

CONFERENCE BOOK

BURSA

3. Uluslararası
Sosyal ve Beşeri
Bilimler Kongresi

20 - 22 EYLÜL
2024



www.bursakongresi.org

ISBN : 978-625-6283-74-9

ACADEMY GLOBAL PUBLISHING HOUSE





**BURSA 3RD INTERNATIONAL CONFERENCE ON HUMANITY AND SOCIAL SCIENCES
SEPTEMBER 20 - 22, 2024
BURSA**

Edited By

ASSIS. PROF. DR. GULTEKIN GURÇAY

CONGRESS ORGANIZING BOARD

- Head of Conferences : Assoc. Prof. Dr. Elif Akpınar Külekçi*
Head of Organizing Board: Dr Gültekin Gürçay
Organizing Committee Member: Prof. Dr. Ali Bilgili
Organizing Committee Member: Prof. Dr. Hülya Çiçek
Organizing Committee Member: Prof. Dr. Həcər Hüseynova
Organizing Committee Member: Prof. Dr. Naile Bilgili
Organizing Committee Member: Doç. Dr. Nazilə Abdullazadə
Organizing Committee Member: PROF. DR. BAŞAK HANEDAN
Organizing Committee Member: Prof. Dr. Dwi Solisworo
Organizing Committee Member: Prof. Dr. Dody Hartando
Organizing Committee Member: Prof. Dr. Raihan Yusoph
Organizing Committee Member: Assoc. Prof. Dr. Ivaylo Staykov
Organizing Committee Member: Assist. Prof. Dr. K. R. Padma
Organizing Committee Member: Dr. Mehdi Meskini Heydarlou
Organizing Committee Member: Dr. Amaneh Manafidizaji
Organizing Committee Member: Aynurə Əliyeva

*All rights of this book belong to Academy Global Publishing House
Without permission can't be duplicate or copied.*

Authors of chapters are responsible both ethically and juridically.

Academy Conference–2024 ©

Issued: 27.10.2024

ISBN: 978-625-6283-74-9

CONFERENCE ID

BURSA 3RD INTERNATIONAL CONFERENCE ON HUMANITY AND SOCIAL SCIENCES

DATE – PLACE
SEPTEMBER 20 - 22, 2024
BURSA

ORGANIZATION
ACADEMY GLOBAL CONFERENCES

EVALUATION PROCESS
All applications have undergone a double-blind peer review process.

PARTICIPATING COUNTRIES
Turkey – Azerbaijan- Austria- Italy- Ghana- Mongolia- *Germany*- Slovenia- Tajikistan-
Thailand- Oman- Jordan- Cambodia- Kazakhstan- Kuwait- Lebanon- Thailand- Portugal-
China- Singapore- Indonesia- Romania- Bulgaria- Netherlands- France- Laos-

PRESENTATION
Oral and Poster presentation

PERCENTAGE OF PARTICIPATION
**At the conference, 24 papers were presented by participants from Turkey and 41 papers
by foreign participants.**
**Members of the organizing committees of the conference perform their duties with an
"official assignment letter"**

Scientific & Review Committee

- Prof. Dr. Ali BİLGİLİ – Türkiye
Prof. Dr. Naile BİLGİLİ – Türkiye
Prof. Dr. Başak HANEDAN – Türkiye
Prof. Dr. Hülya Çiçek KANBUR – Türkiye
Prof. Dr. Emine KOCA – Türkiye
Prof. Dr. Fatma KOÇ – Türkiye
Prof. Dr. Bülent KURTIŞOĞLU – Türkiye
Prof. Dr. Hajar Huseynova – Azerbaijan
Prof. Dr. Dwi SULISWORO – Indonesia
Prof. Dr. Natalia LATYGINA – Ukraina
Prof. Dr. Yunir ABDRAHIMOV – Russia
Prof. Muntazir MEHDI – Pakistan
Prof. Dr. Raihan YUSOPH – Philippines
Prof. Dr. Akbar VALADBİGİ – Iran
Prof. Dr. F. Oben ÜRÜ – Türkiye
Prof. Dr. T. Venkat Narayana RAO – India
Prof. Dr. İzzet GÜMÜŞ – Türkiye
Prof. Dr. Mustafa BAYRAM – Türkiye
Prof. Dr. Saim Zeki BOSTAN – Türkiye
Prof. Dr. Hyeonjin Lee – China
Assoc. Prof. Dr. Abdulsemet AYDIN – Türkiye
Assoc. Prof. Dr. Mehmet Fırat BARAN - Türkiye
Assoc. Prof. Dr. Dilorom HAMROEVA - Ozbekstan
Assoc. Prof. Dr. Abbas GHAFFARI – Iran
Assoc. Prof. Dr. Yeliz ÇAKIR SAHİLLİ - Türkiye
Assoc. Prof. Ivaylo STAYKOV - Bulgaria
Assoc. Prof. Dr. Dini Yuniarti – Indonesia
Assoc. Prof. Dr. Ümit AYATA – Türkiye
Assoc. Prof. Dr. Okan SARIGÖZ – Türkiye
Assoc. Prof. Dr. Eda BOZKURT – Türkiye
Assoc. Prof. Dr. Ahmet TOPAL – Türkiye
Assoc. Prof. Dr. Abdulkadir Kırbaş – Türkiye
Assoc. Prof. Dr. Mesut Bulut – Türkiye
Assoc. Prof. Dr. Fahriye Emgili – Türkiye
Assoc. Prof. Dr. Sandeep GUPTA – India
Assoc. Prof. Dr. Veysel PARLAK – Türkiye
Assoc. Prof. Dr. Mahmut İSLAMOĞLU – Türkiye
Assoc. Prof. Dr. Nazile Abdullazade – Azerbaijan
Assist. Prof. Dr. Göksel ULAY – Türkiye
Assist. Prof. K. R. PADMA – India
Assist. Prof. Dr. Omid AFGHAN - Afghanistan
Assist. Prof. Dr. Maha Hamdan ALANAZİ - Saudi Arabia
Assist. Prof. Dr. Dzhakipbek Altaevich ALTAYEV - Kazakhstan
Assist. Prof. Dr. Amina Salihi BAYERO – Nigeria
Assist. Prof. Dr. Baurcan BOTAKARAEV - Kazakhstan

Assist. Prof. Dr. Ahmad Sharif FAKHEER - Jordania
Assist. Prof. Dr. Gültekin GÜRÇAY – Türkiye
Assist. Prof. Dr. Dody HARTANTO - Indonesia
Assist. Prof. Dr. Mehdi Meskini HEYDALOU – Iran
Assist. Prof. Dr. Bazarhan İMANGALİYEVA - Kazakhstan
Assist. Prof. Dr. Keles Nurmaşulı JAYLIBAY - Kazakhstan
Assist. Prof. Dr. Mamatkuli JURAYEV – Ozbekistan
Assist. Prof. Dr. Kalemkas KALIBAEVA – Kazakhstan
Assist. Prof. Dr. Bouaraour KAMEL – Algeria
Assist. Prof. Dr. Alia R. MASALİMOVA - Kazakhstan
Assist. Prof. Dr. Amanbay MOLDİBAEV - Kazakhstan
Assist. Prof. Dr. Ayslu B. SARSEKENOVA - Kazakhstan
Assist. Prof. Dr. Bhumika SHARMA - India
Assist. Prof. Dr. Gulşat ŞUGAYEVA – Kazakhstan
Assist. Prof. Dr. K.A. TLEUBERGENOVA - Kazakhstan
Assist. Prof. Dr. Cholpon TOKTOSUNOVA – Kirgizia
Assist. Prof. Dr. Hoang Anh TUAN - Vietnam
Assist. Prof. Dr. Botagul TURGUNBAEVA - Kazakhstan
Assist. Prof. Dr. Dinarakhan TURSUNALİEVA - Kirgizia
Assist. Prof. Dr. Yang ZİTONG – China
Assist. Prof. Dr. Gulmira ABDİRASULOVA – Kazakhstan
Assist. Prof. Dr. Imran Latif Saifi – South Africa
Assist. Prof. Dr. Zohaib Hassan Sain – Pakistan
Assist. Prof. Dr. Murat GENÇ – Türkiye
Assist. Prof. Dr. Monisa Qadiri – India
Assist. Prof. Dr. Vaiva BALCIUNIENE – Lithuania
Assist. Prof. Dr. Meltem AVAN – Türkiye
Assist. Prof. Dr. Nihayet KOÇYİĞİT - Türkiye
Aynurə Əliyeva - Azerbaijan
Sonalı MALHOTRA - India



T.C.
ATATÜRK ÜNİVERSİTESİ REKTÖRLÜĞÜ
Personel Daire Başkanlığı



Sayı : E-16710634-03-903.07.02-2300384284
Konu : Doç.Dr.Elif AKPINAR
KÜLEKÇİ'nin Görevlendirilmesi

01.12.2023

MİMARLIK VE TASARIM FAKÜLTESİ DEKANLIĞINA

İlgi : 29.11.2023 tarihli ve E-53120705-000-2300381989 sayılı belge.

Fakülteniz Peyzaj Mimarlığı Bölümü öğretim üyelerinden Doç.Dr.Elif AKPINAR KÜLEKÇİ'nin, Yükseköğretim Genel Kurulunun 15.06.2023 tarihli, 10 sayılı oturumunda alınan 2023.10.183 sayılı kararı gereğince Doçentlik Başvuru Şartlarında bulunan ve doçent olacak adaylardan istenen "Diğer uluslararası/ ulusal bilimsel toplantının düzenleme komitesinde resmi olarak görevlendirilmiş üniversite akademisyen temsilcisi bulunması zorunludur." maddesi gereğince, Academy Global Conference & Journals tarafından yapılan kongrelerin düzenleme kurullarında yolluksuz ve gündeliksiz olarak görevlendirilmesi Rektörlüğümüzce uygun görülmüştür.

Bilgilerini ve gereğini rica ederim.

Prof.Dr. Ömer ÇOMAKLI
Rektör

Bu belge, güvenli elektronik imza ile imzalanmıştır.

Do rulama Kodu: 87c7a395-d4b6-4f7a-abc6-5dee8674e3d1

Do rulama Adresi: <https://www.turkiye.gov.tr/ata Turk-universitesi-ebys>

Atatürk Üniversitesi Rektörlü ü 25240 Erzurum

Tel: +90 442 2311023

Elektronik A : www.atauni.edu.tr

Kep Adresi: atauni@hs01.kep.tr

Bilgi: Mehmet KOÇ

Faks: +90 442 2361014

E-Posta: personel@atauni.edu.tr



BURSA 3rd INTERNATIONAL CONFERENCE ON HUMANITY AND
SOCIAL SCIENCES
BURSA 3rd INTERNATIONAL CONFERENCE ON SPORTS AND HEALTH
SCIENCES
BURSA 3rd INTERNATIONAL CONFERENCE ON MATHEMATIC AND
ENGINEERING
ARTDergi 2nd INTERNATIONAL GROUP EXHIBITION
September 20 - 22, 2024
BURSA

Kongre Bağlantı Linki :

Join Zoom Meeting

<https://us06web.zoom.us/j/81604584722?pwd=y2kFvDBw8AEhxbZ5eSknYVkdXt0yTt.1>

Meeting ID: 816 0458 4722

Passcode: 202224



ÖNEMLİ AÇIKLAMA (Lütfen okuyunuz)

- ZOOM bağlantısı için yukarıda verilen bağlantıyı veya yine yukarıda verilen giriş bilgilerini kullanabilirsiniz.
- Oturum içerisinde en KIDEMLİ olan moderator olarak seçilir. Moderatörün oturum düzenini gözetmesi, akademisyen adaylarını yönlendirmesi beklenmektedir.
- Oturuma bağlanmadan önce Salon numaranızı adınızın önüne aşağıdaki gibi ekleyiniz. Bu sayede kongre açılışında beklemeden oturumlarınıza gönderilebileceksiniz. Ör. 5 Ahmet Ahmetoglu
- Sunum süresi 10 dakikadır. Bu sürenin aşılmasını moderatörler temin edecektir.
- Sunum sonrası 5 dakikayı geçmeyen soru-cevap, tartışma süresi verilmektedir.
- Sunumlar TÜRKÇE veya İNGİLİZCE yapılabilmektedir.
- Kameralar, oturum süresince toplam % 70 oranında açık olmak zorundadır.
- Sunum yapan katılımcının kamerası açık olmak zorundadır.
- Sunum yapmak zorunludur. Herhangi bir nedenle sunum yapmamış olan katılımcıya sertifika verilmesi ve çalışmasının yayınlanması sözkonusu olamaz.
- Katılımcı, kendi oturumda, oturum bitene kadar bulunmak zorundadır.
- Katılımcıların kendi oturumları dışındaki oturumlara katılma zorunluluğu yoktur.
- ZOOM platformunun kapasite sınırı nedeniyle, DİNLEYİCİ, sadece kapasite izin verdiği sürece kabul edilebilmektedir.

IMPORTANT, PLEASE READ CAREFULLY

- To be able to make a meeting online, login via <https://zoom.us/join> site, enter ID instead of “Meeting ID or Personal Link Name” and solidify the session.
- The Zoom application is free and no need to create an account.
- The Zoom application can be used without registration.
- The application works on tablets, phones and PCs.
- Speakers must be connected to the session **10 minutes before** the presentation time.
- All congress participants can connect live and listen to all sessions.
- During the session, your camera should be turned on **at least %70** of session period
- Moderator is responsible for the presentation and scientific discussion (question-answer) section of the session.

TECHNICAL INFORMATION

- Make sure your computer has a microphone and is working.
- You should be able to use screen sharing feature in Zoom.
- Attendance certificates will be sent to you as pdf at the end of the congress.
- Moderator is responsible for the presentation and scientific discussion (question-answer) section of the session.
- Before you login to Zoom please indicate your name surname and hall number,

BURSA 3rd INTERNATIONAL CONFERENCE ON HUMANITY AND SOCIAL SCIENCES BURSA 3rd INTERNATIONAL CONFERENCE ON SPORTS AND HEALTH SCIENCES BURSA 3rd INTERNATIONAL CONFERENCE ON MATHEMATIC AND ENGINEERING ARTDergi 2nd INTERNATIONAL GROUP EXHIBITION September 20 - 22, 2024 BURSA Meeting ID: 816 0458 4722 Passcode: 202224 21 Eylül / September 21, 2024 / 11:00 – 13:00 Time zone in Turkey (GMT+3)				
Salon	Moderator		Bildiri No ve Başlığı / Paper ID and Title	Authors
HALL / SALON 1	Prof. Dr. HÜSEYİN KÖSE	1	ŞEKİLENDİRMEDE YENİ BİR TARİH: 3D YAZICILAR VE SERAMİK FORM	HALİL İBRAHİM ÇAKMAK
		2	RENKLİ SIR TEKNİĞİNE ÇAĞDAŞ YAKLAŞIMLAR	Tuğçe DİLBER
		3	TÜRK KÜLTÜRÜNDE VE ÇANAKKALE SERAMİKLERİNDE ÇARKI FELEK MOTİFİ	Selma TURHAN
		4	LIFE, FICTION AND PARANOIA IN THE DIGITAL AGE: WHERE ARE WE IN TERMS OF DYSTOPIAN FILM LANDSCAPES AND HUXLEYAN PROPHECY?	Prof. Dr. HÜSEYİN KÖSE
		5	FERDINAND DE SAUSSURE : GÖSTERGEBİLİM, GÖSTERGENİN DEĞİŞEBİLİRLİĞİNİ KÜLTÜRLER ARASI BAĞLAMDA İNCELEME	Gökhan KALENDER Dr. Öğr. Üyesi Rüveyda Hicran ÇEBİ
		6	BURSA'DA HAYVAN TÜRLERİNİN ADLARINI ALMIŞ TÜRBELER ve MEZARLAR	Dr. Öğretim Üyesi Ebru Yıldırım
		7	ÜST ÖRTÜSÜ KİREMİT OLAN BURSA TÜRBELERİ	Dr. Öğretim Üyesi Ebru Yıldırım
		8	COPPER VESSELS IN RIZE CULINARY CULTURE	Arş. Gör. Dr. Keziban SELÇUK

BURSA 3rd INTERNATIONAL CONFERENCE ON HUMANITY AND SOCIAL SCIENCES BURSA 3rd INTERNATIONAL CONFERENCE ON SPORTS AND HEALTH SCIENCES BURSA 3rd INTERNATIONAL CONFERENCE ON MATHEMATIC AND ENGINEERING ARTDergi 2nd INTERNATIONAL GROUP EXHIBITION September 20 - 22, 2024 BURSA Meeting ID: 816 0458 4722 Passcode: 202224 21 Eylül / September 21, 2024 / 11:00 – 13:00 Time zone in Turkey (GMT+3)				
Salon	Moderator		Bildiri No ve Başlığı / Paper ID and Title	Authors
HALL / SALON 2	Doç. Dr. Ulvi SANDALCI	1	DA LAT THROUGH THE EYES OF DOMESTIC TOURISTS - UNDERSTANDING DESTINATION IMAGE AND TRAVEL EXPERIENCES	My-Kim Thi LE Que-Nhu DUONG Nam-Khang Tri NGUYEN
		2	A STUDY ON THE SELECTION OF SHIP MANAGEMENT COMPANIES	Dr. Öğretim Üyesi, Ozan Hikmet ARICAN
		3	RECOGNITION OF BEARER PLANTS UNDER TAS 16 TANGIBLE FIXED ASSETS STANDARD: APPLICATION IN A GRAPE PRODUCTION ENTERPRISE	Dr. Öğr. Üyesi Mehmet Murat GUTNU
		4	THE RELATIONSHIP BETWEEN POPULISM AND MIGRATION: CASE OF THE JAPAN FIRST PARTY	Dr. Öğr. Üyesi Ali ÇİÇEK
		5	STRATEGIC COMMUNICATION IN THE 21ST CENTURY: AN ATTEMPT AT A THEORETICAL ANALYSIS OF SOFT AND SMART POWER	Dr. Öğr. Üyesi Ali ÇİÇEK
		6	TÜRKİYE'DE KALKINMA GÖSTERGELERİ İLE VERGİ YAPISI İLİŞKİSİ	Doç. Dr. Ulvi SANDALCI Doç. Dr. İnci SANDALCI
		7	SOSYAL HARCAMALAR İLE YAŞAM MEMNUNİYETİ ARASINDAKİ İLİŞKİYE YÖNELİK BİR ARAŞTIRMA	Doç. Dr. Ulvi SANDALCI Doç. Dr. İnci SANDALCI

BURSA 3rd INTERNATIONAL CONFERENCE ON HUMANITY AND SOCIAL SCIENCES BURSA 3rd INTERNATIONAL CONFERENCE ON SPORTS AND HEALTH SCIENCES BURSA 3rd INTERNATIONAL CONFERENCE ON MATHEMATIC AND ENGINEERING ARTDergi 2nd INTERNATIONAL GROUP EXHIBITION September 20 - 22, 2024 BURSA Meeting ID: 816 0458 4722 Passcode: 202224 21 Eylül / September 21, 2024 / 11:00 – 13:00 Time zone in Turkey (GMT+3)				
Salon	Moderator		Bildiri No ve Başlığı / Paper ID and Title	Authors
HALL / SALON 3	Assoc. Prof. Dr. Nazile Abdullazade	1	REGIONAL VARIETIES OF ENGLISH & LISTENING COMPREHENSION SKILLS OF EFL UNIVERSITY STUDENTS	Ana Koceva, PhD Natka Jankova Alagjovska, PhD Sashka Jovanovska, PhD Simona Serafimovska, MA
		2	ERKEN ÇOCUKLUK DÖNEMİNDE UYGULANAN STEM VE STEAM ETKİNLİKLERİNİN 21. YÜZYIL BECERİLERİNE OLAN ETKİSİNİN İNCELENMESİ	Yüksek Lisans Öğrencisi, EMİNE DERYA KORKMAZ Doç.Dr. ALİ KAHRAMANOĞLU
		3	İLKOKUL ÇAĞI PİYANO EĞİTİMİNDE STACCATO TEKNİĞİNİN ÖĞRETİLMESİ VE OYUNLAŞTIRMA YAKLAŞIMININ ETKİSİ	Özcan GENÇ Prof. Dr. M. Kayhan KURTULDU
		4	KÜÇÜK YAŞ PİYANO EĞİTİMİNDE ÜÇLEME NOTA KÜMESİNİN RİTİM ÇALIŞMALARI İLE ÖĞRETİLMESİ	Özcan GENÇ Prof. Dr. M. Kayhan KURTULDU
		5	JINAS AND ITS POETIC FUNCTION IN THE GHAZALS OF 20TH CENTURY POET ALIAGHA VAHID	Assoc. Prof. Dr. Nazile Abdullazade
		6	YAŞLILARLA GEÇİRİLEN ZAMANIN YAŞLI AYRIMCILIĞINA ETKİSİ	Deniz TEKEŞ Arzu BURAK

BURSA 3rd INTERNATIONAL CONFERENCE ON HUMANITY AND SOCIAL SCIENCES BURSA 3rd INTERNATIONAL CONFERENCE ON SPORTS AND HEALTH SCIENCES BURSA 3rd INTERNATIONAL CONFERENCE ON MATHEMATIC AND ENGINEERING ARTDergi 2nd INTERNATIONAL GROUP EXHIBITION September 20 - 22, 2024 BURSA Meeting ID: 816 0458 4722 Passcode: 202224 21 Eylül / September 21, 2024 / 11:00 – 13:00 Time zone in Turkey (GMT+3)				
Salon	Moderator		Bildiri No ve Başlığı / Paper ID and Title	Authors
HALL / SALON 4	Doç. Dr. Mehmet Cüneyt GÖKÇE	1	Tefsirde Tüsterî Yöntemi	Dr. Öğr. Üyesi Abdulhalim ABDULLAH
		2	Kur'an'daki Düzenin Estetikleri	Dr. Öğr. Üyesi Abdulhalim ABDULLAH, Doç. Dr. Halit Boz,
		3	THE ISSUE OF THE EXISTENCE OF THE AFTERLIFE	Doç. Dr. Mehmet Cüneyt GÖKÇE
		4	JUDGMENTDAY AND AFTERLIFE	Doç. Dr. Mehmet Cüneyt GÖKÇE
		5	İSLAM HUKUK DOKTRİNİNDE HÜKÜMDE DEĞİŞİM OLGUSU	Mehmet Yasin KOÇAK

BURSA 3rd INTERNATIONAL CONFERENCE ON HUMANITY AND SOCIAL SCIENCES BURSA 3rd INTERNATIONAL CONFERENCE ON SPORTS AND HEALTH SCIENCES BURSA 3rd INTERNATIONAL CONFERENCE ON MATHEMATIC AND ENGINEERING ARTDergi 2nd INTERNATIONAL GROUP EXHIBITION September 20 - 22, 2024 BURSA Meeting ID: 816 0458 4722 Passcode: 202224 21 Eylül / September 21, 2024 / 11:30 – 13:30 Time zone in Turkey (GMT+3)				
Salon	Moderator		Bildiri No ve Başlığı / Paper ID and Title	Authors
HALL / SALON 5	Ananya Sharma,	1	THE DYNAMICS OF LANGUAGE LEARNING: A GROUNDED THEORY PERSPECTIVE	Anna Lukas
		2	ENHANCING COGNITIVE FUNCTION THROUGH IMPROVISATION IN CARNATIC MUSIC: A COMPREHENSIVE ANALYSIS	Ananya Sharma, Luciana Dias
		3	REVISITING OBJECT RELATIONS IN ARABIC SYNTAX	Kofi Osei
		4	COMPARATIVE ANALYSIS OF AFFRICATE INITIAL CONSONANTS IN MANDARIN AND SLOVAK LANGUAGES	Elena Novak Ming Zhao
		5	PREDICTIVE ANALYSIS OF SOLAR ENERGY TRENDS IN EGYPT BY 2035 USING A DYNAMIC BAYESIAN FRAMEWORK	Victor J. Leclerc, Nia K. Tsegaye
		6	ANALYZING STOP CONSONANTS IN MANDARIN CHINESE AND SLOVAK: A COMPARATIVE STUDY USING PRAAT	Helena Novak
		7	NEW PERSPECTIVES ON THRESHOLD CONCEPTS IN TESOL: A THEMATIC EXPLORATION OF DISCIPLINARY CORE PRINCIPLES	Laura Schmidt, Michael Rossi
		8	EXPLORING ARCHITECTURAL TYPOLOGIES THROUGH THE AFFORDANCE THEORY	Thomas Schmidt

BURSA 3rd INTERNATIONAL CONFERENCE ON HUMANITY AND SOCIAL SCIENCES BURSA 3rd INTERNATIONAL CONFERENCE ON SPORTS AND HEALTH SCIENCES BURSA 3rd INTERNATIONAL CONFERENCE ON MATHEMATIC AND ENGINEERING ARTDergi 2nd INTERNATIONAL GROUP EXHIBITION September 20 - 22, 2024 BURSA Meeting ID: 816 0458 4722 Passcode: 202224 21 Eylül / September 21, 2024 / 11:30 – 13:30 Time zone in Turkey (GMT+3)				
Salon	Moderator		Bildiri No ve Başlığı / Paper ID and Title	Authors
HALL / SALON 6	Assoc. Prof. Dr. Alisher Rahmatov,	1	ENHANCING SUSTAINABLE DECISION MAKING THROUGH THOUGHTFUL INTELLIGENCE	Assoc. Prof. Dr. Alisher Rahmatov, Darya Kholmatova
		2	THE SIGNIFICANCE OF BIRTHDAYS: AN ANALYTICAL STUDY OF RITUALS AND SOCIAL DYNAMICS IN GLOBAL CULTURES	Arun Rathasak, Nattapong Mahakot
		3	COMPARATIVE ANALYSIS OF DIGITAL AND CONVENTIONAL POLICY POSITIONS: INSIGHTS FROM A THAI POLITICAL LANDSCAPE	Suriya Preechapan, Ananda Chaiyapong, Naree Thongyoo
		4	THE CULTURAL AND SOCIAL SIGNIFICANCE OF BIRTHDAY CELEBRATIONS: A COMPARATIVE ANALYSIS ACROSS DIVERSE SOCIETIES	Faisal Al-Harthy, Aisha Al-Maawali
		5	LANGUAGE POLICY AND NATION BUILDING: LESSONS FROM SOUTH ASIA AND BEYOND	Sami Al-Farsi Omar Al-Harbi
		6	ANALYZING PUBLIC SECTOR CORRUPTION IN NIGERIA: INSIGHTS FROM INSIDERS ON ITS NATURE, CHARACTERISTICS, AND CORE CAUSES	Amina Al-Said, Omar Al-Mansoori
		7	ENHANCING CRIME MODELING WITH A GOAL-ORIENTED FRAMEWORK	Ahmad Al-Momani, Fatima El-Amin
		8		

BURSA 3rd INTERNATIONAL CONFERENCE ON HUMANITY AND SOCIAL SCIENCES BURSA 3rd INTERNATIONAL CONFERENCE ON SPORTS AND HEALTH SCIENCES BURSA 3rd INTERNATIONAL CONFERENCE ON MATHEMATIC AND ENGINEERING ARTDergi 2nd INTERNATIONAL GROUP EXHIBITION September 20 - 22, 2024 BURSA Meeting ID: 816 0458 4722 Passcode: 202224 21 Eylül / September 21, 2024 / 11:30 – 13:30 Time zone in Turkey (GMT+3)				
Salon	Moderator		Bildiri No ve Başlığı / Paper ID and Title	Authors
HALL / SALON 7	Assis. Prof. Dr. Elise Müller	1	ADVANCED INTUITIONISTIC FUZZY VIKOR APPROACH FOR GROUP DECISION-MAKING IN SUPPLIER SELECTION	Dara Vannak, Sopheak Chan, and Kimsan So
		2	THE INFLUENCE OF CULTURAL DIFFERENCES ON TOURIST EVALUATIONS OF HOTEL SERVICE QUALITY	Aisuluu Tulegenova, Kamil Akhmetov
		3	INTEGRATIVE APPROACHES FOR SUSTAINABLE HERITAGE MANAGEMENT: COMMUNITY ENGAGEMENT AND TRANSPARENT PLANNING	Omar Al-Farisi, Ayesha Al-Khalifa
		4	ENHANCING URBAN DENSIFICATION THROUGH INNOVATIVE ROAD INFRASTRUCTURE PLANNING IN THE LEBANESE CONTEXT	L. Khalil, A. Fadly
		5	UNVEILING COLOR SYMBOLISM: AN EXPLORATORY STUDY OF GOOD AND EVIL THROUGH VISUAL INTERPRETATION	Amir Rafiq Dr. Li Na Zhang
		6	ASSESSING THE INFLUENCE OF DESTINATION CHARACTERISTICS ON COASTAL TOURISTS' EXPERIENCES: A CASE STUDY OF LANGKAWI, MALAYSIA	R. A. Aziz, H. L. Tan, M. N. Rahman
		7	THE IMPACT OF POSITIVE EMOTIONAL STATES ON COGNITIVE DISSONANCE IN ONLINE IMPULSE PURCHASES: A EUROPEAN PERSPECTIVE	R. Schmidt, Jan Klein
			ENHANCING ORGANIZATIONAL PERFORMANCE THROUGH SOCIAL AND CIVIC COMPETENCIES	R. Sousa, M. Pereira
		8	EXPLORING KEY CONCEPTS AND DEBATES IN SUSTAINABLE TOURISM	Assis. Prof. Dr. Elise Müller, Dr. Luca Rossi

BURSA 3rd INTERNATIONAL CONFERENCE ON HUMANITY AND SOCIAL SCIENCES BURSA 3rd INTERNATIONAL CONFERENCE ON SPORTS AND HEALTH SCIENCES BURSA 3rd INTERNATIONAL CONFERENCE ON MATHEMATIC AND ENGINEERING ARTDergi 2nd INTERNATIONAL GROUP EXHIBITION September 20 - 22, 2024 BURSA Meeting ID: 816 0458 4722 Passcode: 202224 21 Eylül / September 21, 2024 / 11:30 – 13:30 Time zone in Turkey (GMT+3)				
Salon	Moderator		Bildiri No ve Başlığı / Paper ID and Title	Authors
HALL / SALON 8	Elena Van der Meer,	1	THE ROLE OF SOCIAL CONTROL IN RESPONSE TO POLITICAL DEVIANCE: THE CASE OF MORDECHAI VANUNU IN ISRAELI SOCIETY	Jing Wei
		2	NAVIGATING THE BOUNDARIES: THE DYNAMICS OF FREE EXPRESSION IN ASIAN JURISPRUDENCE	Zalina Zhang Arjun Patel
		3	EVOLUTION OF DE-ESCALATION UNDERSTANDING AMONG STUDENTS IN PROFESSIONAL LAW ENFORCEMENT TRAINING	Prof. Dr. Li Wei,
		4	THE INFLUENCE OF GLOBALIZATION ON THE EVOLUTION OF INDONESIA'S EMERGING INDUSTRIES	Dian Rahmadani
		5	GOVERNMENT INITIATIVES FOR THE REINTEGRATION OF HUMAN TRAFFICKING SURVIVORS: A CASE STUDY OF VIETNAM	Raden Permadi Sri Widati
		6	INVESTIGATING ENVIRONMENTAL EMOTIVE TRIGGERS IN EXTREMIST PROPAGANDA	Mihaela Petrescu
		7	EXPLORING DUAL LAYERS OF FOOD SAFETY AND GMO CHALLENGES IN ROMANIAN AGRICULTURAL LAW	Andrei Popescu
		8	OPTIMIZING THE OUR EYES INITIATIVE: A STRATEGIC APPROACH TO COUNTER-TERRORISM IN ASEAN	Petar Ivanov, Elitsa Dimitrova, Georgi Stoyanov, Elena Kirova
		9	ENHANCING KANT'S CONCEPTION OF HUMAN DIGNITY: INTEGRATING SINGULARITY WITHIN UNIVERSAL NORMS	Elena Van der Meer, Johannes Bakker

BURSA 3rd INTERNATIONAL CONFERENCE ON HUMANITY AND SOCIAL SCIENCES BURSA 3rd INTERNATIONAL CONFERENCE ON SPORTS AND HEALTH SCIENCES BURSA 3rd INTERNATIONAL CONFERENCE ON MATHEMATIC AND ENGINEERING ARTDergi 2nd INTERNATIONAL GROUP EXHIBITION September 20 - 22, 2024 BURSA Meeting ID: 816 0458 4722 Passcode: 202224 21 Eylül / September 21, 2024 / 11:30 – 13:30 Time zone in Turkey (GMT+3)				
Salon	Moderator		Bildiri No ve Başlığı / Paper ID and Title	Authors
HALL / SALON 9	Dr. Franz Kiley	1	THE SIGNIFICANCE OF PRESERVING ANCIENT, HISTORICAL, AND CULTURAL HERITAGE AND ITS ROLE IN TOURISM	Luca Bianchi, Ana Costa, Sophie Meyer, Éric Dubois
		2	ASSESSMENT OF ECOLOGICAL IMPACTS OF TOURISM ON CAJU BEACH IN PALMAS, TOCANTINS, BRAZIL	Elena M. Rodriguez, Lukas B. Schmidt, Nadia S. Dupont, Victor M. Carvalho, Emilia T. Alves
		3	SUSTAINABLE MANAGEMENT OF NON-TIMBER FOREST PRODUCTS AND THEIR IMPACT ON RURAL LIVELIHOODS: INSIGHTS FROM LAMABAGAR, NEPAL	Eva Schmidt, Sofia Petrova
		4	EXAMINING THE IMPACT OF LEADERSHIP STYLES ON EMPLOYEE CREATIVITY AND ORGANIZATIONAL COMMITMENT IN THE HOSPITALITY INDUSTRY	Phoutxay Chanthavong Amara Lertcharoen
		5	ENHANCING TOURISM IN THE HISTORICAL AND CULTURAL SITES OF ALEXANDRIA: A COMPREHENSIVE APPROACH	Laura S. Martinez, Elena K. Prokopiou
		6	EVALUATING THE IMPACT OF ELECTRONIC CUSTOMER RELATIONSHIP MANAGEMENT IN THE HOSPITALITY INDUSTRY: EVIDENCE FROM TWO HOTELS IN AUSTRIA	Dr. Emilia Huber, Dr. Franz Kiley
		7	EMERGING TRENDS AND BEHAVIORAL SHIFTS IN INTERNATIONAL TOURISM: A CASE STUDY OF MOROCCAN OUTBOUND TRAVEL	L. Moretti, A. Schmidt
		8		

BURSA 3rd INTERNATIONAL CONFERENCE ON HUMANITY AND SOCIAL SCIENCES BURSA 3rd INTERNATIONAL CONFERENCE ON SPORTS AND HEALTH SCIENCES BURSA 3rd INTERNATIONAL CONFERENCE ON MATHEMATIC AND ENGINEERING ARTDergi 2nd INTERNATIONAL GROUP EXHIBITION September 20 - 22, 2024 BURSA Meeting ID: 816 0458 4722 Passcode: 202224 21 Eylül / September 21, 2024 / 15:00 – 17:00 Time zone in Turkey (GMT+3)				
Salon	Moderator		Bildiri No ve Başlığı / Paper ID and Title	Authors
HALL / SALON 1	Dr. Öğrt. Üyesi, Mehmet METİN	1	THE RELATIONSHIP BETWEEN ISOMETRIC STRENGTH AND LIFESTYLE HABITS IN UNTRAINED ADULTS	Ali Mert ŞENDİL Zeynep DOĞAN Umut CANLI
		2	GENÇ KIZ VOLEYBOLCULARIN MOTOR YETERLİLİK VE ATLETİK PERFORMANS UNSURLARI	Zeynep DOĞAN Ali Mert ŞENDİL Doç. Dr. Umut CANLI
		3	Elit Kadın Hentbol Takımının Sezon Öncesi Atletik Performans Değerlendirmesi: Fonksiyonel Hareket Kapasitesi ve Atletik Performansı Arasındaki İlişki	Barış ÖNGÖREN Zeynep DOĞAN Ali Mert ŞENDİL Umut CANLI
		4	MOTOR PERFORMANS VE FONKSİYONEL HAREKET KAPASİTESİ İLİŞKİSİ: GENÇ KIZ VOLEYBOLCULAR ÖRNEĞİ	Zeynep DOĞAN Ali Mert ŞENDİL Doç. Dr. Umut CANLI
		5	GENÇ FUTBOLCULARDA SPORCU BAĞLILIĞI VE BAŞARISIZLIK KORKUSUNUN İNCELENMESİ	Dr. Öğrt. Üyesi, Mehmet METİN Doç. Dr., Yeliz ERATLI ŞİRİN
		6	CURRENT APPROACHES TO PREMENSTRUAL SYNDROME IN TERMS OF NUTRITION	Dyt. Nisa GÖK Dr. Öğr. Üyesi Eren CANBOLAT
		7	A TRADITIONAL REVIEW ON THE USE OF BEET JUICE IN ATHLETES	Dyt. Nurgül YILMAZ Dr. Öğr. Üyesi Eren CANBOLAT

BURSA 3rd INTERNATIONAL CONFERENCE ON HUMANITY AND SOCIAL SCIENCES BURSA 3rd INTERNATIONAL CONFERENCE ON SPORTS AND HEALTH SCIENCES BURSA 3rd INTERNATIONAL CONFERENCE ON MATHEMATIC AND ENGINEERING ARTDergi 2nd INTERNATIONAL GROUP EXHIBITION September 20 - 22, 2024 BURSA Meeting ID: 816 0458 4722 Passcode: 202224 21 Eylül / September 21, 2024 / 15:00 – 17:00 Time zone in Turkey (GMT+3)				
Salon	Moderator		Bildiri No ve Başlığı / Paper ID and Title	Authors
HALL / SALON 2	Doç.Dr., Kamuran ÖZDİL	1	CHANGE IN METHEMOGLOBIN LEVELS IN PATIENTS ON DAPSONE	Saadi Fatima Z., Rezk-kallah H
		2	ENHANCED BACTERIOCIN PRODUCTION AND EFFICIENCY BY LACTOBACILLUSPLANTARUM IN CO-CULTURE WITH MAMMALIICOCUUS SCIURI STRAIN TY-42”	Assist. Prof. K.R.Padma Reader K.R.Don
		3	YAŞLILAR İÇİN AKILLI TELEFONDA SAĞLIK UYGULAMALARINA YÖNELİK EĞİTİM ÇALIŞMASI “SAĞLIĞIM CEBİMDE”: KALİTATİF BİR ÇALIŞMA	Öğrenci, Enes FIRTINA Doç.Dr., Kamuran ÖZDİL
		4	YAŞLILARIN SAĞLIK BİLGİSİ ARAMA DAVRANIŞLARINDA TELEVİZYON VE İNTERNETİN YERİ	Öğrenci, Emine YILDIZ Öğrenci, Ayşegül YİĞİTCAN Öğrenci, Sudenaz AĞKOÇ Öğrenci, Kübra KARATAŞ Doç.Dr., Kamuran ÖZDİL
		5	EVALUATION OF THE VARIETY, INGREDIENTS, ADDITIVES, ENERGY, AND MACRONUTRIENT LEVELS OF MUESLI AND GRANOLA AVAILABLE ON THE MARKET	Dr. Öğr. Üyesi Çiler ÖZENİR Dyt. Kübra TAŞDAN
		6	EXAMINATION OF CHILDHOOD TRAUMAS, PARENTAL ATTITUDES AND THE EFFECT OF FAMILY ON CAREER CHOICE IN CAREER DEVELOPMENT IN NURSING STUDENTS	ELANUR KESKİN Reserch Assistant, BEDİA TARSUSLU
		7	GEBELERDE PRENATAL BAĞLANMA VE SAĞLIK İLETİŞİMİNİN SİGARA BIRAKAMA NİYETİ VE BAŞARISI ÜZERİNDEKİ ETKİSİ	Çağla PÜRÇÜ ARŞ.GÖR. BEDİA TARSUSLU
		8	TURKISH VALIDITY AND RELIABILITY STUDY OF THE SMOKER SELF-STIGMA QUESTIONNAIRE	Öğrenci, ÖZNUR BAYRAM Arş. Gör. BEDİA TARSUSLU

BURSA 3rd INTERNATIONAL CONFERENCE ON HUMANITY AND SOCIAL SCIENCES BURSA 3rd INTERNATIONAL CONFERENCE ON SPORTS AND HEALTH SCIENCES BURSA 3rd INTERNATIONAL CONFERENCE ON MATHEMATIC AND ENGINEERING ARTDergi 2nd INTERNATIONAL GROUP EXHIBITION September 20 - 22, 2024 BURSA Meeting ID: 816 0458 4722 Passcode: 202224 21 Eylül / September 21, 2024 / 15:00 – 17:00 Time zone in Turkey (GMT+3)				
Salon	Moderator		Bildiri No ve Başlığı / Paper ID and Title	Authors
HALL / SALON 3	Dr. Öğr. Gör. OĞUZ KÜRŞAT DEMİRCİ	1	ANALYSIS OF CRYPTOCURRENCY TIME SERIES DATA USING MACHINE LEARNING	Dr. Volkan ALTINTAŞ
		2	TİCARİ ARAÇLARDA MANUEL PARK FRENİ VE ELEKTRONİK PARK FREN SİSTEMLERİNİN KARŞILAŞTIRMALI ANALİZİ	Ar-Ge Elektrik Donanım Ekip Lideri, Ezgi Aslane Ar-Ge Elektrik Yazılım Mühendisi, Mehmet Kuş
		3	INVESTIGATION OF THE CONTRIBUTION OF REGENERATIVE BRAKING SYSTEMS USED IN ELECTRIC VEHICLES TO THE INCREASE OF MILEAGE	Dr. Öğr. Gör. OĞUZ KÜRŞAT DEMİRCİ Prof. Dr. MURAT ÇETİN
		4	BEAM DESIGN VIA NEW SWARM-BASED METAHEURISTICS	Betül ÜSTÜNER Erkan DOĞAN
		5	MINIMUM WEIGHT OPTIMIZATION OF 3-D STEEL FRAME SYSTEM	Betül ÜSTÜNER Erkan DOĞAN
		6	AN ANALYSIS ON THE POTENTIAL FOR INCREASED EFFICIENCY AND ENERGY SAVINGS IN TURBO GENERATOR SYSTEMS	Mechanical Engineer, Samet ARAT Dr. Lec. Member, Hasan Donat YILDIZAY

BURSA 3rd INTERNATIONAL CONFERENCE ON HUMANITY AND SOCIAL SCIENCES BURSA 3rd INTERNATIONAL CONFERENCE ON SPORTS AND HEALTH SCIENCES BURSA 3rd INTERNATIONAL CONFERENCE ON MATHEMATIC AND ENGINEERING ARTDergi 2nd INTERNATIONAL GROUP EXHIBITION September 20 - 22, 2024 BURSA Meeting ID: 816 0458 4722 Passcode: 202224 21 Eylül / September 21, 2024 / 15:30 – 17:30 Time zone in Turkey (GMT+3)				
Salon	Moderator		Bildiri No ve Başlığı / Paper ID and Title	Authors
HALL / SALON 4	Elena M. Rodriguez,	1	ETHICAL CONSIDERATIONS IN ANTI-DOPING SYSTEM MANAGEMENT: A COMPARATIVE STUDY OF MALAYSIA AND GLOBAL PRACTICES	Ahmad Syafiq Abdullah, Lin Wei Hua
		2	MORPHOLOGICAL VARIATIONS IN FEMALE TRACK AND FIELD ATHLETES IN PAKISTAN	Nida Aslam, Ahmed Farooq, Sara Khan
		3	IMPACT OF LONG-TERM PHYSICAL TRAINING ON VARIABILITY IN SKELETAL DIAMETERS AMONG WOMEN	Sadia Khan, Ahmed Malik
		4	INVESTIGATING THE IMPACT OF PHYSICAL ACTIVITY AND NUTRITIONAL INTAKE ON COGNITIVE FLEXIBILITY	Ahmed Khalil, Assis. Prof. Dr. Layla Hassan
		5	ENHANCING PUBLIC HEALTH THROUGH SPORTS: A STRATEGIC APPROACH	Assoc. Prof. Dr. Elena Rossi, Dr. Marco Bianchi, Laura Conti,
		6	ENHANCING STUDENT ENGAGEMENT IN SWIMMING CLASSES: A STUDY ON THE EFFECTIVE TEACHING PYRAMID	Elena M. Rodriguez,
		7	THE IMPACT OF ATHLETE SATISFACTION ON TEAM SPORTS PERFORMANCE: A STUDY AT THE UNIVERSITY OF DEBRECEN	M. K. Novak, J. P. Szabo,
		8	EFFECTS OF LONGITUDINAL PHYSICAL CONDITIONING ON MORPHOMETRIC PARAMETERS IN EUROPEAN MALE ADOLESCENTS	Lucas Schmidt, Elena Varga

BURSA 3rd INTERNATIONAL CONFERENCE ON HUMANITY AND SOCIAL SCIENCES BURSA 3rd INTERNATIONAL CONFERENCE ON SPORTS AND HEALTH SCIENCES BURSA 3rd INTERNATIONAL CONFERENCE ON MATHEMATIC AND ENGINEERING ARTDergi 2nd INTERNATIONAL GROUP EXHIBITION September 20 - 22, 2024 BURSA Meeting ID: 816 0458 4722 Passcode: 202224 21 Eylül / September 21, 2024 / 15:30 – 17:30 Time zone in Turkey (GMT+3)				
Salon	Moderator		Bildiri No ve Başlığı / Paper ID and Title	Authors
HALL / SALON 5	Dr. Öğrt. Üyesi, Mehmet METİN	1	ASSESSING THE QUALITY STANDARDS OF HOSPITAL PHARMACIES IN THERAPEUTIC CENTERS ASSOCIATED WITH KERMANSHAH UNIVERSITY OF MEDICAL SCIENCES, IRAN	Gharehbagh V.Hamishkehkar , H.Aghababa
		2	FETAL AND INFANT MORTALITY RATES IN BOTUCATU CITY, SÃO PAULO STATE, BRAZIL: ASSESSING MATERNAL-INFANT HEALTHCARE	Noda Salvador I. C, Fonseca C. R. B.
		3	COMPARISON OF THIOPENTAL-FENTANYL AND MIDAZOLAM-FENTANYL FOR PROCEDURAL SEDATION IN EMERGENCY DEPARTMENT PATIENTS WITH SHOULDER DISLOCATION AND DISTAL RADIAL FRACTURE-DISLOCATION: A RANDOMIZED DOUBLE-BLIND CONTROLLED TRIAL	D. Abbasi S. Shafiee Ardestani, E. Payani
		4	TWO INSTANCES OF VACTERL ASSOCIATION DURING PREGNANCY TREATED WITH LYMPHOCYTE THERAPY	Seyed Mortazavi, Memari Masod, Ahmad Hasani, Abed Zhaleh
		5	EMBRACING HEALTH INFORMATION APPLICATIONS WITHIN SMART NATIONAL IDENTITY CARDS (SNIC) THROUGH AN INNOVATIVE I-P FRAMEWORK	Ismail Azrifah Hassan, Masrah Bile, Murad Azmi
		6	HOW STATISTICAL METRICS AND OPTIMIZATION TECHNIQUES DRIVE GENE SELECTION IN LUNG AND OVARIAN TUMORS	C. Premalatha Kenan Gunavathi,
		7	PERINATAL RESULTS IN INSTANCES OF BLEEDING DURING THE INITIAL AND EARLY SECOND TRIMESTER	S. Chhabra, P. Kalra Tickoo
		8		

BURSA 3rd INTERNATIONAL CONFERENCE ON HUMANITY AND SOCIAL SCIENCES BURSA 3rd INTERNATIONAL CONFERENCE ON SPORTS AND HEALTH SCIENCES BURSA 3rd INTERNATIONAL CONFERENCE ON MATHEMATIC AND ENGINEERING ARTDergi 2nd INTERNATIONAL GROUP EXHIBITION September 20 - 22, 2024 BURSA Meeting ID: 816 0458 4722 Passcode: 202224 21 Eylül / September 21, 2024 / 15:30 – 17:30 Time zone in Turkey (GMT+3)				
Salon	Moderator		Bildiri No ve Başlığı / Paper ID and Title	Authors
HALL / SALON 6	Elina Karimova,	1	ENHANCING BASKETBALL SHOT PREDICTION THROUGH CONVOLUTIONAL NEURAL NETWORKS AND TEMPORAL ANALYSIS	Júlia Kovács, László Tóth, Anikó Varga, János Kocsis
		2	COMPARATIVE ANALYSIS OF ACHIEVEMENT MOTIVATION AND SPORTS COMPETITION ANXIETY ACROSS ACADEMIC LEVELS	László Tóth, Katalin Kovács, Zoltán Horváth, Éva Nagy
		3	COMPARATIVE ANALYSIS OF JOINT RANGE OF MOTION IN ATHLETES: RUNNERS VS. SWIMMERS	Dr. Elena Petrova, Assis. Prof. Dr. Stoyan Ivanov
		4	EVALUATING PSYCHOMOTOR DEVELOPMENT IN EARLY CHILDHOOD: A COMPARATIVE ANALYSIS OF EIGHT ASSESSMENT TOOLS	Elina Karimova, Nuriddin Shokirov
		5	EVALUATING CAREER TRANSITION SUPPORT PROGRAMS FOR OLYMPIC ATHLETES IN AFGHANISTAN: A CONCEPTUAL ANALYSIS	Zainab Rahimi, Assis. Prof. Ahmad Shah, Dr. Ebrahim Firooz, Dr. Roya Nazari
		6	EPIDEMIOLOGICAL STUDY AND MECHANISMS OF BADMINTON INJURIES IN YOUTH: INSIGHTS FROM MEDICAL CHECK-UPS AND SURVEYS	Mei Zhang, Li Wei, Chen Xu
		7	EFFECTS OF MINDFULNESS MEDITATION ON REDUCING ACADEMIC STRESS AMONG FEMALE ADOLESCENTS	Liu Yan, Zhang Mei, Chen Wei, Li Hua
		8	IMPACT OF FRAME GEOMETRY AND ERGONOMIC ADJUSTMENTS ON CYCLING EFFICIENCY AND MUSCLE ACTIVATION	Antoine Dupont, Dr. Claire Lefebvre

BURSA 3rd INTERNATIONAL CONFERENCE ON HUMANITY AND SOCIAL SCIENCES BURSA 3rd INTERNATIONAL CONFERENCE ON SPORTS AND HEALTH SCIENCES BURSA 3rd INTERNATIONAL CONFERENCE ON MATHEMATIC AND ENGINEERING ARTDergi 2nd INTERNATIONAL GROUP EXHIBITION September 20 - 22, 2024 BURSA Meeting ID: 816 0458 4722 Passcode: 202224 21 Eylül / September 21, 2024 / 15:30 – 17:30 Time zone in Turkey (GMT+3)				
Salon	Moderator		Bildiri No ve Başlığı / Paper ID and Title	Authors
HALL / SALON 7	Dr. Yumi Tanaka,	1	VIBRATIONAL CHARACTERISTICS OF FUNCTIONALLY GRADED PRETWISTED PLATES IN THERMAL ENVIRONMENTS: A FINITE ELEMENT APPROACH	A. Kumar, R. H. Nguyen,
		2	ENHANCED SATELLITE SOLAR PANEL DEPLOYMENT USING A BRUSHED DC MOTOR FOR SPEED REGULATION	Hiroshi Nakamura, Rina Yamada
		3	ENHANCING ACCIDENT ANALYSIS THROUGH SYSTEMIC MULTI-FACTORIAL FRAMEWORKS	A. T. Liu, B. H. Moyo, C. J. Kimura
		4	ENHANCING EFFICIENCY OF ARRIVAL FLIGHTS THROUGH SPEED REGULATION: A STUDY AT TAOYUAN INTERNATIONAL AIRPORT	H. Zhang, K. Lee, M. Kim, L. Osei
		5	ANALYZING PROCESS PARAMETERS FOR SPRING-BACK MINIMIZATION IN V-BENDING OF HSLA 420 STEEL: A SIMULATION-BASED STUDY	Dr. Hiroshi Tanaka, Mei Lin Chen
		6	OPTIMIZED ELECTROMAGNETIC DAMPING SYSTEM FOR VIBRATION ENERGY RECOVERY	A. Yamada, J. K. Zhou
		7	ADVANCED RELATIVE NAVIGATION FOR FORMATION FLYING SATELLITES USING LASER INTERMITTENT MEASUREMENTS	Dr. Yumi Tanaka, Dr. Min-Jae Kim, Dr. Hyun-Seok Lee
		8		

BURSA 3rd INTERNATIONAL CONFERENCE ON HUMANITY AND SOCIAL SCIENCES BURSA 3rd INTERNATIONAL CONFERENCE ON SPORTS AND HEALTH SCIENCES BURSA 3rd INTERNATIONAL CONFERENCE ON MATHEMATIC AND ENGINEERING ARTDergi 2nd INTERNATIONAL GROUP EXHIBITION September 20 - 22, 2024 BURSA Meeting ID: 816 0458 4722 Passcode: 202224 21 Eylül / September 21, 2024 / 15:30 – 17:30 Time zone in Turkey (GMT+3)				
Salon	Moderator		Bildiri No ve Başlığı / Paper ID and Title	Authors
HALL / SALON 8	Dr. Elena Costa	1	EVALUATION OF ENERGY OUTPUT AND IRRADIANCE ANALYSIS TECHNIQUES IN PHOTOVOLTAIC SYSTEMS	Minh Chau Tran, Nguyen Hoang Anh, Ha Thi Mai
		2	INTEGRATION OF SOLAR POWER GENERATORS AND ENERGY STORAGE SYSTEMS IN POWER DISTRIBUTION NETWORKS	L. Tran, H. Nguyen, V. Pham, N. Hoang
		3	THE PROMISE OF HYBRID MICROGRIDS FOR ALLEVIATING POWER SHORTAGES IN LEBANON	T. Nguyen, H. Tran
		4	ANALYSIS OF VIBRATION SIGNALS IN SMALL VERTICAL AXIS WIND TURBINES	Mei Lin Zhang, Zhao Wei Chen, Haruto Nakamura
		5	INVESTIGATION OF LEAK EFFECTS ON THE DURABILITY OF SOLID OXIDE ELECTROLYSIS CELLS UNDER CO-ELECTROLYSIS CONDITIONS	Dr. Yumi Kim, Dr. Wei Zhang, Dr. Haruto Nakamura, Dr. Elena Costa
		6	A NOVEL THERMOCHEMICAL ENERGY STORAGE SOLUTION FOR TRANSPORTATION: DESIGN AND EVALUATION	Lin Cheng, Yulia Petrov
		7	ADVANCED CONSUMER LOAD PROFILING USING AN ENTROPY-ENHANCED K-MEANS APPROACH	Aisha Z. Jafari, Mei Ling Zhao
		8	IMPACT OF SURFACTANT ADDITION ON THE SUPERCOOLING BEHAVIOR OF TITANIA NANOFLUIDS IN THERMAL ENERGY STORAGE SYSTEMS	Mei Ling Zhang, Hiroshi Nakagawa, Kaito Tanaka
		9	OPTIMIZING TECHNICAL AND ECONOMIC PERFORMANCE OF SMART MICRO-GRIDS WITH RENEWABLE ENERGY: A CASE STUDY IN ASIA	Y. T. Lin, K. W. Zhang, L. R. Chen, Mei Hua, Xiaodong Liu

BURSA 3rd INTERNATIONAL CONFERENCE ON HUMANITY AND SOCIAL SCIENCES BURSA 3rd INTERNATIONAL CONFERENCE ON SPORTS AND HEALTH SCIENCES BURSA 3rd INTERNATIONAL CONFERENCE ON MATHEMATIC AND ENGINEERING ARTDergi 2nd INTERNATIONAL GROUP EXHIBITION September 20 - 22, 2024 BURSA Meeting ID: 816 0458 4722 Passcode: 202224 21 Eylül / September 21, 2024 / 15:30 – 17:30 Time zone in Turkey (GMT+3)				
Salon	Moderator		Bildiri No ve Başlığı / Paper ID and Title	Authors
HALL / SALON 9	Dr. Pradeep Kumar,	1	MICROSTRUCTURAL AND ELECTROCHEMICAL PERFORMANCE OF CARBON-COATED NANOGRAINED LIFEPO4 AS CATHODE MATERIAL FOR LITHIUM-ION BATTERIES	Jianhui Chen, Mei Lin Wu
		2	MICROSTRUCTURAL ANALYSIS AND ELECTROCHEMICAL PERFORMANCE OF AL-DOPED LINI1/3CO1/3MN1/3O2 CATHODES FOR LITHIUM-ION BATTERIES	Jia-Li Huang, Qiang Liu, Rong-Xin Zhang
		3	FABRICATION OF 3D SNO LEAFY NANOSTRUCTURES AND THEIR ELECTROCHEMICAL PERFORMANCE AS ANODE MATERIALS FOR LITHIUM-ION BATTERIES	Xin Liu Hyeon-Ju Park Haruto Yamaguchi Nurul Izzati Ahmad
		4	PROPANE DEHYDROGENATION OVER PLATINUM-TIN CATALYSTS SUPPORTED ON MAGNESIUM ALUMINATE WITH VARYING MG/AL RATIOS	Liang Chen, Yuan Zhang
		5	EXPERIMENTAL ANALYSIS OF FIRE-RESISTANCE IN ECO-FRIENDLY CORRUGATED SANDWICH PANELS	Dr. Wang Jun Dr. Pradeep Kumar, Dr. Lian Xiu
		6	SYNTHESIS AND ELECTROCHEMICAL PERFORMANCE OF 3D SNO CABBAGE NANOSTRUCTURES AS ANODE MATERIAL FOR LITHIUM-ION BATTERIES	Muhammad Zubair Iqbal Yingjie Li Pengpeng Liu

Contents

ŞEKİLENDİRMEDE YENİ BİR TARİH: 3D YAZICILAR VE SERAMİK FORM.....	1
RENKLİ SIR TEKNİĞİNE ÇAĞDAŞ YAKLAŞIMLAR.....	14
TÜRK KÜLTÜRÜNDE VE ÇANAKKALE SERAMİKLERİNDE ÇARKI FELEK MOTİFİ	26
DİJİTAL ÇAĞDA YAŞAM, KURGU VE PARANOYA: DİSTOPIK FİLM MANZARALARI BAKIMINDAN HUXLEY'CI KEHANETİN NERESİNDEYİZ?.....	39
FERDINAND DE SAUSSURE : GÖSTERGEBİLİM, GÖSTERGENİN DEĞİŞEBİLİRLİĞİNİ KÜLTÜRLER ARASI BAĞLAMDA İNCELEME.....	48
BURSA'DA HAYVAN TÜRLERİNİN ADLARINI ALMIŞ TÜRBELER ve MEZARLAR	49
ÜST ÖRTÜSÜ KİREMİT OLAN BURSA TÜRBELERİ	67
RİZE MUTFAK KÜLTÜRÜNDE BAKIR KAPLAR	97
DA LAT THROUGH THE EYES OF DOMESTIC TOURISTS- UNDERSTANDING DESTINATION IMAGE AND TRAVEL EXPERIENCES.....	99
GEMİ İŞLETME ŞİRKETLERİNİN SEÇİMİ ÜZERİNE BİR ÇALIŞMA.....	111
TAŞIYICI BİTKİLERİN TMS-16: MADDİ DURAN VARLIKLAR STANDARDI KAPSAMINDA MUHASEBELEŞTİRİLMESİ: BİR ÜZÜM ÜRETİM İŞLETMESİNDE UYGULAMA	127
THE RELATIONSHIP BETWEEN POPULISM AND MIGRATION: CASE OF THE JAPAN FIRST PARTY	138
STRATEGIC COMMUNICATION IN THE 21ST CENTURY: AN ATTEMPT AT A THEORETICAL ANALYSIS OF SOFT AND SMART POWER	156
THE RELATIONSHIP BETWEEN DEVELOPMENT INDICATORS AND TAX STRUCTURE IN TURKEY.....	168
A RESEARCH ON THE RELATIONSHIP BETWEEN SOCIAL EXPENDITURES AND LIFE SATISFACTION	183
REGIONAL VARIETIES OF ENGLISH & LISTENING COMPREHENSION SKILLS OF EFL UNIVERSITY STUDENTS	199
ERKEN ÇOCUKLUK DÖNEMİNDE UYGULANAN STEM VE STEAM ETKİNLİKLERİNİN 21.YÜZYIL BECERİLERİNE OLAN ETKİSİNİN İNCELENMESİ	206
KÜÇÜK YAŞ PİYANO EĞİTİMİNDE ÜÇLEME NOTA KÜMESİNİN RİTİM ÇALIŞMALARINI İLE ÖĞRETİLMESİ .	215
İLKOKUL ÇAĞI PİYANO EĞİTİMİNDE STACCATO TEKNİĞİNİN ÖĞRETİLMESİ VE OYUNLAŞTIRMA YAKLAŞIMININ ETKİSİ	223
XX ƏSR ŞAİRİ ƏLİAĞA VAHİDİN QƏZƏLLƏRİNDƏ CİNAS VƏ ONUN POETİK FUNKSİYASI.....	230
YAŞLILARLA GEÇİRİLEN ZAMANIN YAŞLI AYRIMCILIĞINA ETKİSİ	231
TÛSTERÎ'NİN TEFSİR YÖNTEMİ	233
KUR'AN'DAKI DÜZENİN ESTETİKLERİ (ve's-Subhi İzâ Teneffese) Örneği.....	244
KIYAMET VE AHİRET	254
AHİRET HAYATININ VARLIĞI MESELESİ.....	261
İSLAM HUKUK DOKTRİNİNDE HÜKÜMDE DEĞİŞİM OLGUSU.....	267
THE DYNAMICS OF LANGUAGE LEARNING: A GROUNDED THEORY PERSPECTIVE.....	268
Anna Lukas University of Vienna, Austria	268

ENHANCING COGNITIVE FUNCTION THROUGH IMPROVISATION IN CARNATIC MUSIC: A COMPREHENSIVE ANALYSIS	269
REVISITING OBJECT RELATIONS IN ARABIC SYNTAX	270
COMPARATIVE ANALYSIS OF AFFRICATE INITIAL CONSONANTS IN MANDARIN AND SLOVAK LANGUAGES	271
ANALYZING STOP CONSONANTS IN MANDARIN CHINESE AND SLOVAK: A COMPARATIVE STUDY USING PRAAT.....	273
NEW PERSPECTIVES ON THRESHOLD CONCEPTS IN TESOL: A THEMATIC EXPLORATION OF DISCIPLINARY CORE PRINCIPLES.....	274
EXPLORING ARCHITECTURAL TYPOLOGIES THROUGH THE AFFORDANCE THEORY	275
ENHANCING SUSTAINABLE DECISION MAKING THROUGH THOUGHTFUL INTELLIGENCE	276
THE SIGNIFICANCE OF BIRTHDAYS: AN ANALYTICAL STUDY OF RITUALS AND SOCIAL DYNAMICS IN GLOBAL CULTURES.....	277
COMPARATIVE ANALYSIS OF DIGITAL AND CONVENTIONAL POLICY POSITIONS: INSIGHTS FROM A THAI POLITICAL LANDSCAPE.....	278
THE CULTURAL AND SOCIAL SIGNIFICANCE OF BIRTHDAY CELEBRATIONS: A COMPARATIVE ANALYSIS ACROSS DIVERSE SOCIETIES.....	279
LANGUAGE POLICY AND NATION BUILDING: LESSONS FROM SOUTH ASIA AND BEYOND.....	280
ANALYZING PUBLIC SECTOR CORRUPTION IN NIGERIA: INSIGHTS FROM INSIDERS ON ITS NATURE, CHARACTERISTICS, AND CORE CAUSES.....	281
ENHANCING CRIME MODELING WITH A GOAL-ORIENTED FRAMEWORK	282
ADVANCED INTUITIONISTIC FUZZY VIKOR APPROACH FOR GROUP DECISION-MAKING IN SUPPLIER SELECTION	283
THE INFLUENCE OF CULTURAL DIFFERENCES ON TOURIST EVALUATIONS OF HOTEL SERVICE QUALITY	284
INTEGRATIVE APPROACHES FOR SUSTAINABLE HERITAGE MANAGEMENT: COMMUNITY ENGAGEMENT AND TRANSPARENT PLANNING.....	285
ENHANCING URBAN DENSIFICATION THROUGH INNOVATIVE ROAD INFRASTRUCTURE PLANNING IN THE LEBANESE CONTEXT.....	286
UNVEILING COLOR SYMBOLISM: AN EXPLORATORY STUDY OF GOOD AND EVIL THROUGH VISUAL INTERPRETATION.....	287
ASSESSING THE INFLUENCE OF DESTINATION CHARACTERISTICS ON COASTAL TOURISTS' EXPERIENCES: A CASE STUDY OF LANGKAWI, MALAYSIA	288
THE IMPACT OF POSITIVE EMOTIONAL STATES ON COGNITIVE DISSONANCE IN ONLINE IMPULSE PURCHASES: A EUROPEAN PERSPECTIVE	289
ENHANCING ORGANIZATIONAL PERFORMANCE THROUGH SOCIAL AND CIVIC COMPETENCIES	290
EXPLORING KEY CONCEPTS AND DEBATES IN SUSTAINABLE TOURISM	291
THE ROLE OF SOCIAL CONTROL IN RESPONSE TO POLITICAL DEVIANCE: THE CASE OF MORDECHAI VANUNU IN ISRAELI SOCIETY	292



NAVIGATING THE BOUNDARIES: THE DYNAMICS OF FREE EXPRESSION IN ASIAN JURISPRUDENCE....	293
EVOLUTION OF DE-ESCALATION UNDERSTANDING AMONG STUDENTS IN PROFESSIONAL LAW ENFORCEMENT TRAINING	294
THE INFLUENCE OF GLOBALIZATION ON THE EVOLUTION OF INDONESIA’S EMERGING INDUSTRIES .	295
GOVERNMENT INITIATIVES FOR THE REINTEGRATION OF HUMAN TRAFFICKING SURVIVORS: A CASE STUDY OF VIETNAM	296
INVESTIGATING ENVIRONMENTAL EMOTIVE TRIGGERS IN EXTREMIST PROPAGANDA.....	297
EXPLORING DUAL LAYERS OF FOOD SAFETY AND GMO CHALLENGES IN ROMANIAN AGRICULTURAL LAW.....	298
OPTIMIZING THE OUR EYES INITIATIVE: A STRATEGIC APPROACH TO COUNTER-TERRORISM IN ASEAN	299
ENHANCING KANT’S CONCEPTION OF HUMAN DIGNITY: INTEGRATING SINGULARITY WITHIN UNIVERSAL NORMS.....	300
THE SIGNIFICANCE OF PRESERVING ANCIENT, HISTORICAL, AND CULTURAL HERITAGE AND ITS ROLE IN TOURISM.....	301
ASSESSMENT OF ECOLOGICAL IMPACTS OF TOURISM ON CAJU BEACH IN PALMAS, TOCANTINS, BRAZIL	302
SUSTAINABLE MANAGEMENT OF NON-TIMBER FOREST PRODUCTS AND THEIR IMPACT ON RURAL LIVELIHOODS: INSIGHTS FROM LAMABAGAR, NEPAL	303
EXAMINING THE IMPACT OF LEADERSHIP STYLES ON EMPLOYEE CREATIVITY AND ORGANIZATIONAL COMMITMENT IN THE HOSPITALITY INDUSTRY	305
ENHANCING TOURISM IN THE HISTORICAL AND CULTURAL SITES OF ALEXANDRIA: A COMPREHENSIVE APPROACH	306
EVALUATING THE IMPACT OF ELECTRONIC CUSTOMER RELATIONSHIP MANAGEMENT IN THE HOSPITALITY INDUSTRY: EVIDENCE FROM TWO HOTELS IN AUSTRIA.....	307
EMERGING TRENDS AND BEHAVIORAL SHIFTS IN INTERNATIONAL TOURISM: A CASE STUDY OF MOROCCAN OUTBOUND TRAVEL	308

ŞEKİLENDİRMEDE YENİ BİR TARİH: 3D YAZICILAR VE SERAMİK FORM

HALİL İBRAHİM ÇAKMAK

Çanakkale 18mart üniversitesi,
orcid.org/0009-0003-2683-4054

ÖZET

İnsanoğlu, neolitik çağdan günümüze kadar doğadaki bütün malzemeye yontma, biçimlendirme, şekil verme ve malzemeye hâkim olma çabası göstermektedir. Kaya, ahşap ve kil en çok şekillendirilen yapı malzemesi olmuştur. Bu malzemelerin içerisinde kil plastiklik yapı bakımından özlü hammadde olduğu için şeklini koruyabilen malzeme ve pişirilme işleminden sonra kazanılan sağlamlık bakımından form üretimin de sıklıkla tercih edilmektedir, bu malzemeler ile geçmişte yaşamı kolaylaştırmak için formlar üretilirken günümüzde ise hem işlevsel hem de sanatsal form üretiminde kullanılmaktadır. Formlar çarkta el yordamı ile ya da şekillendirme aletleri kullanılarak geleneksel biçimde üretilirken 1980 sonrası teknolojinin gelişmesiyle birlikte üç boyutlu bilgisayar destekli üretimlerin adımı atılmaktadır. Şuan yeni bir yöntem olarak tanımlanan üç boyutlu yazıcılar, Dijital teknolojinin ilerlemesi ile birlikte üretim yapan kişilere kendilerini ifade edebilecekleri yenilikçi biçimlendirme yöntemleri sağlamıştır. Üç boyutlu yazıcılar ile genelde plastik, metal gibi çeşitli malzemeler ile ağırlıklı üretim yapılırken yakın zamanlarda kil malzeme de üç boyutlu yazıcılarda kullanılmaya başlanmıştır. Seramik sanatında dijital teknolojinin bir üretim yöntemi olarak kullanılması, şekillendirme sürecinde yeni bir alternatif sunmaktadır. Geleneksel formdan çağdaş formlara kadar üretilen ürünlerde, endüstriyel ve sanatsal anlamda form üretim denemeleri kolay hale gelmektedir. Geleneksel üretime göre daha sistemli bir üretim yöntemi olduğu için, dijital ortamda tasarlanan ya da var olan nesne taranarak yazıcılara aktarılmakla birlikte hızlı ve verimli sonuçlar alınmaktadır. Henüz başlangıç aşaması olarak tanımlanan üç boyutlu yazıcı ile üretim yöntemi üniversitelerin teknoloji laboratuvarları ve sanat ile tasarım atölyeleri, söz konusu üretim yöntemi ve malzemeye yoğun bir ilgi göstermiştir. Bu bildiride, üç boyutlu dijital yazıcıların seramik sanatında form şekillendirme yöntemlerine değinilecektir ve üç boyutlu yazıcılar ile seramik form üreten sanatçıların eserleri üzerinden anlatılacaktır.

Anahtar Kelimeler: 3d Yazıcılar, Şekillendirme, Seramik, Form

1. SERAMİK SANATINDA FORM VE ŞEKİLLENDİRME YÖNTEMLERİ

1.1 Form

Genel anlamda *form*, ‘‘1. Biçim, şekil. (...) 2. Bir şeyin istenilen ve olması gereken durumu. 3. is. İstenilen şeylerin yazılması, doldurulması için hazırlanmış basılı belge’’ (Türk Dil Kurumu, 1988).

Form, bir nesnenin görünümüdür ve bir sanat eserinin genel yapısını oluşturur. Form, sanatta iki ve üç boyutlu biçimlerde olabilir. Uzunluk, genişlik ve yükseklikten oluşan ve bir hacmi kapsayan unsurdur (Şimşek, 2023). Seramik sanatında malzemeyi iki ve üç boyutlu olarak algılaması ihtiyacıyla başlayan estetik bir sorun, eserlerin iki ve üç boyutlu olarak oluşturulması gerekliliğiyle karşı karşıyadır. Runes’e göre form ‘‘Maddeyi çeşitli özellikleri ile somutlaştırarak, onu anlaşılır kılan halidir’’

Kil plastikliği bakımından istenilen formların oluşturulması aynı zamanda şeklini koruyabilen yapısı gereği pişirilmesiyse de sertlik kazanan toprak yapıdır, geçmişte belirli ihtiyaçlardan doğan ve bu ihtiyaçları karşılamak üzere üretilen formlar günümüzde ise sanatsal içerikte tasarım üretimine dâhil edilmektedir. Seramik sanatında form, hem estetik hem de işlevsel açıdan önemli bir rol oynar. Form, seramiğin şekli, yapısı ve genel tasarımını ifade eder. Bu, sanatçının yaratıcı vizyonunu ve malzemeyi nasıl kullandığını yansıtır. Seramik sanatında form, hem sanatçının bireysel ifadesinin hem de eserin işlevselliğinin merkezinde yer alır. Her form, seramiğin anlatmak istediği mesajı ve estetik değerleri yansıtır. Seramik sanatında malzeme yapısı gereği çok farklı biçimlerde ifade aracı olarak kullanılabilir (Yardımcı, 1993).

Seramik sanatında malzeme ile form oluşturma yöntemleri yedi temel başlık ile bilinmektedir bunlar:

- Çimdikleme tekniği ile form oluşturma.
- Sucuk tekniği ile form oluşturma.
- Plaka tekniği ile form oluşturma.
- Çömlekçi çarkı tekniği ile form oluşturma.
- Serbest şekillendirme tekniği ile form oluşturma.
- Alçı kalıp tekniği ile form oluşturma.
- 3D modelleme ve yazıcılar ile form oluşturma.

Bu form oluşturma yöntemlerinden son madde olan 3D yazıcılar ile form oluşturma yöntemi diğer geleneksel yöntemlerden ayrı olup, seramik sanatında yeni bir teknik olarak gündemimizde yerini almaktadır. 3D modelleme ve yazıcılar ile form oluşturma yöntemini detaylı bir şekilde aşağıda araştırılıp açıklanmıştır.

1.2. SERAMİK SANATINDA TEKNOLOJİK BİR YENİLİK OLARAK 3D MODELLEME VE YAZICILAR

3d modelleme ve yazıcılar seramik sanat formlarında yeni bir üretim yöntemi olarak karşımıza çıkmaktadır. Bu yöntem ile üretilmesi zor olan formlara kolaylık sağlamaktadır bu sayede bilgisayar destekli programlarda üretilen form tasarımlarında hem iç hem dış olmak üzere iki taraflı farklı şekillere üretim kolaylığı sağlamaktadır. 3d yazıcı ile üretim genellikle eklemeli olarak bilinen teknolojinin genel adıdır. 3d yazıcılar ile üretim katmalı üretim, hızlı prototipleme ve masa üstü üretim olarak ta adlandırılmaktadır. Yeni bir yöntem olan üç boyutlu yazıcılar ile seramik form üretimi, toz bağlama, harç yığıma ve seçici lazer sinterleme prensiplerine göre yapılmaktadır. Bu teknolojik yöntem yeni bir devrin başlangıcı olsa da halen gelişmekte ve yenilikler eklenmektedir 3d üretim yöntemi, seramik sanatında üretilmesi zor olan form tasarımlarına kolaylık sağlaması ile dikkat çekici bir yeni şekillendirme yöntemi olarak görülmektedir. (Özgüven, 2015, Işıktaş, 2018, Martinez, Can, 2016).

Seramik form şekillendirmede kullanılan 3d baskı yönteminde üç tür üretim yöntemi genel olarak kullanılmaktadır bunlar:

- Selektive lazer sintering (SLS)
- Fuset depozition modeling (FDM)
- Stereolithography (SLA)
- Rotary Axis seramik baskı (döner eksenli)

Bu üç boyutlu form oluşturmada kullanılan teknolojik yöntemler tek tek üretim teknikleri aşağıda açıklanacaktır.

1.2.1. Selektive lazer sintering (SLS)

Selektive lazer sintering yazıcıları ile form üretimde toz halindeki bulunan seramik malzemeyi lazer ile taranarak sertlik kazanması ile birlikte üstüne tekrar toz seramik maddeleri eklenerek yine lazer ile istenilen bölge mukavemet kazandırılarak üretilmektedir (bkz. Görsel 1) bu yöntem üretim yatağında katmanlı şekilde üretilmektedir her katman kurduğunda yatak aşağı alınarak üst üste eklemeler katmanların üst üste binerek ürünü ortaya çıkarması ile gerçekleşmektedir

bu teknik le yüksek hassasiyet gerektiren ürünlerle birlikte sanatsal ürünlerde üretilmektedir (Işıktaş, 2018).



Görsel 1. SLS yazıcı ile form şekillendirme (Özgüven, 2015)

1.2.2. Fuset depoziyon modeling (FDM)

Fuset depoziyon modeling yazıcıları harç yığıma olarak ta bilinen bir yazıcı modeli olan 3b seramik form oluşturmada genellikle kullanılan yeni tekniklerden biridir. Bu teknik ağırlıklı olarak diğer alanlara kullanılması ile günümüzde daha çok yaygındır. Şırınga haznesine macun kıvamında veya sıvı madde kullanılarak belirli bölgelere üst üste ekleme yaparak form oluşturulmaktadır(bkz. Görsel 2) buna harç yığıma tekniği de diyebiliriz ayrıca bu üretim yönteminin diğer yöntemlerden farkı aynı katman üzerinde farklı bölgelere harç yığıma işlemi sağlayabilmektedir. Bu yöntem geleneksel sucuk tekniği ile form oluşturma yöntemiyle yakınlık göstermektedir(Özgüven, 2015).

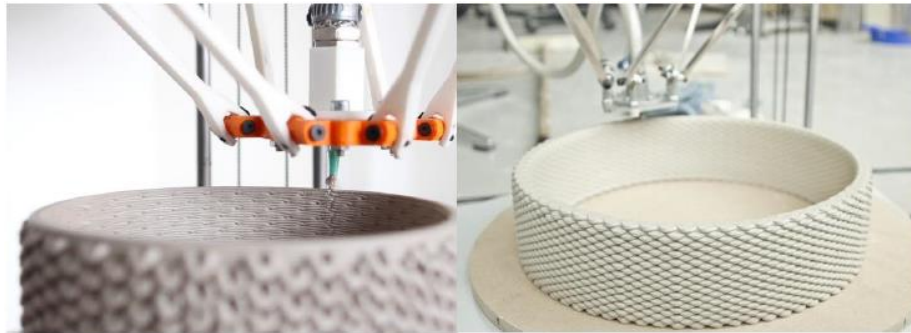

Görsel 2. FDM (harç yığıma) yazıcı ile form şekillendirme (Özgüven, 2015)

1.2.3. Stereolithography (SLA)

Stereolithography üretim yöntemi diğer yöntemlere göre daha yeni olan bir üretim şeklidir diğerlerinden kendini ayıran en büyük farkı sıvı malzeme kullanılmasıdır. Üretim zeminine yerleştirilen sıvı madde zeminin her katmanının bir alta inmesi ve ultraviyole ışınları ile sağlamlık kazandırılarak yine katman katman aşağı doğru formun şekillendirilmesini sağlar(bkz. Görsel 3) bu teknik ile daha hassas ürünlerin üretiminde daha az hata ile üretim sağladığından üretim sonrası düzeltme işlemi daha az müdahale gerektirmektedir (Işıқтаş, 2018).

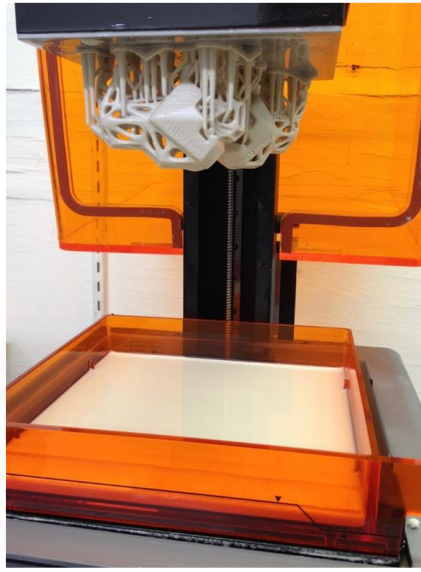

Görsel 3. SLA yazıcı ile form şekillendirme (Işıқтаş, 2018)

1.2.4. Rotary Axis seramik baskı (döner eksenli)

Döner eksenli seramik baskı yöntemi diğer bütün yöntemlerden farklı olup üretim sırasında alttaki baskı yapılacak 3 boyutlu zeminin form basılırken kendi eksenini etrafında dönmesi ile birlikte yazıcının ucundaki çamurunda dönmekte olan tezgâha yazılması ile gerçekleşmektedir. Bu yöntem için tasarımlar tek boyut olacak şekilde tasarlanır ve sarmal olan zemine uygulanırken uçları karşılıklı eşit gelmesi sağlanmaktadır(bkz. Görsel 4,5) (<http://mkmra2.blogspot.com/2020/12/rotary-axis-ceramic-printing.html>).

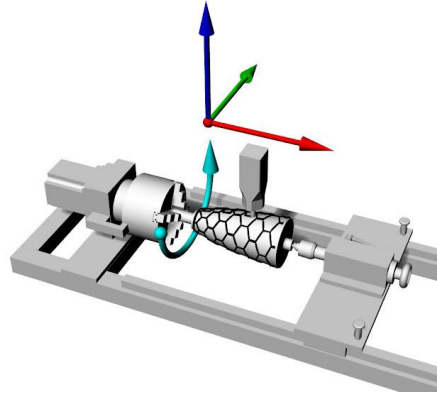

Görsel 4. Döner eksenli yazıcı ile form şekillendirme
(<http://mkmra2.blogspot.com/2020/12/rotary-axis-ceramic-printing.html>)

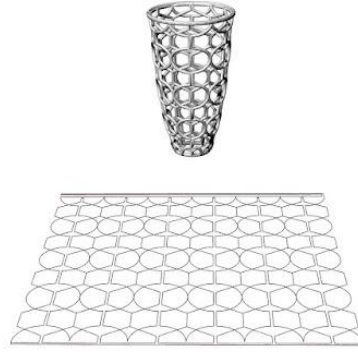

Görsel 5. Döner eksenli yazıcı ile form şekillendirme
(<http://mkmra2.blogspot.com/2020/12/rotary-axis-ceramic-printing.html>)

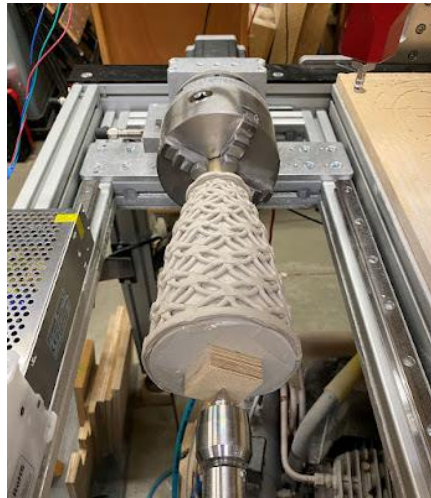

Görsel 6. Döner eksenli yazıcı ile form şekillendirme
(<http://mkmra2.blogspot.com/2020/12/rotary-axis-ceramic-printing.html>)

2. SERAMİK SANATÇILARININ ESERLERİNDE 3D MODELLEME ÖRNEKLERİ

3d modelleme yöntemi ile form şekillendirme günümüz seramik sanatçılarının dikkatini çekmektedir bu teknik bilgisayar destekli çizim programında oluşturulan formların yazıcıya aktarılması ve üretim aşamasına geçilmesiyle gerçekleşmektedir bu yöntemle aynı zamanda iç içe geçmiş tasarımlar, üretilmesi zor olan tasarımlar ve hatta üretilmeyecek form tasarımları şekillendirilebilmektedir. Bu yöntem ile form şekillendiren birkaç sanatçı ve eserlerinden bahsedeceğiz bunlar

- JONATHAN KEEP
- EMRE CAN
- MARK MEIER
- SANVER ÖZGÜVEN

2.1. JONATHAN KEEP

Jonathan Keep seramik sanatında yeni bir şekillendirme yöntemi olan 3d yazıcılar ile form şekillendirme de öncülük etmiş kişidir. Sanatçı fuset depozition modeling (FDM) harç yığma sistemi ile çalışan mekanizma kullanmaktadır. Modellemede delta model kullanılarak 3d modelleme yazıcısını kil hammadde kullanımına göre uygun hale getirerek teknolojik yöntem ile form şekillendirmeyi herkesin kullanımına uygun hale getirerek 3 boyutlu yazıcılar ile form şekillendirmenin temellerini oluşturmuştur. Sanatçı form üretimlerinde doğadan esinlendiği ve doğanın eşsiz katmanlarını kullandığını belirtmekte ve görmekteyiz (Özgüven, 2015).



Görsel 4. Jonathan Keep (FDM) Harç yığma yazıcısı ile form (Işıktaş, 2018)



Görsel 5. Jonathan Keep (FDM) Harç yığma yazıcısı ile form (Sevim, Tutaş, 2020)

Sanatçı harç yığma tekniği ile aynı zamanda üretilmesi imkansız olan form üretimleride yapmaktadır ve ürettiği çok çeşitli form örnekleri mevcuttur. Sanatöi matmatik fonksiyonlardan yaralanarak ve pprogramların sonucu düşüncesine uygun doğadaki görünümleri kendi uyarlamaları ile birlikte yakaladığını belirtmektedir (Özgüven, 2015).

2.2. EMRE CAN

Emre Can ülkemizde 3d yazıcı ile form şekillendirme ye yönelik arařtırmalar yapan ve uygulayan kiřidir. Doktora tez alıřmalarına Delta Wasp üç boyutlu yazıcısını kullanmaktadır bu yazıcı fuset depozition modeling (FDM) har yıđma yöntemi ile alıřmaktadır sanatının aıklamalarına göre 3d yazıcı ile seramik form oluřturma yöntemi geleneksel sucuk tekniđi ile form oluřturma yöntemini andırmaktadır diye belirtmektedir(Can, 2019).



Görsel 6. Emre Can Delta Wasp üç boyutlu yazıcısı ile form

<https://www.emrecanceramic.com/3rd-gallery>

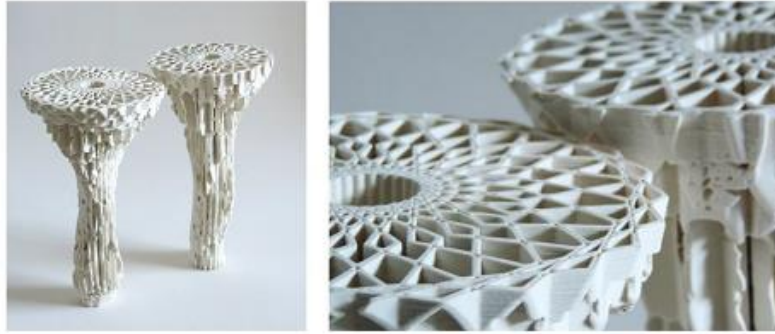

Görsel 7. Emre Can Delta Wasp üç boyutlu yazıcısı ile form

<https://www.emrecanceramic.com/3rd-gallery>

Sanatı doktora alıřmasında ađırlıklı olarak Seluklu yıldızı yeniden yorumlayıp ii dolu tasarımlar şekillendirmektedir aynı zamanda dođa, seramik ve insan arasındaki karmařık iliřkiyi 3d yazıcılar ile form olarak aktarmaktadır. alıřmalarını incelediđimizde formların hem dıř hatları hem de i kısmındaki birbirini tekrarlayan örutüler dođal oluřum etkisi sađlamaktadır üretilen 3d formlarda katmanlı üretim ile görsel bütünlük sađlanmaktadır (Can, 2019).

2.3 MARK MEIER

Mark Meier 3d harç yığma yöntemlerinden çok farklı olan yöntem kullanmaktadır bu yöntem ile kütle halinde bulunan silindir yüzeyine dönerek basılması ile başlamaktadır, bunun için tasarımın ise her iki taraflarının eşit bir şekilde tamamlaması gerekir tasarım bilgisayar destekli programlarda düz bir yüzeymiş gibi çizilip 3 boyutlu hale basılmaktadır. Bu üretim yöntemi ile as üstü üretilen (FDM) harç yığma tekniğiyle üretilmeyecek parçaların ve formların üretildiğini vurgulamaktadır (<http://mkmra2.blogspot.com/2020/12/rotary-axis-ceramic-printing.html>).



Görsel 8. Mark Meier döner tezgâhta üç boyutlu yazıcısı ile form
<http://mkmra2.blogspot.com/2020/12/rotary-axis-ceramic-printing.html>



Görsel 9. Mark Meier döner tezgâhta üç boyutlu yazıcısı ile form
<http://mkmra2.blogspot.com/2020/12/rotary-axis-ceramic-printing.html>

Farklı teknikte 3d yazıcı ile üretilen formlar bizim geleneksel ajur tekniğimizi andırmaktadır formlarını tasarlarlarken matematik ve geometriden çok fazla yararlanmaktadır (<http://mkmra2.blogspot.com/2020/12/rotary-axis-ceramic-printing.html>).

2.4 SANVER ÖZGÜVEN

Ülkemizde 3d yazıcılar ile çalışanlardan biridir çalışmalarına iki tür yazıcı kullanmaktadır, form şekillendirirken kullandığı teknikler harç yığıma sinterleme tekniği ile çalışan yazıcılardır tek bir yazıcı kumlanmayıp farklı yazıcılar ile çeşitli form denemeleri yapan sanatçı, doktora çalışmalarında Selektive lazer sintering (SLS) ve Fuset depozition modeling (FDM) yazıcıları ile form şekillendirmiştir.

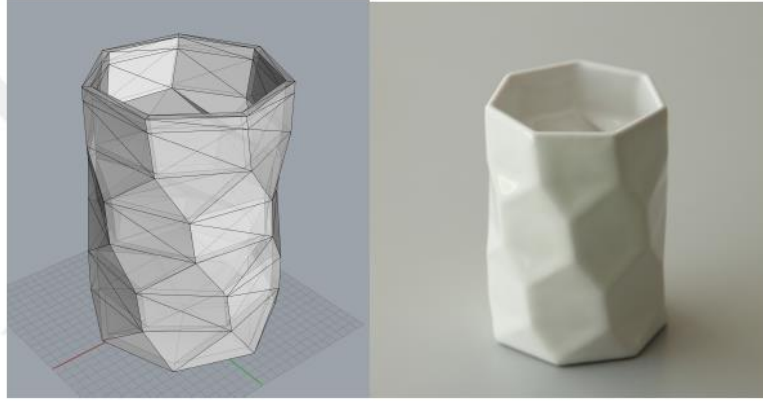

Görsel 10. Sanver özgüven, lazer sinterleme yazıcısı ile form (Özgüven, 2017)



Görsel 10. Sanver özgüven, Fuset depozition modeling yazıcısı ile form (Özgüven, 2017)

Yukarıdaki formlar iki farklı yazıcı ile üretilmiştir görsel 9da ki form lazer sinterleme ile üretirken görsel 10 harç yığıma tekniği kullanılarak üretilmektedir, bilgisayar ortamında tasarlanan formlar üretilmesi zor olan farklı tasarımlar olduğu görülmektedir (Özgüven 2017).

3. SONUÇLAR VE DEĞERLENDİRME

Yapılan araştırma sonucu 3d yazıcılar ile şekillendirilen seramik formlar günümüzde geleneksel şekillendirme ile üretimi imkânsız ya da zor olan tasarımların rahat şekillendirildiği gözlemlenmektedir. Yazıcılardan alınan formlar sadece dış şekli değil aynı zamanda katmalı üretim yöntemi ile yapıldığı için iç kısımlarında da yine tasarıma bağlı şekillenmeler mevcuttur bu şekillendirmeler birbirini takip eden matematiksel örüntüler ile iç içe geçmiş şekillerden oluşmaktadır buda bize daha farklı diyagonal şekillerin oluşturulabileceğini göstermektedir. 3d yazıcılar sayesinde istenilen form tasarımlarının üretilebileceği açık ve nettir.

4. GENEL DEĞERLENDİRME VE SONUÇLAR

Şekillendirmede yeni bir tarih: 3d yazıcılar ve seramik form başlıklı bildiriye geleneksel şekillendirme yöntemlerinden ayrı olup teknolojinin gelişmesi ile birlikte şekillendirme yöntemlerine girmesi seramik sanatçılarının dikkatini çekmektedir. 1980 sonrası teknolojinin gelişmesiyle birlikte üç boyutlu bilgisayar destekli üretimlerin olduğu çağa girilmektedir. Şuan yeni bir yöntem olarak tanımlanan üç boyutlu yazıcılar, Dijital teknolojinin ilerlemesi ile birlikte üretim yapan kişilere kendilerini ifade edebilecekleri yenilikçi biçimlendirme yöntemleri sağlamıştır. Üç boyutlu yazıcılar ile genelde plastik, metal gibi çeşitli malzemeler ile ağırlıklı üretim yapılırken yakın zamanlarda kil malzeme de üç boyutlu yazıcılarda kullanılmaya başlanmıştır yapılan araştırma sonucu 3d yazıcıların seramik sanatın da ilgi görüp önem kazanması ve bu yeni tekniğin halen başlangıç olarak görülse de ileride çok başka boyutlara geleceği tahmin edilmektedir.3d yazıcılar ile sanatçılar çok farklı teknikler deneyerek yeni formlar şekillendirmektedir şekillendirmede ağırlıklı olarak üretimi imkânsız ya da çok zor tasarımların denemesi yapılarak başarılı sonuçlar elde etmişlerdir bu denemeler şuan dört farklı yazıcı ile yapılmaktadır ve ağırlıklı olarak (FDM) fuset depozition modeling harç yığıma yöntemi ile üretim tercih edilmektedir. Üretimlerin sonucunda şekillendirmede ve tasarımlara yeni bir boyut kazandırdığı görülmektedir.

KAYNAKÇA

- [1] Yardımcı, İ. Anadolu’ da Başlangıçtan Günümüze Seramik-Metal Teknik Ve Biçim Etkileşimleri, Yüksek Lisans Tezi, Anadolu Üniversitesi, Sosyal Bilimler Enstitüsü, Eskişehir (1993).
- [2] Özgüven, S. Seramik Sanatında Dijital Uygulamalar, Doktora Tezi, Hacettepe Üniversitesi, Güzel Sanatlar Enstitüsü, Ankara (2017).
- [3] Şimşek, S. 1945 Sonrası ABD Sanatında Renk Yüzey Ve Form İlişkisi, Yayınlanmamış Yüksek Lisans Tezi, Trakya Üniversitesi, Sosyal Bilimler Enstitüsü, Edirne (2023).
- [4] Hakan Verdu Martinez, E., & Can, E. (2016). Bilgisayar Destekli Seramik Üretim Yöntemi Olarak Üç Boyutlu Yazıcılar ve Günümüz Koşullarında Uygulama Örneği. *Sanat Ve Tasarım Dergisi*, 6(1), 1-15. <https://doi.org/10.20488/www-std-anadolu-edu-tr.290760>
- [5] Işıқтаş, İ. D. (2018). Tasarımda ve Üretimde Üç Boyutlu Baskı Teknolojisinin Seramik Alanında Kullanım Olanakları, *Ulakbilge Sosyal Bilimler Dergisi*, 1200.
- [6] Özgüven, S. (2015). Seramik Sanatında Üç Boyutlu Yazıcıların Yeni Bir İfade Biçimi Olarak Kullanılması *idil*, 4 (18), s.167-183.
- [7] Sevim, S. S., Tutaş, V. (2020). Üç Boyutlu Yazıcıların Çağdaş Seramik Sanatına Yansıması, *Sanat Ve Tasarım Dergisi*(26), 627-645.
- [8] <https://sozluk.gov.tr/> Türk Dil Kurumu (TDK)
(erişim tarihi: 17. 08. 2024)
- [9] <http://mkmra2.blogspot.com/2020/12/rotary-axis-ceramic-printing.html>
(erişim tarihi: 09. 10. 2024)

RENKLİ SIR TEKNİĞİNE ÇAĞDAŞ YAKLAŞIMLAR

Tuğçe DİLBER

Çanakkale Onsekiz Mart Üniversitesi,
<https://orcid.org/0009-0005-4491-7018>

ÖZET

Renkli sır tekniği, seramik sanatında kullanılan en eski ve estetik uygulamalar arasında yer almakta olup, bu teknik tarih boyunca çeşitli kültürler tarafından benimsenmiş ve geliştirilmiştir. Özellikle Osmanlı ve İran seramiklerinde önemli bir yer tutan bu teknik, sadece dekoratif değil, aynı zamanda tarihsel ve kültürel bir belge niteliği taşımaktadır. Geleneksel yöntemlerle üretilen bu seramikler, geçmişin estetik anlayışını ve zanaat becerilerini yansıtarak bugün bile sanatsal ve kültürel değerini korumaktadır. Osmanlı ve İran seramikleri, renkli sır tekniğinin en seçkin örneklerini sunar. Osmanlı İmparatorluğu'nun ihtişamlı dönemlerinde, saray ve camii dekorasyonlarında kullanılan seramiklerde bu teknik, dönemin sanat anlayışını ve zenginliğini yansıtmak için kullanılmıştır. Günümüz seramik sanatçıları ise, bu kadim tekniği çağdaş bir bakış açısıyla ele alarak yeni ifade biçimleri geliştirmektedir. Modern sanatın dinamik ve yenilikçi ruhuyla harmanlanan renkli sır tekniği, geleneksel yöntemlerden kopmadan, fakat günümüz estetik ve konsept anlayışlarına uygun olarak yeniden yorumlanmaktadır. Bu bağlamda, geçmişten devralınan bu teknik, sanatsal bir köprü görevi görerek kültürel mirasın korunmasına katkı sağlarken, aynı zamanda modern sanatın ifade olanaklarını da genişletmektedir.

Sonuç olarak, renkli sır tekniği, seramik sanatının hem tarihi hem de estetik boyutunu zenginleştiren bir uygulama olarak, çağdaş sanatta da güçlü bir ifade aracı olmaya devam etmektedir. Geçmişin mirasını koruyarak geleceğe aktaran sanatçılar, bu teknikle sadece estetik objeler üretmekle kalmamakta, aynı zamanda tarihsel bir bilinç ve kültürel bir devamlılık sağlamaktadır. Bu nedenle, renkli sır tekniği üzerine yapılan çağdaş yaklaşımlar, sanat tarihinin dinamik bir parçası olarak değerlendirilmektedir. Renkli sır tekniğinde eser üreten çağdaş sanatçıların, kültürel bir aktarım olarak tekniği nasıl değerlendirdiklerinin ele alınması seramik alanında özgün bir tekniğin yaygın olarak uygulanmasına katkı sağlayacaktır.

Anahtar Kelimeler: Seramik, Renk, Sır, Renkli Sır Tekniği, Teknik, Teknoloji, Çini, Bezeme.

1. RENKLİ SIR TEKNİĞİ

Renkli sır tekniği, seramik sanatında özgün bir yaklaşım olarak, birden fazla renkteki sırların tek bir yüzey üzerinde uygulanması sürecini ifade eder. Sırların, pişirim esnasında birbirine karışmaması ve her bir rengin net bir şekilde korunması bu tekniğin temel prensiplerinden biridir. Çini sanatında uzun bir geçmişe sahip olan bu yöntem, farklı renklerdeki sırların uyumlu bir fırın atmosferinde eşit derecede erimesini gerektirir. Böylece hem estetik hem de teknik açıdan üstün bir sonuç elde edilir. Bu teknik, sırların bezeme ve desenlerdeki birbiriyle uyumlu ama ayrılmış şekilde kalmasını sağlayarak dekoratif bir bütünlük oluşturur. Farklı renklerdeki sırların aynı fırın atmosferinde birlikte pişirilmesi, her rengin kendi kimliğini korumasını sağlar ve bu durum, desenlerin keskin ve belirgin kalmasına olanak tanır. Bu amaçla, renklerin sınırlarının kesin bir şekilde belirlenmesi büyük önem taşır. Desen dışına renk taşmalarını önlemek amacıyla, genellikle kobalt oksit veya mangan oksitten oluşan tahrir çizgileri kullanılır. Bu çizgiler, motiflerin dış hatlarını belirginleştirir ve renk geçişlerinin kontrol altında tutulmasını sağlar (Turan, 2018: 3549).

Tahrir çizgileri, sadece estetik bir unsur olmanın ötesinde, teknik bir gereklilik olarak da öne çıkar. Bu çizgiler, sırrın kimyasal yapısı üzerinde etki ederek, renklerin birbirine karışmasını engeller ve her rengin net bir şekilde görünmesini sağlar. Bu sayede, renkli sır tekniği ile üretilen çini eserler görsel zenginliği açısından dikkat çeker. Özellikle Osmanlı ve İran çini sanatında önemli bir yere sahip olan bu teknik, geleneksel sanatın modern dünyada da değerini koruyan nadir örneklerinden biridir. Sonuç olarak, renkli sır tekniği, hem uygulama aşamasında büyük bir ustalık gerektiren hem de sanat eserinin estetik kalitesini doğrudan etkileyen bir yöntemdir. Bu teknik, tarih boyunca çini sanatında kullanılmış ve günümüzde de modern uygulamalarla yaşamaya devam etmektedir (Turan, 2018: 3549).

Mimari süsleme için kullanılan renkli sır tekniğinin İran'a uzanan bir tarihsel süreci vardır. Selçukluların çini ve seramiğe kazandırdığı Minai (Emaye) tekniği de renkli sır tekniğiyle ilişkilendirilen, çok renkli boyamayla gerçekleştirilmiş, bir sır üstü tekniğidir. Ancak iki aşamalı fırınlama neticesinde minai ürünlerin yüzeyinde beliren renkler renkli sır tekniğinin aksine mat görünümde olup, aynı zamanda bu ürünler kötü hava şartlarına renkli sır tekniğindeki çiniler kadar dayanıklı değildir (Turan, 2018: 3549). Minai tekniği iyi bir nitelikte olup uygulaması zor ve masraflı bir tekniktir. İran'da Büyük Selçuklu İmparatorluğu döneminde seramik ürünler üzerine uygulanan bu teknik "Heft-Reng" (yedi renk) adıyla anılmaktadır (Çeken, 2007: 233). Farsça'da "mîna" olarak adlandırılan renkli sırçadan elde edilen boyaların aynı ürün üzerinde birden fazla renk kullanılarak uygulanmış olması, bu isimlendirmeyi anlamlı kılmaktadır. Bu isimlendirme, benzer şekilde, renkli sır tekniğinde uygulanan Timurlu çinileri ve Timurlu geleneğini devam ettiren Safevi çinileri için de "Heft Rengi" terimiyle yaygın olarak kullanılmıştır. Renkli sır tekniğindeki çiniler, minâi tekniği ile benzerlik taşısa da renkli sır tekniğinin üretim sürecinin hızlı ve ekonomik olması, onu minâi tekniğinden ayıran bir özelliklerindedir. Hem Selçuklu dönemi minâi çinileri hem de Timurlu ve Safevî dönemine ait renkli sır tekniğindeki çinilerde yedi rengin bir arada kullanılması, bu

eserlerin "heft rengi" (yedi renkli) terimiyle uyumlu olduğunu göstermektedir (Turan, 2018: 3549).

Renkli sır tekniği Timurlu coğrafyasında ortaya çıkıp uygulandıktan sonra 14. Yüzyıl sonu ve 15. Yüzyıl başlarında Anadolu coğrafyasında ilk olarak Erken Osmanlı Dönemi'nde Bursa Yeşil Külliyesinde renkli sır tekniğindeki çiniler görülmektedir (Öney, 1987: 63). Kuzey Afrika ve Endülüs'te de kullanılan teknik renkli sırların karışmaması için iplikler kullanılmasından kaynaklı İspanyolca 'da kuru iplik anlamına gelen Cuerda Segá isimlendirilmesi kullanılmıştır. Kuru ipliklerin sır aralarına yerleştirip ve yanması sonucu oluşturulan bezemeler Timurlu ve Osmanlı dönemdeki nebati kompozisyonlu çinilerin iç içe geçmiş çizgileri ve Mağribi üslubundaki çiniler ile teknik ve karakteristik açıdan ayrılmaktadır (Turan, 2018: 3549). Renkli sır tekniği ile benzerlik gösteren başka bir teknik ise mozaik tekniğidir. Ayrı ayrı çini parçalardan kesilen birimlerin mozaik tekniği ile birleştirilmesiyle kompozisyonlar oluşturulmaktadır. Zor olan teknik renkli sır tekniği ile tek bir seramik parçanın üzerinde aynı etki vermesiyle taklit edilmiştir (Yetkin, 1986: 205).

1.1. Çağdaş Yaklaşımlar:

Renkli sır tekniği, seramik sanatının en köklü ve estetik açıdan en zengin uygulamalarından biri olarak tarihte önemli bir yer edinmiştir. Geleneksel yöntemlerle hazırlanan bu seramikler, sadece sanat eseri olarak değil, aynı zamanda dönemin kültürel mirasını ve estetik anlayışını yansıtan birer tarihsel belge niteliği taşır. Çağdaş sanat dünyasında, geleneksel tekniklerin modern sanat anlayışlarıyla yeniden ele alınması, geçmiş ile bugünü birbirine bağlayan yaratıcı bir sürecin ürünü olarak karşımıza çıkmaktadır. Özellikle renkli sır tekniği, günümüz sanatçıları tarafından yeniden keşfedilmekte ve çağdaş sanatın diline uygun yeni yorumlarla zenginleştirilmektedir. Bu yeni yorumlar, geleneksel sanatın kökenlerinden beslenerek, ona modern dünyanın gerektirdiği anlam ve işlevleri kazandırmaktadır. Geleneksel ve modern arasında kurulan bu köprü, sadece eski tekniklerin tekrar edilmesinden ibaret değildir; aksine, bu tekniklerin çağdaş konularla harmanlanması, sanatın evrensel diliyle yeni anlatım biçimleri oluşturma sürecini de beraberinde getirir. Çağdaş sanatçılar, renkli sır tekniğini sadece estetik bir ifade aracı olarak değil, aynı zamanda toplumsal ve kültürel temaları irdeleyen bir platform olarak da kullanmaktadır. Bu sayede, geleneksel bir teknik, modern dünyada yerini bulmakta ve günümüz sanatına yeni boyutlar kazandırmaktadır. Bu yaklaşımlar, eskiye duyulan saygıyı koruyarak, ona yeni bir soluk getirmekte ve sanatın değişen yüzünü gözler önüne sermektedir. Bu süreçte sanatçılar, tarihsel teknikleri modern malzemeler ve teknolojilerle birleştirerek, ortaya hem estetik hem de kavramsal olarak zengin ve çok katmanlı eserler çıkarmaktadır. Böylece, geçmişin mirası, bugünün sanat anlayışıyla yeniden yorumlanmakta ve gelecek nesillere aktarılmaktadır.

2. RENKLİ SIR TEKNİĞİ İLE ÇALIŞAN SANATÇILAR

Renkli sır tekniği ile çalışan sanatçılar, bu geleneksel yöntemi kendi yaratıcı süreçlerine dahil ederek özgün eserler ortaya koymaktadır. Her sanatçı, bu tekniği kullanırken farklı renk paletleri ve temalarla çalışarak kendine özgü bir dil oluşturur. Sanatçıların eserlerinde renkli sır tekniğini nasıl kullandıkları, sanat dünyasına nasıl bir katkı sağladıkları ve geleneksel ile modern arasında nasıl bir köprü kurdukları üzerinde durulacaktır. Bu sanatçılar, teknik ve

estetik açısından zengin eserleriyle sadece kendi sanatsal ifadelerini yansıtmakla kalmaz, aynı zamanda bu kadim tekniğin günümüzdeki temsilcileri olarak önemli bir rol üstlenirler.

2.1. Timur Bilir:

Timur BİLİR, 1972 yılında İstanbul'da doğdu. İlk, orta ve lise eğitimini İstanbul'da tamamladı. 1992 yılında Mimar Sinan Üniversitesi Güzel Sanatlar Fakültesi Geleneksel Türk El Sanatları Bölümü'ne kabul edilerek 1996 yılında mezun oldu. Aynı yıl, MSÜ Sosyal Bilimler Enstitüsü'nde yüksek lisans programına başladı ve 1999 yılında yüksek lisans yaptı. 2002 yılında aynı enstitüde sanatta yeterlik programına başladı. Mimar Sinan Güzel Sanatlar Üniversitesi ve İstanbul Üniversitesi'nde akademik kariyerini sürdürmekte ve özel bir şirkette desen tasarımcısı olarak çalışmaktadır. (Bilir, 2008: 161). Sanatta yeterlilik tezinde ‘‘Erken Osmanlı Dönemi Renkli Sır Tekniği ve Yeni Yorumları’’nı çalışmıştır. Çalışmış olduğu tez kapsamında renkli sır tekniği ile dekor yapan sanatçının eserlerinde kullanıldığı tekniği aşağı şu şekilde açıklayabiliriz;

Kontur çizgilerini oluşturmak için sıvı parafin ve mangan oksit karışımıyla elde etmiştir. Çalışmalarında yeşil, turkuaz, kobalt mavi, sarı, beyaz, kahve, mor ve altın yıldız kullanmıştır. Kullandığı renkleri elde edebilmek için şeffaf ve mat sırlara boya ilavesi yaparak denemeler yapmıştır. Pişirim derecesi olarak 950 °C de pişirimlerini gerçekleştirip sonucu ulaşmıştır. Tabak, çinili ahşap paravan, kavukluk, ayna ve duvar panosu çalışmalarında Safafi dönemi sanatında bulunan balık, tavşan, ceylan, kuş ve aslan figürleri çalışarak uygulamalarını gerçekleştirmiştir.



Görsel 1: Renkli sır tekniğinde 40 cm tabak formu. (Bilir, 2008: 72).

2.2.Oya AŞAN YÜKSEL:

1981 yılında Ankara’da doğan sanatçı, ilk, orta ve lise eğitimini Eskişehir’de tamamladı. 2005 yılında Anadolu Üniversitesi Güzel Sanatlar Fakültesi Seramik Bölümü’nden lisans derecesiyle mezun oldu. 2010 yılında Erasmus değişim programı ile Nottingham Trend Üniversitesi Seramik Bölümü’nde çalışmalar yapma fırsatı buldu. 2011 yılında Dokuz Eylül Üniversitesi Güzel Sanatlar Fakültesi Seramik ve Cam Tasarımı Bölümü’nde yüksek lisans eğitimini tamamladı ve 2014 yılında aynı üniversitede sanatta yeterlik derecesini aldı. Şu anda Kütahya Dumlupınar Üniversitesi Güzel Sanatlar Fakültesi Seramik Bölümü’nde doçent olarak çalışmalarına devam ediyor.

Sanatçı geleneksel yöntemleri yeni üsluplara dahil ederek ifade biçimlerini zenginleştirmiştir. Pop Art dönemi ünlü sanatçısı olan Andy Warhol’un kavramsal yönünü incelemektedir. İncelemeler sonucunda Andy Warhol’un çalışmış olduğu portreler üzerinden dönemin sanat anlayışı ve ünlü sanatçıları üzerinden yeni tasarımlar yaparak renkli sır tekniğinde uygulamalar gerçekleştirmiştir. Seramik sanatının sonsuz uygulama olanakları ve geçmiş ve geleceği harmanlayarak unutulmaya yüz tutmuş renkli sır tekniğini günümüze aktarmıştır. Uygulamış olduğu renkli sır tekniğindeki karo çalışmalarında yağlı kontür ve kazıma yaparak çalışmalarını oluşturmuştur. Siyah pigment, mangan oksit ve düşük derce sır yada frit hammaddelerini bezir yağı ile homojen bir kıvam elde edilene kadar karıştırmış ve uygulamalarında tahriri çizgisi olarak kullanmıştır. Daha sonrasında hazırlamış olduğu renkli sırları kontür çizgilerinin aralarına doldurarak uygulamalarını gerçekleştirmiştir. Uygulamalar farklı kişiler tarafından gerçekleştirilmiştir (Yüksel, 2016: 81)



Görsel 2: Kaan Kart, Renkli sır tekniği yağlı kontür ile Pablo Picasso portre çalışması. Yüksel, 2016: 84).

2.3. Ayşe ÇAM ve Atilla Cengiz KILIÇ:

Renkli sır tekniğinde kullanılan tahrir boyası üzerine yoğunlaşarak çalışmalar yapmış olan sanatçılar tahrir boyasının daha uygulanabilir olmasını amaçlamışlardır. Tahrir boyasının ana renklendirici oksidi olarak mangan oksit kullanmışlar ve bu oksidin içerisine çeşitli yağlar katarak deneyler gerçekleştirmişlerdir. Denemelerde, zeytinyağı ve motor yağı kullanılarak çeşitli deneme plakaları üzerinde lala motifleri çalışılmıştır. Renkli sırlar, puar yardımıyla uygulanmış ve bu yöntemle daha kolay bir uygulama süreci elde ettikleri savunulmuştur. Renkli sırlar, opak ve transparan sırların içerisine boya katılarak elde edilmiştir. Uygulama sonuçlarına bakıldığında, tahrir çizgilerinde motor yağı ve zeytinyağı kullanımının çizgilerde bozulma yaratmadığı ve sırların birbirine karışmasını engellediği görülmüştür. Bu durum, gerçekleştirilen uygulamaların olumlu sonuçlar verdiğini göstermektedir (Çam, 2018).



Görsel 3: Renkli sır tekniğinde zeytin yağı ile oluşturulan kontür çizgileri (Çam, 2018).

2.4. Alejandra:

Alejandra, genellikle Frida Kahlo portreleri üzerinde çalışan bir sanatçıdır. Sanatçının bu temayı seçmesinde, Küba'da yaşamış olduğu zorluklarla Frida Kahlo'nun hayatında karşılaştığı güçlükler arasında bir bağ kurma çabası önemli bir rol oynamaktadır. Barcelona'da ikamet eden Kübalı seramik sanatçısı Alejandra, Jaz de la Frantera Sanat ve El Sanatları Okulu'ndan dekorasyon ve sanatsal seramik bölümünde mezun olmuştur. Eğitim hayatında edindiği bilgi ve becerileri, yaratıcı bir vizyonla birleştirerek sanatta yenilikçi yaklaşımlar benimsemektedir. Alejandra, renkli sır tekniğini kullanarak fayans dekorları oluşturmakta ve bu teknikteki ustalığını eserlerine yansıtmaktadır. Sanatta yaratıcılığın önemine inanan sanatçı, geleneksel ve modern unsurları bir araya getirme arzusuyla fayans parçalarını birer tuval olarak kullanmaktadır. Sanatçı, eserlerinde genellikle Frida Kahlo'nun portrelerini tercih etmekte ve

bu tercihini, kendi yaşam deneyimlerini ve Küba'da karşılaştığı zorlukları Frida Kahlo'nun yaşam öyküsü ile bağdaştırarak açıklamaktadır. Kahlo'nun hayatındaki mücadeleleri, acıları ve direnişi, Alejandra'nın sanatsal anlatımında merkezi bir tema oluşturmaktadır. Bu bağlamda, Alejandra'nın eserlerinde göze çarpan renklerin ve dinamik kompozisyonların, hem kişisel hem de kültürel bir ifade biçimi olduğu söylenebilir. Ayrıca, Alejandra yeni sanat trendlerine duyarlıdır ve eserlerinde göz alıcı renkleri tercih ederek çağdaş sanatın dinamiklerini yakalamaktadır. Fayans dekorlarını yaratırken, geleneksel teknikleri çağdaş bir perspektifle harmanlaması, eserlerine özgün bir karakter katmaktadır. Bu sanatsal yaklaşımı sayesinde, Alejandra'nın çalışmaları sadece estetik bir değer taşımakla kalmayıp, aynı zamanda derin bir anlatım ve sembolik bir içerik de barındırmaktadır.

Sonuç olarak, Alejandra'nın sanatsal pratiği, gelenek ve modernliği bir araya getiren, kişisel deneyimlerle zenginleşen ve sanatsal yaratıcılığı ön plana çıkaran bir yaklaşımı temsil etmektedir. Frida Kahlo'nun portrelerine olan ilgisi ve renkli sır tekniğini kullanarak oluşturduğu eserler, sanatçının derinlikli ve çok katmanlı bir sanatsal ifade biçimini yansıtmaktadır. Yapmış olduğu renkli sır tekniğindeki eserlerini konturlarını fırça renklerini ise puar ile oluşturmaktadır (Alejandra Pícart, 2024).



Görsel 4: Renkli sır tekniği ile pano çalışması (Alejandra Pícart, 2024).

2.5.Tatyana Bogdanova:

Sanatçı, renkli sırlar kullanarak rölyef yüzeyler yaratmaktadır. Bu tekniğin birçok nüans yarattığını savunan sanatçı, aynı zamanda bu yöntemin karmaşık ve zaman alıcı olduğunu belirtmektedir. Oluşturulan tasarımlar, üç boyutlu ve çok katmanlı bir görünüm sergilemektedir. Renkli sır tekniği sayesinde, zaman içerisinde eserlerin renk ve ifadelerini kaybetmeyeceğini ifade eden sanatçı, bu teknikle toplamda 11 kişisel ve karma sergiye katılmıştır. Sanatçı, desenlerini oluştururken zaman zaman fırça kullanmakta, daha kabartılı olmasını istediği noktalar için ise puar tercih etmektedir. Desen çalışmaları genellikle çiçek ve meyve kompozisyonlarından oluşmakta olup, bu desenleri genellikle tabak ve vazo formları üzerine aktarmaktadır. Ürünlerini elle şekillendiren sanatçı, eserlerinde geleneksel tekniklerle çağdaş yorumları bir araya getirmektedir (Tatyana Bogdanova, 2024).



Görsel 5: Renkli sır tekniği ile tabak çalışması (Tatyana Bogdanova, 2024).

2.6. Bernardo Matteo:

Uruguay'da faaliyet gösteren seramik sanatçısı, renkli sır tekniği kullanarak seramik fayans karolar üzerine elle dekoratif çalışmalar yapmaktadır. Sanatçı, bu tekniğin eserlerindeki odak noktası olduğunu vurgulamakta ve bu alandaki ustalığını en üst seviyeye çıkarmak için yoğun çaba sarf ettiğini belirtmektedir. Sanatçının ilham kaynağı, karşılaştığı benzersiz unsurlar olup, bu ilhamı yaratıcı tasarımlara dönüştürmektedir. Eserlerinde yazı, karakter, logo, çiçekler ve hayvan figürleri gibi çeşitli motifleri kendi özgün tarzıyla yorumlamakta ve bunları büyük ve küçük fayanslar üzerine puar kullanarak işlemektedir. Sanatçı, çalışmalarında geleneksel yöntemleri çağdaş bir perspektifle harmanlayarak, seramik sanatına yenilikçi bir katkı sağlamaktadır. Bu bağlamda, eserlerinin hem sanatsal hem de teknik açıdan dikkat çekici olduğunu söylemek mümkündür. Çalışmalarında, detaylı ve özenli bir işçilik sergilemekte ve bu da eserlerine benzersiz bir karakter kazandırmaktadır (Bernardo Matteo, 2024).



Görsel 6: Renkli sır tekniği ile karo çalışması (Bernardo Matteo, 2024).

3. SONUÇLAR VE DEĞERLENDİRME

Bu teknikle çalışan sanatçılar, geçmişin mirasını günümüze taşıırken yenilikçi yaklaşımlarla sanata yeni ufuklar kazandırmışlardır. Timur Bilir, Osmanlı dönemine ait figür ve desenlerden ilham alarak, renkli sır tekniğini modern seramik objelerine taşımış ve geleneksel sanatı çağdaş yorumlarla zenginleştirmiştir. Bilir'in kullanmış olduğu sıvı parafin ve mangan oksit karışımıyla oluşturduğu kontur çizgileri, sanatçının yeni yöntemler ile renkli sır tekniğini aktardığını göstermektedir renk paletinde geniş bir yelpaze kullanması bu tekniği günümüz seramik sanatına başarıyla adapte etmiştir.

Oya Aşan Yüksel ise Andy Warhol'un Pop Art anlayışını seramik sanatına taşıyarak renkli sır tekniğine modern bir soluk getirmiştir. Warhol'un portrelerini yağlı kontür ve kazıma teknikleriyle yorumlayan Yüksel, siyah pigment ve mangan oksit kullanarak tahrir çizgilerini oluşturmuş, böylece geleneksel sır tekniklerini çağdaş sanat anlayışıyla harmanlamıştır. Ayşe Çam ve Atilla Cengiz Kılıç ise tahrir boyasının uygulanabilirliği üzerine yaptıkları deneylerle bu teknik üzerinde yenilikçi sonuçlar elde etmişlerdir. Mangan oksidin farklı yağlarla karışımını deneyen sanatçılar, tahrir çizgilerinde bozulmayı önleyerek teknik anlamda bir ilerleme kaydetmişlerdir. Çam ve Kılıç'ın çalışmalarında zeytinyağı ve motor yağı kullanarak gerçekleştirdikleri denemeler, sırların birbirine karışmasını engellemiş ve böylece renklerin netliğini koruması sağlanmıştır. Alejandra ise renkli sır tekniğini Frida Kahlo portreleri üzerinde kullanarak kişisel ve kültürel bir ifade biçimi geliştirmiştir. Kahlo'nun hayatındaki mücadeleleri kendi yaşam deneyimleriyle ilişkilendiren Alejandra, seramik fayansları bir tuval gibi kullanmış ve renkli sır tekniğini çağdaş bir estetikle buluşturmuştur. Alejandra'nın kontur çizgilerini fırça ile, renkleri ise puar ile uygulaması, sanatçının teknik becerisini gözler önüne sermekte ve bu uygulamalar eserlerine dinamik bir karakter kazandırmaktadır. Tatyana Bogdanova ise renkli sırları rölyef yüzeylerle birleştirerek üç boyutlu ve çok katmanlı bir estetik yaratmıştır. Bogdanova'nın çiçek ve meyve desenlerini kabartmalı formlara aktarması, seramik sanatının görsel ve dokusal zenginliğini artırmış ve sanatçının eserlerine derinlik kazandırmıştır. Bernardo Matteo ise geleneksel seramik tekniklerini modern yorumlarla harmanlayarak seramik fayanslar üzerine yazı, karakter, çiçek ve hayvan figürleri işlemekte, puar kullanarak oluşturduğu dekorlarla seramik sanatına yenilikçi bir bakış açısı kazandırmaktadır.

Sonuç olarak, bu sanatçılar, renkli sır tekniğini hem teknik hem de estetik anlamda geliştirerek seramik sanatına önemli katkılar sunmuşlardır. Geleneksel yöntemlerin modern sanat anlayışlarıyla birleştiği bu çalışmalar, seramiğin zamansızlığını vurgulamakta ve sanatın evrensel diline katkı sağlamaktadır.

4. GENEL DEĞERLENDİRME VE SONUÇLAR

Sonuç olarak, bu çalışmada ele alınan sanatçılar, renkli sır tekniğini kullanarak yalnızca geleneksel yöntemleri korumakla kalmamış, aynı zamanda kendilerine özgü sanatsal dillerini oluşturmuşlardır. Sanatçılar, bu kadim tekniği farklı biçimlerde ve yöntemlerle yeniden yorumlayarak, onun geniş potansiyelini ortaya koymuş ve çağdaş sanat anlayışlarına ne denli başarılı bir şekilde entegre edilebileceğini göstermişlerdir. Geleneksel ile modern arasında

kurulan bu sanatsal köprü, sanatçıların sadece geçmişin estetik ve teknik mirasını günümüze taşımalarına değil, aynı zamanda seramik sanatına yeni boyutlar kazandırmalarına da olanak sağlamıştır. Bu sanatçılar, renkli sır tekniğini yenilikçi bir perspektifle kullanarak, teknik ustalıklarını geliştirmekle birlikte sanatsal ifade güçlerini de derinleştirmişlerdir.

Bu bağlamda, eserleri aracılığıyla hem geleneksel sanatın değerlerine sadık kalmayı başarmış hem de bu tekniği modern sanatın dinamikleriyle birleştirerek, seramik sanatının evriminde önemli bir rol oynamışlardır. Sanatçılar, renkli sır tekniğini sadece teknik bir uygulama olarak değil, aynı zamanda estetik ve kavramsal bir araç olarak ele almışlar ve bu doğrultuda sanatsal anlatım biçimlerini genişletmişlerdir. Böylece, bu tarihî yöntem, çağdaş sanat pratiğinde yenilikçi bir araç olarak varlığını sürdürmüş ve zamanın ötesinde bir değer kazanmıştır.

Sonuç itibarıyla, renkli sır tekniğinin günümüzde de etkin bir şekilde kullanılabilirdiği ve sanatçılar tarafından estetik ve teknik anlamda zenginleştirildiği açıkça görülmektedir. Bu sanatçılar sayesinde, renkli sır tekniği, yalnızca geçmişle bağ kuran bir yöntem olmaktan çıkarak, çağdaş sanatın sınırlarını genişleten, zamansız ve evrensel bir değere dönüşmüştür. Geçmişten aldığı mirası geleceğe taşıyan bu teknik, seramik sanatına yeni perspektifler kazandırmaya devam etmekte ve bu sanat dalının evriminde önemli bir yer kaplamaktadır.

KAYNAKÇA

Bilir, T., Erken Osmanlı Dönemi Renkli Sır Tekniği ve Yeni Yorumları, Sanatta Yeterlilik Tezi, Mimar Sinan Güzel Sanatlar Üniversitesi, Sosyal Bilimler Enstitüsü, Geleneksel Türk Sanatları Dalı Eski Çini Onarımları Bölümü, İstanbul, 2008.

Çam, A., ve KILIÇ, A.C., Çini Sanatında Kullanılan Bölmeli Teknik (Cuerda Segá), Akademik Sosyal Araştırmalar Dergisi, 10 Nisan, S.100-110, 2018.

Çeken, M., Selçuklu ve Beylikler Devri Çinilerinde Malzeme, Teknik ve Fırınlara Dair Bazı Tespitler, Haz. R. Arık-O. Arık, Anadolu Toprağının Hazinesi Çini Selçuklu ve Beylikler Çağı Çinileri, Kale Grubu Kültür Yayınları, İstanbul, 2007.

Öney, G., İslâm Mimarîsinde Çini, Ada Yayınları, İzmir, 1987.

Turan, H., Timurlu Dönemi Osmanlı Mimarîsinde Renkli Sır Tekniğindeki Çinilerin Bazı Örnekler Üzerinden Mukayesesi, On Dokuz Mayıs Üniversitesi, Fen Edebiyat Fakültesi, Sanat Tarihi Bölümü, Samsun, 2018.

Yetkin Ş., Anadolu'da Türk Çini Sanatının Gelişmesi, İstanbul Üniversitesi Edebiyat Fakültesi Yayınları, İstanbul, 1986.

Yüksel, A.O., Pop Sanat; Andy Warhol Portreleri Ve Renkli Sır (Cuerda Seca) Tekniği İle Uygulanması, Uluslararası Eskişehir Pişmiş Toprak Sempozyumu, 73-88, Eskişehir Tepebaşı, 2016.

<https://alejandrapicart.com/sobre-mi>

(Erişim tarihi: 07.08.2024)

<https://yantrakeramika.ru>

(Erişim tarihi: 07.08.2024)

<https://bernardomatteo.com>

(Erişim tarihi: 07.08.2024)

TÜRK KÜLTÜRÜNDE VE ÇANAKKALE SERAMİKLERİNDE ÇARKI FELEK MOTİFİ

Selma TURHAN

Çanakkale Onsekiz Mart Üniversitesi, <https://orcid.org/0009-0000-2120-9223>

ÖZET

İlkel kültürler de insan, duygularıyla ifade edemediği nesnelere görsel simgeler halinde somutlaştırmıştır. Bu simgeler farklı kültürlerde farklı anlamlar taşıyarak günümüze kadar gelmiştir. Yapılan bilimsel araştırmalarda çarkifelek motiflerinin paleolitik çağlardan beri kullanıldıkları görülmektedir. Zamanla farklı anlamlar yüklenen motifler, Anadolu, Mezopotamya, Hindistan, İskandinavya, güney Sibiryaya, Altay ve orta Asya gibi farklı coğrafyalar da birbirinden uzak kültürlerde her tür sanat eseri üzerinde karşımıza çıkmaktadır. Türklerde bilinen en eski evrensel sembollerden birisi olan çarkı felek motifinin görsel ve sözel ortaklığı bulunmaktadır. İslamiyet'ten önce Türk kültüründe dönerek hareket eden; çark, çarkık ve tekerlek nesnelere metaforik ve metafizik düşünceyle, kendi etrafında dönen soyut şekillerden meydana gelmiş Çarkifelek motifi ile gökyüzünü temsil eden bir sembolizme ulaşmıştır. Orta Asya'dan Anadolu'ya gelene kadar birçok imparatorluk ve devlet kurmuş olan Türk kültüründe çarkifelek motifi bu süre içerisinde biçim ve anlam yönünden değişimine uğrasa da varlığını sürdürmüştür.

Geleneksel Çanakkale Seramikleri, örnekleri erken evre ve geç evrede tanıtılan özgün formları, motifleri ve betimleme zenginlikleri açısından önemli kültür varlıklarıdır. Erken evrede çukur tabaklarda görülen ve geç evrede değişerek süren çarkifelek motifi, tabağın merkezinde çeşitli ve soyut görünümlü, stilize bitkisel kıvrımlar halindedir. Tabağın ortasında serbest fırça darbeleriyle oluşturulmuş dairesel döngü yapan stilize bitkisel motifleri, kendisinden, yeni çok sayıda motif ve tasvirleri geliştirmeye açıktır. Çanakkale seramiklerinde çarkifelek motifi bazı tabaklarda daha soyut, bazı tabaklarda ise stilize çiçek şeklinde görülmektedir. Bu açıdan Çanakkale seramiklerinde yer alan çarkifelek motifini kendi içinde sınıflandırmak, motifin geleceğe aktarımında yeni önermeler getirilmesinde faydalı olacaktır. Bu bağlamda, Çanakkale seramiklerindeki çarkifelek motifini, diğer çarkifelek motiflerinden ayıran ve birleşen özellikleri belirlenerek Çanakkale seramiklerinin literatürüne katkı sağlanacaktır. Ayrıca motiflerin dilinden sanatın diline taşınan içerik, çarkifelek motifinin

evrensel ve yaygın kullanımındaki algı ve duyuş çeşitlemelerini Çanakkale Seramiklerinin değerini artıracak nitelikte yansıtacaktır.

Anahtar kelimeler: Çarkifelek Motifi, Çanakkale Seramikleri, Türk Kültürü

TÜRK KÜLTÜRÜNDE ÇARKIFELEK MOTİFİNİN TARİHÇESİ VE ÇEŞİTLERİ

Türkler tarih boyunca dünyanın birçok yerinde yayılım göstermiş, yerleştikleri yeni yerlere kendi kültürlerini taşıdıkları gibi, komşu oldukları kültürlerden de beslenmişlerdir. Türklerin ilk anayurtları hakkında geniş araştırmalar yapılmış farklı görüşler ortaya atılmıştır.” M.Ö. 2000’li yıllara tarihlenen Türklerin bilinen ilk Ana yurdu Orta Asya’dır. Tanrı dağlarının kuzeyi, Altay-Sayan dağları ve Altay-Hakas ya-Truva bölgelerinde ortaya çıkmışlardır” (Torunoğlu 2016:6). “1950’li yıllarda yapılan çalışmalar neticesinde Türklerin ilk anayurdu minusinsk olarakta belirtilmiştir.” (Taşağıl, 2013:45).

“İslamiyet’ten önce Türk kültüründe çarkifelek göğü temsil ediyordu. Durmadan dönen gök kubbesine gök çığrısı diyorlardı Çığrı sözünün iki manası vardır.1) Felek ve Çark, 2) Çıkrık, tekerlek” (Ögel,2006:155).

Emel Esin’e göre çarkifelek genelde şu şekillerde görülmektedir. Astral araba tekerleği şeklinde, çok kollu yıldız şeklinde, açılmış bir gül şeklinde, bir merkezden çıkan kollar şeklindedir. (Esin 1970:304).

Bilgili; “Türklerin Kozmik Sembolleri Tamgalar” adlı kitabında, tarihi M.Ö. 2000’li yıllara dayanan çarkifelek motifinin, dünyanın farklı bölgelerinde de yaygın görüldüğünü ifade etmektedir (2014:12). Avşar ise; bilimsel araştırmalara göre çarkifelek motiflerinin paleolitik çağlardan beri görüldüğünü, zamanla farklı anlamlar yüklenen motiflerin, Anadolu, Mezopotamya, Hindistan, İskandinavya, Güney Sibirya, Altay ve Orta Asya gibi farklı coğrafyalarda da, birbirinden uzak kültürlerde de her tür sanat eseri üzerinde karşımıza çıktığını belirtmektedir (2010:115).

“Çarkifelek motifi Ön-Türklerce kullanılmış ve zamanla diğer medeniyetlere yayılmıştır. İlk evreleri L harfinin sağ, sol, yukarı ve aşağı yönlerinde olmak üzere dört bacaklı yerleştirilmiş şekliyle karşımıza çıkar. Ön Türklerde yön damgası olarak da bilinen motife zamanla ara yönlerde eklenmiştir. Bu eklemelerle dört bacak sayısı sekize çıkmıştır. Dört ara yönde katılarak on iki bacaklı daire formunu alması, gökyüzünde ki Takımyıldızlarını temsil etmesiyle açıklanır. Zamanla bu sayı artarak güneş stilizasyonu şeklini alır.” (Torunoğlu, 2016:15).

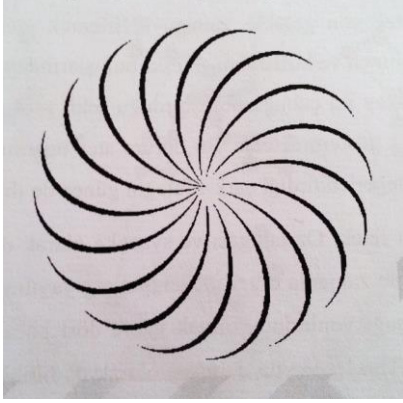

Görsel 1. Çarkifelek şematığı

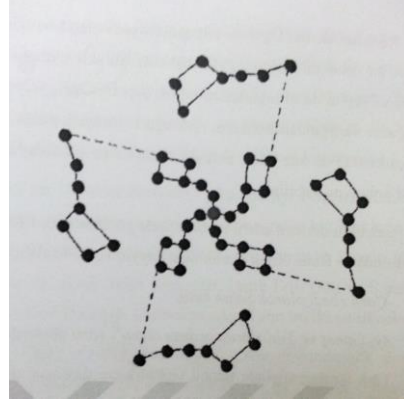

Görsel 2. Takımyıldızları Astral döngü

İslamiyet'ten önce Türk kültür ve devletleri çarkifelek motifini evrensel döngü olarak ifade ediyordu. Göktürklerde, Gök tanrısı hükümdarın atası sayılırdı. Türklerin bu motifi, önemli gördükleri ve değer verdikleri yerlerde kullanmaları, halen günümüzde birçok sanat eseri üzerinde varlıklarını sürdürmelerini destekler niteliktedir. (Torunoğlu, 2016:30).

Türkler Orta Asya'dan Anadolu'ya göç ederken gelenek, görenek ve kültürlerini de yanlarında taşımışlardır. Çarkifelek motifi bu süreçte, Büyük Selçuklu ve Anadolu Selçuklu sanatında da karşımıza çıkmaktadır. Ancak bu dönemde sanat, daha çok egemen sınıfın istediği dünyasal gücün gösterisi olarak yapılıyordu. Sanat eserlerinin güncel yaşam için gerekliliği yanında, simgesel boyutu daha önemliydi.” (Kardeşlik, 2011). Bu açıdan sahibi oldukları kültür miraslarını ağırlıklı olarak, dini mimari, cami, mescit, türbe ve külliyelerde sivil mimaride ise hanlar hamamlar ve kervansaraylar da kullanmışlardır.



Görsel 3. Ali Mescidi 12.yy.(Büyük Selçuklu Mirası)



Görsel 4. Gülpayegan Cuma Cami 12.yy.

Tarihi süreçte kendisinden önce gelen medeniyetlerin sahip olduğu kültürel hazineleri, kendi duyuş ve yaşam biçimleriyle harmanlayıp devam ettiren Türkler, Osmanlı sanatına da etki etmişlerdir. ‘Türklerin pek çok bakımdan zirveye ulaştıkları bir dönemlerini temsil eden Osmanlı döneminde ki sanata, Türk kültürü ve İslam medeniyeti kaynak olmuştur. Dolaylı olarak da, Bizans, Roma ve İran medeniyetleri kaynaklık etmiştir.’ Osmanlıda daha çok süslemeciliğe önem verilmiştir. Mimari süslemeler, çinicilik, taş oymacılığı, minyatür, ebru, kitap sanatları, halıcılık, kumaşçılık ve bu çeşitlilik daha da geniş örneklerden oluşmaktadır. (Talas ve Aksoy, 2006:458,462).



Görsel 5. Mehmet Ali Ağa Konağı (1820)



Görsel 6. İznik çini tabak, 16. yy. ikinci yarısı.
(Soustiel, L., 2000)

Çarkifelek motifi kullanıldığı yere, içinde bulunduğu yüzyılın düşüncesine ve sanat anlayışına göre değişim göstermiş, fakat yok olmamış kültür mirasımızdır. Dairesel dönüşlerden geometrik birimlere dönse de çarkifelek olma özelliğini yitirmemiştir.

Osmanlı imparatorluğu geleneksel çini sanatına da değer vermiş, birçok mimari yapıda çini sanatını kullanmıştır. 16. Yüzyılın İkinci yarısına tarihlenen bazı seramik tabaklarda karşımıza çıkan motif, geleneksel çini sanatının kendine has özelliğiyle işlenmiştir.

GELENEKSEL ÇANAKKALE SERAMİKLERİNDE ÇARKIFELEK MOTİFİ

Geleneksel Çanakkale Seramiklerinde bulunan çarkifelek motifi 19.yy.ilk yarısı çukur tabaklarda karşımıza çıkmaktadır. Kıraç koleksiyonunda yer alan tabaklar bezemeleri ve ölçüleri bakımından kendi içlerinde farklılıklar göstermektedir.(Kıraç, 1996). Koleksiyonda bulunan tabaklar çukurlaşmakta, bezemede kullanılan motifler soyut bir görünüm almaktadır. Desenler koyu kahverengi ve mangan moru boya ile serbest fırça tekniğiyle yapılmış, şeffaf renksiz veya sarı sırla sırlanmıştır. Çanakkale seramiklerinde görülen bu motif çeşitleri kendi içinde değişiklik gösterir.” Birkaç çizgiyle sağlanan bu motiflerde ustanın yaratıcı gücü ve kompozisyon üstünlüğü son derece etkilidir.” (Okumuş, 2000: 96). Soyut görünümleri dışında stilize çiçek şeklinde görülen çarkifelek motifleri de vardır (Altun,1996; 31). Çanakkale seramiklerinde bulunan çarkifelek motifi örneklerinin her biri merkezden başlayıp kendi etrafında dönen kollar biçimindedir.



Görsel 7.19.yy. ilk yarısı Y:6cm., ağız ç:19.7cm., dip ç:5.5cm. (Kıraç, 1996)

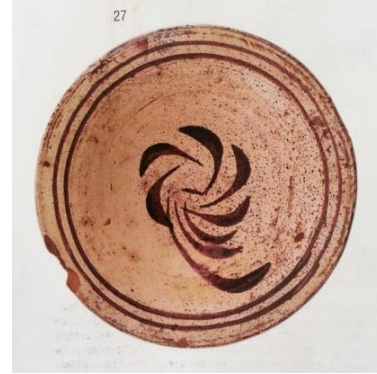

Görsel 8. 19.yy. ilk yarısı Y:5.8cm.,ağız ç:19.1cm., dip ç:6.5cm. (Kıraç, 1996).



Görsel 9.19.yy. ilk yarısı Y:6.1cm., ağız ç:21.8cm., dipç:6.1cm. (Kıraç, 1996).

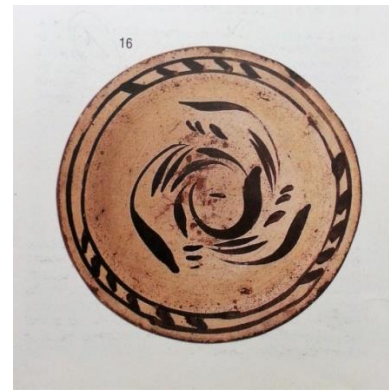

Görsel 10. 19.yy. ilk yarısı Y:9cm., ağız ç:26cm., dip ç:6.5cm. (Kıraç, 1996).

Halk sanatı olarak adlandırılan bu seramiklerin üreticileri tam olarak bilinmemekle birlikte, hangi çarkifelek motifinin önce, hangisinin sonra üretildiği konusunda da kesin bir

tarih yoktur. Çanakkale seramiklerinde görülen çarkifelek motifi bazı tabaklarda daha soyut bazılarında ise stilize edilmiş çiçek görünümündedir. Bu açıdan motifi kendi içinde sınıflandırmak, geleceğe doğru bir biçimde aktarımında önemlidir.

GELENEKSEL ÇANAKKALE SERAMİKLERİNDE Kİ ÇARKIFELEK MOTİFİNİN GÖRÜLÜŞLERİNE GÖRE SINIFLANDIRILMASI

Çizelge 1. Merkezi ve stilize çarkifelek motifi örnekleri



Görsel 1a) 19.yy. ilk yarısı, Y:6cm., ağız ç:19.7cm., dip ç:5.5cm. (Kıraç, 1996).



Görsel 1b) 19.yy.ilk yarısı, Y:4.9cm., ağız ç:16.2cm, dip ç:5.2cm. (Kıraç, 1996).



Görsel 1c) 19.yy. ilk yarısı Y:6.2cm., ağız ç:20cm., dip ç:5.8cm. (Kıraç, 1996).



Görsel 1d) 19.yy.ilk yarısı, Y:4.5cm., ağız ç:16.3cm.,dip ç:5.3cm. (Kıraç, 1996).



Görsel 1e) 19.yy. ilk yarısı, Y:5.8cm.,ağız ç:19.1cm., dip ç:6.5cm. (Kıraç, 1996).



Görsel 1f) 19.yy.ilk yarısı, Y:4.1cm.,ağız ç:16.5cm., dip ç:5.3cm. (Kıraç, 1996).



Görsel 1g) 19.yy.ilk yarısı, Y:4.8cm., ağız ç:15.9cm., dip ç:5.6cm. (Kıraç, 1996).



Görsel 1h) 19.yy. ilk yarısı, Y:4.8cm., ağız ç:16.3 cm., dip ç:5.3cm. (Kıraç, 1996).

Çizelge 1 de görülen örnekler tabağın ortasında yer alan üç dört ve beş adet kollardan oluşmaktadır. Fırça tekniğiyle yapılan dekor her ustanın kendi yeteneği ve el becerisi doğrultusunda farklılıklar taşımaktadır. Krem zemin üzerine tek renk uygulanan motifler, yalın ve sade görünümüyle dikkat çekmektedir. Ve her bir motifin ortasında, merkezi belli eden nokta mevcuttur. Bu motifler, serbest fırça tekniği ile çizilmiş, stilize çarkıfelek motifi biçimindedir

Çizelge 2. Benzer biçimli çarkıfelek motifi örnekleri

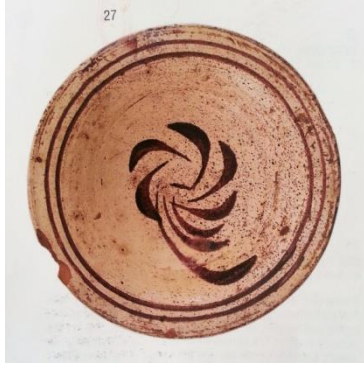

Görsel 2a) 19.yy. ilk yarısı, Y:5.9cm., ağız ç:20.9cm., dip ç:5.8cm. (Kıraç, 1996).



Görsel 2b) 19.yy.ilk yarısı, Y:6.5cm., ağız ç:20.8cm., dip ç:6.8cm. (Kıraç, 1996).



Görsel 2c) 19.yy.ilk yarısı, Y:5.7cm., ağız ç:20.3cm., dip ç:6cm(Kıraç, 1996)..

Çizelge 2 de yer alan motifler birbirlerine benzemektedir. Çizelge 1 de ki motiflerden ayrılan en büyük özellik, merkezden başlayan kollardan iki ya da üç tanesinin tabağın dışına doğru yayılım göstermesidir. İzleyicide çiçek yaprakları hissini vermektedir.

Çizelge 3. Dışa doğru yayılım gösteren çarkifelek motifi örnekleri



Görsel 3a) 19.yy.ilg yarısı, Y:6.1cm., ağız
ç:21.8cm., dipç:6.1cm. (Kıraç, 1996).



Görsel 3b) 19.yy.ilg yarısı Y:6cm., ağız
ç:21.6cm., dip ç:5.6cm. Kıraç, 1996).



Görsel 3c) 19.yy.ilg yarısı, Y:6cm., ağız
ç:21.3cm., dip ç:5.5cm. (Kıraç, 1996).



Görsel 3d) 19.yy.ilg yarısı, Y:5.4cm., ağız
ç:21.8cm., dip ç:5.4cm. (Kıraç, 1996).

Çizelge 3'te görülen motifler de ise, tabağın formuna uygun bir biçimde dışa doğru yayılımı görülmektedir. Çizelge 1'de motifler tabağın sadece merkezinde yer alırken bu örneklerde tabağın tüm yüzeyinde görülmektedir. Merkezde ki yoğunluğu azaltan, kompozisyonlarda ki boşlukların orantılı bir biçimde değerlendirilmesidir. Fırçanın kullanım şekli aralarında ufak tefek farklılıklar göstermektedir. Çarkifelek motifi açılan stilize çiçek şeklindedir.

Çizelge 4. Dairesel dönüş yapan kıvrık çizgili çarkıfelek motifi örnekleri

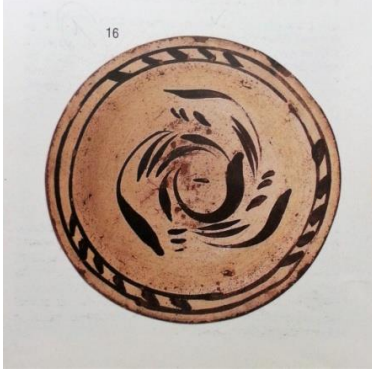

Görsel 4a) 19.yy. ilk yarısı, Y:9cm., ağız ç:26cm., dip ç:6.5cm. (Kıraç, 1996).

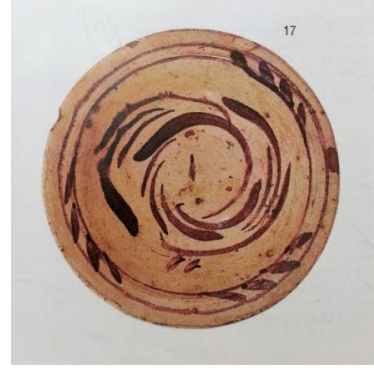

Görsel 4b) 19.yy. ilk yarısı, Y:7.1cm., ağız ç:24.9cm., dip ç:6.3cm. (Kıraç, 1996).



Görsel 4c) 19.yy. ilk yarısı, Y:7.4cm., ağız ç:24.3cm., dip ç:6.8cm. (Kıraç, 1996).

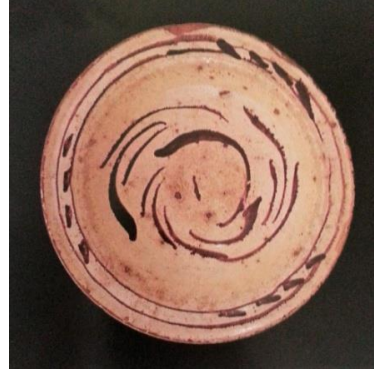

Görsel 4d) 19.yy.ilk yarısı, Y:7.2cm., ağız ç:24.8cm., dip ç:6.5cm. (Kıraç, 1996).

Çizelge 4 te görülen çeşitlerde ise, fırça gelişi güzel kullanılmış gibi his vermektedir. Dairesel dönüş yapan kıvrık çizgiler farklı ölçü ve kalınlıklarda kullanılmış, kompozisyon tabağın tamamına yayılmıştır. Bu açıdan çizelge 3 te bulunan motiflere oranla daha soyut görünümde dirler

SONUÇ

Türk kültüründe ve Çanakkale seramiklerinde çarkıfelek konusu araştırılırken, motifin insanlık tarihiyle birlikte var olduğu kaynakçalarla belirtilmiştir. Her dönemde ve kültürde varlığını, dönemin inanç, siyaset ve sanat anlayışı farklılıklarıyla gösteren motif sürekliliğini bu yolla sağlamıştır. Biçimsel değişiklikler gösterse de çarkıfelek olma özelliğini yitirmemiştir.

Emel Esin çarkıfelek tanımlamasında, motifin, açılmış bir gül şeklinde, astral araba tekerleği şeklinde, bir merkezden çıkan kollar şeklinde diye belirtmişti.(Esin 1970:304). Çanakkale seramiklerinde bulunan çarkıfelek motifi bu tanımlamalara biçimsel olarak benzemektedir.

Ön Türklerde yön damgası olarak bilinen motif, takımyıldızlarını temsil etmesiyle açıklanır. İlk evreleri dört kollu olan motife sonraları ara kollar eklenmiş ve daire formunu almıştır (Torunoğlu, 2016;15). Çanakkale seramiklerinde bulunan çarkıfelek motifi örneklerinde de aynı benzerlik görülmektedir. Üç veya dört kollu fırça vuruşuyla yapılmış örneklerin yanında, (çizelge 1). Tabağın geneline yayılan ve kolların çoğaldığı bezemeler mevcuttur. (çizelge 3-4).

Selçuklu sanatı orta Asya ve İran kaynaklı figüratif tasvir geleneğinin sentezlendiği bir dönemdir. Ancak bu dönemde sanat daha çok egemen sınıfa ait, dünyasal gücün gösterisi olarak yapılıyordu. Sanat güncel yaşamdan ziyade simgesel boyutta kullanılıyordu. (Kardeşlik, 2011;74). Bu açıdan çarkıfelek motifi daha çok dini yapılar ve mimaride kullanılıyordu. Çanakkale seramiklerinde görülen çarkıfelek motifi ise halk sanatının yaygınlaştığı, sanatın bireysel duyuşlarla şekillendiği dönemde üretilmeleri neticesinde, kullanım eşyalarını güzelleştirme amacıyla üretilmişlerdir.

Çarkıfelek motifini ilk kültür dönemlerinde gök tasvirleriyle ilişkilendirme, inanç ve gücün simgesi olarak anlamlandırma, motifin kullanıldığı yerleri önemli kılmıştır. Özellikle Dini yapılarda, mescit ve konaklarda, kubbe ve tavanlara yapılması bu düşüncenin sonucudur. Tarihsel süreç içinde değişen ve gelişen bu olgular sanat anlayışını da değiştirmiş ve geliştirmiştir. Çanakkale seramiklerinde özellikle tabaklarda görülen motif, biçim ve anlam yönünden kendini en güzel şekilde ifade etmiştir. Gök ile tasvir edilen çarkıfeleğin, yeryüzünde bitkisel bezemelerle ve stilize çiçeklerle şekillenmiş halidir.

KAYNAKÇA

- Altun, A.(1996). Çanakkale Seramikleri. Vehbi Koç Vakfı, Suna –İnan Kıraç Akdeniz Medeniyetleri Araştırma EnstitüsüYayını:İstanbul
- Bilgili N.(2014).Türklerin Kozmik Sembolleri Tamgalar, Hermes yayınları, İstanbul.
- Esin. E.(1970). “KÜN-AY”(Ay yıldız motifinin proto Türk devirden hakanlılara kadar ikonografisi’ ANKARA,
- Kardeşlik. S. (2011). Vakıflar Halı Müzesinde, Selçuklu ve Selçuklu Geleneğindeki Halılarda Kozmolojik ve İkonografik Boyut. Vakıflar İstanbul 1. Bölge Müdürlüğü Halı ve Kilim Müzeleri
- Kıraç, S. İ.(1996). *Çanakkale Seramikleri, Akdeniz Medeniyetleri Araştırma Enstitüsü Yayın:1*, Mas Matbaacılık: İstanbul,
- Okumuş, H.(2000). Çanakkale Seramiklerinde Form ve Dekor İlişkileri. Yüksek Lisans Tezi. Mimar Sinan Üniversitesi, Sosyal Bilimler Enstitüsü, İstanbul,
- Ögel, B.(2006). *Türk Mitolojisi*. Türk Tarih Kurumu: Ankara,
- Soustiel, L. (2000). Osmanlı Seramiklerinin Görkemi XVI-XIX. Yüzyıl, Suna İnan Kıraç ve Sadberk Hanım Müzesi Koleksiyonlarından, Jacquemant-Andre Müzesi, Paris1 Nisan-2 Temmuz 2000, İstanbul.
- Talas, M., ve Aksoy, N.D. (2006). Osmanlı Süsleme Sanatlarının Türk Kültür Tarihi Ekseninde Değerlendirilmesi “Türklük bilimi araştırmaları” Sayı:19,ss.457-70
- Taşgıl A (2017)..Kök Tengri'nin Çocukları, (Avrasya Bozkırlarında İslam Öncesi Türk Tarihi), Bilge Kültür Sanat Yayın Dağıtım San.ve Tic. Ltd. Şti.
- Torunoğlu, B. (2016). Türk Kültüründe Çarkıfelek Motifi. Yüksek Lisans Tezi. Atatürk Üniversitesi, Temel Sanat Eğitimi Anabilim Dalı, Erzurum,
- Turhan S. (2024) Çanakkale Seramiklerinde Çarkıfelek Motifi ve Çağdaş Formlara Yansımaları (Yayınlanmamış Yüksek Lisans Tezi). Çanakkale Onsekiz Mart Üniversitesi, Lisansüstü Eğitim Enstitüsü, Çanakkale.

Yılmaz, H.(1996). Çanakkale Seramikleri. Vehbi Koç Vakfı, Suna –İnan Kıraç Akdeniz Medeniyetleri Araştırma EnstitüsüYayımları:İstanbul

Görsel 1.Çarkıfelek şematığı, Torunoğlu, B. (2016). Türk Kültüründe Çarkıfelek Motifi. Yüksek Lisans Tezi. Atatürk Üniversitesi, Temel Sanat Eğitimi Anabilim Dalı, Erzurum,

Görsel 2.Takımyıldızları Astral döngü. Torunoğlu, B. (2016). Türk Kültüründe Çarkıfelek Motifi. Yüksek Lisans Tezi. Atatürk Üniversitesi, Temel Sanat Eğitimi Anabilim Dalı, Erzurum,

Görsel 3. .Ali Mescidi 12.yy.(Büyük Selçuklu Mirası) <https://www.selcuklumirasi.com/architecture-detail/ali-mescidi-nusabad> (Erişim tarihi,07.09.2024)

Görsel 4 .Gülpayegan Cuma Cami 12.yy. <https://www.selcuklumirasi.com/architecture-detail/gulpayegan-cuma-cami>(Erişim tarihi, 07.09.2024)

Görsel 5. Görsel 5. Mehmet Ali Ağa Konağı (1820) <https://www.herumutortakarar.com/datca-kocaev-mehmet-ali-aga-konagi/>(Erişim (Erişim tarihi,07.09.2024)

Görsel 6. Görsel 6. İznik çini tabak,16.yy. ikinci yarısı, Soustiel, L. (2000). Osmanlı Seramiklerinin Görkemi XVI-XIX. Yüzyıl, Suna İnan Kıraç ve Sadberk Hanım Müzesi Koleksiyonlarından, Jacquemant-Andre Müzesi, Paris1 Nisan-2 Temmuz 2000, İstanbul.

Görsel 7. Yılmaz, H.(1996). Çanakkale Seramikleri. Vehbi Koç Vakfı, Suna –İnan Kıraç Akdeniz Medeniyetleri Araştırma EnstitüsüYayımları:İstanbul

Görsel 8. Yılmaz, H.(1996). Çanakkale Seramikleri. Vehbi Koç Vakfı, Suna –İnan Kıraç Akdeniz Medeniyetleri Araştırma EnstitüsüYayımları:İstanbul

Görsel 9. Yılmaz, H.(1996). Çanakkale Seramikleri. Vehbi Koç Vakfı, Suna –İnan Kıraç Akdeniz Medeniyetleri Araştırma EnstitüsüYayımları:İstanbul

Görsel 10. Yılmaz, H.(1996). Çanakkale Seramikleri. Vehbi Koç Vakfı, Suna –İnan Kıraç Akdeniz Medeniyetleri Araştırma EnstitüsüYayımları:İstanbul

Çizelge 1.Görsel 1a) 1b) 1c) 1d) 1e) 1f) 1g) 1h) Yılmaz, H.(1996). Çanakkale Seramikleri. Vehbi Koç Vakfı, Suna –İnan Kıraç Akdeniz Medeniyetleri Araştırma EnstitüsüYayımlı:İstanbul

Çizelge 2.Görsel 2a) 2b) 2c) Yılmaz, H.(1996). Çanakkale Seramikleri. Vehbi Koç Vakfı, Suna –İnan Kıraç Akdeniz Medeniyetleri Araştırma EnstitüsüYayımlı:İstanbul

Çizelge 3.Görsel 3a) 3b) 3c) 3d) Yılmaz, H.(1996). Çanakkale Seramikleri. Vehbi Koç Vakfı, Suna –İnan Kıraç Akdeniz Medeniyetleri Araştırma EnstitüsüYayımlı:İstanbul

Çizelge 4. Görsel 4a) 4b) 4c) 4d) Yılmaz, H.(1996). Çanakkale Seramikleri. Vehbi Koç Vakfı, Suna –İnan Kıraç Akdeniz Medeniyetleri Araştırma EnstitüsüYayımlı:İstanbul

DİJİTAL ÇAĞDA YAŞAM, KURGU VE PARANOYA: DİSTOPIK FİLM MANZARALARI BAKIMINDAN HUXLEY’Cİ KEHANETİN NERESİNDEYİZ?

Prof. Dr. HÜSEYİN KÖSE

Atatürk Üniversitesi, - 0000-0001-5697-9009

ÖZET

Tüm bilimsel kurmacalar, gelecekte insanlığı bekleyen biyoteknolojik devrimin karanlık öngörülerinden esinlenirse de katastrofik filmlerin birçoğu, farklı farklı izlekler etrafında biçimlenmiş distopik bir düzen inşa eder. Bu bağlamda *Derin Darbe*, *Kusursuz Fırtına*, *Yarıdan Sonra* gibi filmler safkan felaket filmleri olarak nitelendirilebilirken, bu türün bilimkurgu-gerilim-suç-dram motifleri eklenmiş daha başka örnekleri de mevcuttur. Sözelimi *Armageddon*, *Dalga*, *Uzaydan Gelen Fırtına*, *Children of Men*, vb. filmler bunlardandır. Bu türün hemen hemen bilinen tüm örnekleri musibeti doğa içi bir etmene veya denetlenemez bir güce bağlayıp ona karşı mücadele vererek sorunu çözmeye çalışır. Böylelikle, doğal felaketlerin *kendinde şey*, kendiliğinden bir şey olduğunu vurgulamaya büyük bir özen göstererek küresel kapitalizmin vahşi rant ve talan düzeninin ve bu düzenin sürmesinden çıkarı olan çokuluslu şirketlerin açgözlü amaç ve eylemlerini gözlerden gizler. Halbuki doğal felaketlerin asıl nedenlerini gizleyerek mevzuya seyirlik nitelikte bilimkurgu, gerilim ve fazladan komedi/dram sosu katan ikinci grup filmler nükleer savaşlar, çatışmalar, yeraltı ve yerüstü kaynaklarının talan edilişiyile hızla çölleşen ve fakirleşen dünyanın parodik bir temsilini icra ederler. Bu film türünün bir alt kategorisini ise çevresel felaketlerin dışındaki yapımlar, özellikle de hızlı biçimde değişen teknolojik, sosyolojik, moral ve kültürel değerleri konu alan filmler oluşturur. Özellikle yapay zekâ tartışmalarının yaygınlaştığı 2020 ve sonrası evrede çekilen filmlerin büyük bölümü bu çoğul izlekler alanına dahil edilebilir rahatlıkla. Bu çalışmada, yazar Aldous Huxley’in *Cesur Yani Dünya* adlı kült romanında öngördüğü gelecek fikrinin ütopyik ve distopik öğeleri güncel bilimkurgu film örnekleri odağında tartışılmakta olup, dijital çağın ufkunda beliren gelecek toplum tasarımlarının kimi güncel olay ve olgularla ilişkisi analiz edilmeye çalışılmaktadır.

Anahtar Kelimeler: Bilimkurgu, Film, Distopya, Aldous Huxley.

LIFE, FICTION AND PARANOIA IN THE DIGITAL AGE: WHERE ARE WE IN TERMS OF DYSTOPIAN FILM LANDSCAPES AND HUXLEYAN PROPHECY?

ABSTRACT

While not all science fiction is inspired by dark visions of the biotechnological revolution that awaits humanity in the future, many catastrophic films construct a dystopian order that is structured around a variety of different trajectories. In this context, while films such as *Deep Impact*, *The Perfect Storm*, *The Day After Tomorrow* can be characterized as pure disaster films, there are other examples of this genre with added science fiction-thriller-crime-drama motifs. For example, *Armageddon*, *The Wave*, *Geostorm*, *Children of Men*, etc. Almost all known

examples of this genre try to solve the problem by attributing the calamity to an intrinsic or uncontrollable force in nature and fighting against it. In this way, they take great care to emphasize that natural disasters are things in themselves, spontaneous, thus obscuring the greedy aims and actions of global capitalism's brutal rent and plunder system and the multinational corporations that have a vested interest in its perpetuation. Whereas the second group of films, which conceal the real causes of natural disasters and add spectacle, sci-fi, thriller and extra comedy/drama to the issue, perform a parodic representation of a world that is rapidly becoming desertified and impoverished due to nuclear wars, conflicts and the plunder of underground and above-ground resources. A sub-category of this film genre is made up of productions outside of environmental disasters, especially films that deal with rapidly changing technological, sociological, moral and cultural values. Most of the films made in 2020 and beyond, especially in the period when discussions on artificial intelligence became widespread, can easily be included in this plurality of themes. This study discusses the utopian and dystopian elements of the idea of the future envisioned by author Aldous Huxley in his cult novel *Brave New World* in the focus of contemporary science fiction film examples, and tries to analyze the relationship between the future society designs that appear on the horizon of the digital age and some current events and phenomena.

Keywords: Science Fiction, Film, Dystopia, Aldous Huxley.

1. GİRİŞ

Tekno-kültürel salgının tayin edilmiş bir standardı veya normal olmadığı gibi, icrasına esas alınacak belli bir etik kodu da yoktur. Daha doğrusu geleceğin güzellikler kadar başa türlü belalar da getirebileceği inancı beşerî serüvenin tüm ufku sinmiş gibidir. Üstelik taş devrinden beri bu böyledir. Dolayısıyla gerek *Taş Devri* gerekse *Jetgiller* gibi çizgi filmler de bu olasılıktan muaf değildir. Her iki çizgi filmde de o günün maddi koşulları içinde tahayyül edilemeyecek türden araçlar ve pratikler mevcuttur; görüntülü konuşma yapmaya elverişli televizyonlardan akıllı kol saatlerine, tüp formunda tasarlanmış asansör ve solaryum yataklarından nükleer enerjiyle çalışan fırınlara, işe giderken binilen kabarcıklı arabalardan her işe koşma kabiliyetini haiz envai çeşit yetenekle donatılmış yardımcı robotlara kadar birçok harikulade buluş, vs. Teknolojik yüceltme kuşkusuz muhtemel kazalara ilişkin muhayyel korkularla iç içedir. Ama belki de dijital çağın neden olduğu en büyük ahlaki panik, karşılığını ontik bir güvensizlik halinde bulur. Bu bağlamda, belki de haris, kötücül ve karanlık yanlarımızla yüzleşmekten imtina etmemiz yüzündendir yaklaşmakta olan mukadder akıbeti izaha yeltenen fikriyatın beklentiyi durmadan bir paranoyadan diğerine sürüklemesi. Gerçekten de hiçbir şey aydınlatamaz içine kapkara bir külçe gibi çöreklediğimiz bu morötesi geceyi. Nedeni de şu ki, tekno-bilimsel aklın tarih sonrası serabının tüm yaşamı ışıttıma vadinin yol açtığı kısa devre, doğa ve onunla birlikte insan yaşamının olası bütün veçhelerini yeni baştan kör alanlara hapseden bir tekâmül eğrisine meyletmekte. Artık bu andan başlayarak ileri değil, çok ileriye gidilmekte, neredeyse taş devri kadar geriye... Bu, huzursuzluğun bilincine öylesine derin çentikler atmış bir akıldır ki, ruha güvenli ve huzurlu bir sığınak oluşturan her mütevazı barınak ve mıntıkayı dijital gözetim teknolojileri marifetiyle hallaç pamuğu gibi attıktan sonra bile kozmik binaların, biyomorfik evlerin, çalışma sonrası toplum düzeninin düşünüyü kurmakta. Algoritmalar, akıllı makineler ve yapay zekâ sistemleri aracılığıyla durmaksızın kendini yedekleyen duyu köreltici donanımlar ve biyoteknolojik felaketler silsilesini insanlığın konforlu geleceği adına fütüristik bir mucize gibi sunmakta. Aynı tekno-bilimsel akıl, tüm evreni boydan boya veri akışıyla donatırken, geriye genetiğiyle oynanmadık tek bir tohum tanesi bırakmamacasına ve amansızca 'ilerleyerek', en nihayetinde hayvan ve insan genomunun çekirdeğine el atmakta. Söz konusu manzara, apokaliptik bir çağrışımla, sanki bu uğursuz

akıbet bizzat kendi zihninin eseri değilmiş gibi, devasa bir enkaz yığınının çevirdiği dünyadan sabah akşam kaçış planları yaparak, sonunda arzu ettiği şeyi başarabileceğine dair somut emareler gösterip halihazırdaki “olası dünyaların en iyisi” olan gezegenimizi, sarp kayalıkların, dondurucu soğukların, çöl ve toz fırtınalarının kol gezdiği bir başka ölü yıldız kütleli lehine elli beş milyon kilometre uzaktan büyük bir kibirle seyre dalmakta. Üstelik ekoloji ve değerler alanı hilafına meşrulaştırılan söz konusu tekno-bilimsel tahakkümün etki alanı yalnızca yetişkinlere hasredilmiş medyatik içerikler, bilgisayar oyunları, bilim kurgu romanları ve katstrofik filmlerle de sınırlı değil; 80’lerin eğitici çizgi filmleri *Taş Devri* ve *Jetgiller*’den kötülüğü dış uzaydan gelen bir tehdit olarak örnekleyen *Predator*, *Terminator*, *Men in Black* ve *Star Wars*’a; nanoteknoloji kâbusuna odaklı *Black Mirrors*, *Interstellar*, *TAU* ve *I Am Mother* gibi apokaliptik gelecek ürpertisinden, robotik ve metalik aksamı kutsayan ergen eğlencesi *Transformers* ve *The Avengers* türü filmlere kadar, her cismin yüzeyine konumlanabileceği toprak zemin neredeyse buharlaşmış gibidir.

Tekno-kültürel salgının tayin edilmiş bir standardı veya normal olmadığı gibi, icrasına esas alınacak belli bir etiksel kodu da yoktur, daha doğrusu geleceğin güzellikler kadar başa türlü belalar da getirebileceği inancı beşerî serüvenin tüm ufkuna sinmiş gibidir. Üstelik taş devrinden beri bu böyledir. Dolayısıyla gerek *Taş Devri* gerekse *Jetgiller* gibi çizgi filmler de bu olasılıktan muaf değildir. Her iki çizgi filmde de o günün maddi koşulları içinde tahayyül edilemeyecek türden araçlar ve pratikler mevcuttur; görüntülü konuşma yapmaya elverişli televizyonlardan akıllı kol saatlerine, tüp formunda tasarlanmış asansör ve solaryum yataklarından nükleer enerjiyle çalışan fırınlara, işe giderken binilen kabarcıklı arabalardan her işe koşma kabiliyetini haiz envai çeşit yetenekle donatılmış yardımcı robotlara kadar birçok harikulade buluş, vs. Bu çalışmada, özellikle yapay zekâ tartışmalarının yaygınlaştığı 2020 ve sonrası evrede çekilen filmlerin yazar Aldous Huxley’in *Cesur Yani Dünya* adlı kült romanında öngördüğü gelecek fikrinin ütopyik ve distopik öğelerle olan ilişkisi irdelenmektedir. Çalışmada söz konusu öngörü ve fikirler güncel bilimkurgu film örnekleri odağında tartışılmakta olup, dijital çağa hâkim olan gelecek toplum tasarımlarının güncel biyoteknolojik gelişmelerle veya gelecek kaygılarıyla olan ilişkisi, değerler, düşünceler, eğilimler, beklentiler, korkular, vb. ölçütler bağlamında analiz edilmeye çalışılmaktadır.

2. MODERN SONRASI ÇAĞIN HUZURSUZLUKLARI VE APORİALARI

Şu bir gerçektir ki, çağdaş mutluluk yükümlülüğü, modern ve müreffeh toplumların bir ürünüdür. Tatminkâr bir maaş, düzenli bir seks, çocuksuz ve yalnız bir yaşamla güvence altına alınmış refah uğruna feda edilen özgür irade, ödenecek birçok kefarete ihtiyaç duyar. Distopya denilen mevhum eğer topyekûn toplumsal bir biçimlendirme ve dışta bırakma çabasının uğursuz bir bakiyesi olarak görülebilirse, böyle bir çabayla vücuda getirilen insan da olsa olsa ruhsal ve bedensel bir atıktır ancak. Haddizatında endüstriyel bir atığa dönüşmüş beden içindeki ruhu öğütecek bir güç de gereklidir, zira her distopik düzen ayakta kalabilmesi için katıksız bir tahakkümü gereksinir ve muktedirin öz-yıkıcı eylemsel politikasının gerekçelerini yedeğine almadan var olamaz. Bu anlamda kapitalist modernleşme için söylenenler, modern sonrası karanlık ütopyalar için de pekâlâ söylenebilir. Çevresel felaketler, yapay riskler, savaşlar, doğal kaynakların tahribi için verilen amansız kavgalar, insan genomu üzerindeki yerli yersiz müdahaleler, genetiğiyle oynanmış gıdalar, soy-arıtımı politikaları, sürekli ekoloji aleyhine güçlendirilen teknolojik devrim kutsaması, endüstri 4.0, “society 5.0”, vb. son sürüm teknolojik konsept ve tekno-bilimsel vizyonların tümü bu anlamda bir tür öz yıkımdır. Marshall Berman’ın Goethe’nin Faust karakteri okumasından hareketle tanımladığı “yaratımın zayıyatı”, Bauman’ın “arınmanın kırı”, Cray’nin “gündüz vaktinin enkazı” dediği şeylerdir tümü. Özellikle Cray’nin dijital çağın kapitalizm sonrası manzaralarına odaklanan, dev şirketler

eliyle yeryüzünün nasıl bir küresel yıkıma uğratıldığını gözler önüne seren *Yeryüzü Yakılıp Yıkılırken*'de ve bir önceki kitabında değindiği modern endüstri ütopyasının yol açtığı kâbuslara ilişkin görüşleri oldukça çarpıcıdır; Crary'e göre, sonunda geç kapitalist sistem 7/24 çalışma saplantısıyla, “gölgeleri olmayan ışıklı bir dünya” yaratmıştır (2015:20). Bu dünyada artık uyku diye bir şey yoktur, dinlenme yoktur, çünkü gece yoktur. Ağaçların veya evlerin günün alacakaranlığında bir silueti andıran, hayal gücünü kışkırtan görüntüsünden de eser yoktur artık. Kapitalist dünya, gecesi gündüzü belirsiz bir yerdir ve sürekli esnek çalışarak ve verimliliği hayatın asli unsuru haline getiren iş paradigmasıyla, uykusuzluk musibeti başta olmak üzere, envai tür hastalığa davetiye çıkarmaktadır. Crary'nin betimlediği şekliyle böyle bir dünya sadece doğayı değil, insanı da adeta bir zombiye çeviren çalışma hayatının vahşi ritmiyle, tüm yaşayan ve canlılık emaresi sergileyen örgenleri çok geçmeden iskartaya çıkarıp tasfiye etmiştir. Bu aşamadan sonra artık ne gereği gibi insan ne de asgari ölçekte beşer olunabilir. Baudrillard'ın deyişiyle, “içleri sahiplerinin sevgisiyle ‘doldurulmuş’ köpekler, kuşlar, hamsterler, vb. en gözde insani sevme [ve hissetme] biçimlerimiz” (Baudrillard, 2005: 85) haline geldiğinde, anlamlı bir rasyoneli olmayan bu hayatı “ıffeti âlem” için olsun yaşamak güçtür. Burada bahis konusu asıl facia, insan-dışılığa doğru atılmış adımların büyüklüğü ve nihayetinde insani potansiyelin tükenişidir.

Beckett'in namı oyununu *Godot'yu Beklerken*'de de sahne dekoru olarak, tasarımını ressam Edvard Munch'un yaptığı küçük ve cılız bir ağaçtan başka şey göze çarpmaz. Beckett, insanın bigâne biçimde hayatına mana ararken ebediyen yitirdiği huzuruna doğal çevresini de dâhil etmiştir. Oyunun bilinmedik, korkunç bir yıkımdan arta kalmış izlenimi veren karakter tipolojisi de adeta çevresel bir felaketle pekiştirilmiş gibidir.¹ İnsani yaşamın ruhsal ve duygusal kaynağıyla eşanlı biçimde doğal kaynakları da kurumuştur sanki. Tıpkı Bela Tarr'ın son sinema filmi *Torino Atı*'ndaki (The Turin Horse, 2011) yaşam veren kuyunun besleyici kaynağın tükenişiyle (her sabah baba-kız sadece iki adet patates haşlarlar) ve insan ruhunun gitgide çoraklaşmasıyla doğrudan, organik bir bağı varmış gibi, çok geçmeden kuruyup gitmesi gibi... Beckett, sanki o tek cılız ağacı yapıtının orta yerine dikmekle, gelecekteki yaşamın anlamsal kuraklığını hüznü bir sembolizmle somutlaştırmış gibidir. Yalnızlık, umutsuzluk, huzursuzluk, harislik, müsriflik, kayıtsızlık ve ilgisizlikle damgalı modern gündelik yaşam her tür lirik çağrışımdan da uzaktır. Sadece bu oyunda değil, uzlaşmaz-karşıt İrlandalının hemen hemen tüm yapıtlarında bariz bir edilgenlikle, ahlaksal ve ruhsal tecrit sorunsalına çorak tabiat parçalarının ıssız ve bitkin manzaraları eşlik eder. Fakat gelgelelim uzaktan mutsuz, yalnız, kederli ve bedbinlikleri bakımından dayanılmaz görünen kimselerin de aslında kendi içlerinde hayat dolu kişiler oldukları zamanlar vardır; bilhassa da Wilhelm Schmid'in dediği anlamda “hasar görmez hayat fikri”nin ipine sarılmış “pozitif düşünce” kurbanlarının koşulsuz bir mutluluğa yükümlü kılınmış bahtsızlıklarıyla kıyaslandığında (Schmid, 2017: 45). Üstelik yine bu sonuncular, Huxley'in bir tek cümleyle; “Birey hissederse, toplum sendeler” (Huxley, 2012: 132) şeklinde özetlediği durumdan da bihaber olduklarından iki kez bedbahttırlar. Gerçekten de öyledir, nerede bir genel ahlak ölçütü varsa orada mutlaka bir *minima moralia* da vardır. Çoğunluğun etkisine maruz kalanlar, genelin karanlığına muhataptır. Karanlığın kaynağının çoğunluk ve yığınlar olmadığı durumlarda ise, genellikle yukarıdan aşağıya tüm kalabalığa kükreyen bir tiranın sesi işitilir. *V for Vendetta* filmi ile 1984 romanı bu türden bir tiranlığı örnekler. İlki, siber alemde yapılanmış otoriter bir düzene karşı yalnızlığın güvenli ve anonim suretiyle savaş açarken; ikincisi, benzeri bir düzeni jeopolitik bir gerçekliğin içinden okur.

¹ Oyunun hemen hemen bilinen bütün temsillerinde, yaşanan tinsel krize koşut olarak dekor öylesine yoksul biçimde tasarlanmıştır ki, adeta şiddet, kıtlık ve felaket sonrası bir çağın olası tüm ikonografik görüntüleri, görsel bileşenleri mevcuttur; her iki karakter de eski püsti, yırtıp pırtık, acınası ve perişan kıyafetler içinde sahne alırlar.

Orwell'in romanında da tıpkı benzerlerinde olduğu gibi, totaliter bir iradenin baskıcı ameliyesi altında şekillenmiş distopik bir düzen söz konusudur. Bellek, düşünce, özgürlük, farklılık, vb. kavramlar, lügatlerden ve hafızalardan silinmiştir. "İki dakikalık nefret toplantıları" bile cinsel boşalımı andıran duygusal bir rahatlama için bire birdir. Rad Bradburry'nin *Fahrenheit 451* adlı kurmacasında ise, sistemli ihbarcılık sıkı bir denetime ve özgür iradenin ilgasına hizmet ederken, Zamyatin'in *Biz* romanının matematiksel ve şeffaflık abidesi evrenindeki evler, binalar, hatta duvarlar bile silme camdan yapılmıştır, haliyle kaçıp gizlenebilecek hiçbir yer de yoktur. Benzer biçimde, Kurt Vonnegut'un *Otomatik Piyano*'su ile Margaret Atwood'un distopik olduğu kadar zımnî politik bir taşlama niteliğindeki *Damızlık Kızın Öyküsü* gibi kurmaca yapıtların ortak özelliği, Akaş'ın da özetlediği gibi, "beklenmedik bir şey olacak" korkusu ve kaygısı üzerine kuruludur (Akaş, 2012: 25). Özellikle Atwood'un feminist distopyasında bu korku abartılı bir cins kimliği kavgasına sahne olup, başa gelecek "beklenmedik şeyler" -modern dünyada kadınların her dakika maruz kaldıkları şiddet vakalarının sıklığı ve düzeyi hatırlanacak olursa- aslında hiç de sanıldığı kadar kurmaca kabilinden şeyler değildir. Doğal çevrenin bozulup biyolojik bünyenin tahrip edilmesine karşı yükselen itiraza gelince; Atwood'a göre, sınırsız bir "güven içinde, sağlıklı ve tasasız yaşayan" insanlardan kurulu bir toplum düzeninde, "alışveriş merkezleri buldozerlerin menzilleri boyunca uzanırken", "genetik mühendisliği topluluğunun marjinal müritleri" "ölümsüzlük arayışında" Huxley'in hayal gücünden çok daha ötelere gidebilmektedir (2012: 47-51). Gerçekten de pek çok bilimkurgu yapıtında teknolojik yetkinliğe yönelik vurgu o denli güçlüdür ki, Ford'un efsanevi "T" marka otomobilinin simgesel gücü karşısında doğa ve insani varoluşun biricikliği gibi ölçülerin esamisi bile okunmaz. Dahası, doğanın ve insani varoluşun gözden düşüşü bununla da bitmez; *Cesur Yeni Dünya*'da doğal çevre neredeyse fütüristik bir mimariye mutlak biçimde yenik düşmüş gibidir. Şehir manzarası tümüyle yapay ve endüstrinin seri üretim damgasının tahakkümü altındadır. Romanda yerleşim yerleri ve hastaneler içlerinden yapay müzik ve parfüm akan musluklarla donatılmıştır. İnsan embriyosu yumurtalarına yönelik kuluçka evresinde uygulanan ısı koşullandırması bile doğal iklim kıstaslarına bir meydan okumadır adeta, vb.

3. DİJİTAL ÇAĞDA DİSTOPIK TAHAYYÜL VE KARŞILIK BULDUĞU FİLM EVRENİ

İçinde yer aldığımız dijital evren, her bakımdan gerçeği kurguya eşitleyen bir duyarlık iklimi yaratmış gibidir. Yukarıda zikredilen ontik ve epistemolojik huzursuzluklar, bütünlüğü parçalayıp yolculuğu distopik bir ürpertiye dönüştüren devasa bir teknik evren aracılığıyla tezahür etmektedir: Bilgisayar oyunları, filmler, diziler, vs. Özellikle bariz bir teknoloji kutsaması yapan filmlerde birbiriyle hasım iki farklı gezegenin *autobotları* ile *decepticonları* arasında acımasız bir savaş hüküm sürerken, ayaklar yine -tahmin edilebileceği gibi- yer seviyesinden olabildiğince yüksektedir. Bu film serisinde genellikle olaylar yalnızca esnek tabanlı-eklem bacaklı androidlerin kolayca şekil değiştirebilen akrobatik hareketlerine ve teknolojik şovuna sahne olmakla kalmaz, aynı zamanda savunma sanayii alanında faaliyet gösteren çokuluslu şirketlerin geliştirip ürettikleri yeni nesil balistik silahların reklam ve pazarlanmasına da aracılık ederler. Aynı endüstri, dijital oyun türlerine evrildiğinde ise, yeni teknolojilere erişim konusunda diğerlerinden görece daha avantajlı olan kullanıcılar hızdan, hazdan ve daha başka heyecan verici uyarıcılardan nasibini almış bir kuşak olarak, boş vakit öldürme ve oyalanma çılgınlığının iflah olmaz *trend-setterları* oluverirler. Üstelik her tür için pazarlama teknikleri adeta sihirli çarpan etkisi yaparak birbirinin şansını gölgelemek şöyle dursun, birbirini destekleyici işlev görürler. Bu anlamda hit olmuş her dijital oyunun mutlaka bir sinema filmi versiyonu, geniş kitlelerden teveccüh görmüş her sinema filminin de muadili sayılabilecek bir oyun konsolu mutlaka vardır. Dahası, bu filmler ve oyunlar seyir keyfi sunmak

yanında fena halde öğreticidirler de. Sürprizlerle dolu olanları ise, genellikle en fazla tercih edilenleridir. Sözgelimi *Transformers* film serisindeki *optimus prime autobotu* ilkin bir iş makinesine, ardından bir tıra veya kamyonu dönüştürerek kronolojik algıyı bir önceki “high teknoloji” seviyesinden bir anda endüstri 2.0 kademesine geriletebilir rahatlıkla. Üstelik aynı teknik işlevsellik, robotlar arasında cinsiyet tasnifi yapmayı da ihmal etmez; cinsiyet rolü burada da yetenek dağılımı ve aktif/pasif, güçlü/zayıf etkinliğin betimlenişinde temel belirleyici faktördür. Üstelik aynı durum, *Taş Devri* ve *Jetgiller* çizgi dizilerinde de mevcuttur. Bu filmlerde erkekler işe giderken, kadınlar ya ev işlerine gömülüp bol bol dedikodu yaparlar ya da sıradan, gündelik bir pratik olarak alışverişi çıkarlar, vb. Yani ileri teknoloji her zaman ileri yaşam demek değildir. Haddizatında, nerede ileri bir teknolojik düzey varsa, orada mutlaka bedensel, ruhsal ve moral yaşamın kaçınılmaz biçimde gerileme sürecine girdiği menfi bir durum da mevcuttur.

Bedensel devinim yokluğu ve atalet, neredeyse teknolojik dinamizmin mütemmim cüzleri gibidir. Tam da burada ütopya veya karşıt ütopya söz etmenin vaktidir. Genellikle teknoloji ve -değerler, düşünceler, pratikler anlamında- ekoloji gerilimini merkeze alan herhangi bir ütopya veya karşıtına anlam atfetmeye olanak tanıyan şey, gelecekte başa gelebilecek kimi istenmedik olayların -yoldan çıkmış deneyler, umulmadık kazalar, siyasal otoriteryanizm, özgürlüklerin baskılanması, teknik yetkinliğin suiistimali, vb.- yıkıcı etki ve sonuçlarından duyulan korkular ve huzursuzluklardır. Ama bundan da öte, modernitenin sunduğu vaatlerin ve pratikteki düşünüş tarzının insanın dışında hüküm süren bir nesnel akıl lehine kötüye kullanımınıdır. Adorno ve Horkheimer'in gayet yerinde işaret ettikleri gibi, insana kendi dışından dayatılacak bir akıl olmadığı gibi, böylesi bir aklın durdurulamaz ilerlemesinin bedeli de yine “durdurulamaz gerileme”dir (Adorno ve Horkheimer, 2010: 58-59). Şu hâlde, mitolojik dönemde tanrılara ev sahipliği etmiş tabiat harikası Kaz Dağları'nda görülmemiş bir harislikle siyanürle altın aranmasından, su yataklarını en ince damarlarına kadar yağmalamaya varıncaya kadar, siyasal-ekonomik güç odaklarıyla girdiği suç ortaklığı düzeni neticesinde aslında insan aklı hep firardadır. Vaziyet, bu aşamada bir tek cümle içinde şöyle de özetlenebilir: Her şey insan içindir, ama insanlığa karşı olması koşuluyla... Nitekim Huxley'ci ideal gelecek fikrinin (yalnızlığa karşı cemaat yaşamı, düzensizliğe karşı istikrar, başkılığa karşı özdeşlik, vb.) muhtemel risklere karşı müreffeh bir yaşama imtiyaz tanıyor görünen önerisinin göze görünmez ara yüzeyinde de ölen insanların bedenlerinin zengin fosfor kaynağı olarak kullanılması vardır (Adorno, 2004: 83). Tüm bu gerçekliğe karşın, ruhsal çöküntünün, tatminsizliğin, müsrifliğin, yalnızlık ve amaçsızlığın var olmadığı bir dünyada yine de normalitenin olağanüstü şiddeti dikkat çekicidir. Huxley'in distopiasında, özetle biyoteknolojik kutsamaya (bugüne tevarüs ettiği biçimiyle yapay dölleme, taşıyıcı annelik, sperm bankası, kök hücre nakli, vb.) esas teşkil eden baskın bir motif olarak, insan doğasına müdahalenin yol açtığı türlü facialar anlatılır. Ne ki, Huxley, ünlü taşlamasının satır aralarına bir dizi itirazı sıkıştırılmayı da ihmal etmez. Buna göre, müreffeh, sağlıklı ve mutlu yaşam kölece bir varoluştan farksızdır, unutmak değil unutmamak asıl mutluluktur; insan kederlendikçe kendi sonlu varlığının ayırıcısına varan ve sorgulama yetisi olan bir canlıdır; hastalanmak iyidir, zira sıhhatli yaşamın kıymetini artırır, bünyevi bir yenilenmedir, en azından kırılğan insan doğasının ve direncinin sınırları hakkında genel bir fikir verir; haddizatında karamsarlık da iyi bir şeydir, zira kişiye çevresinde olup bitenler hakkında keskin bir duyarlılık ve farkındalık, eleştirel bir mesafe kazandırır. Uykuda öğretimin (“hipnopedia”), deneyimin istem dışı müdahalelerle gayri ihtiyari pekiştirilmesine hizmet ettiği bu karanlık ütopya “herkes herkese ait” olup, özdeşlik, istikrar ve topluluk sihirli kavramlardır. Herkes aynı, her şey birbirine benzerdir; bireysel farklılıkların, özgünlüğün, özgür iradenin ucundan kıyısından belirişi bile, ödünsüz bir istikrar düzenine koşullandırılmış topluluk yaşamı için bir tehdittir. Bu anlamda, bireysel farklılıkların tümünden silinip yok edildiği *Cesur Yeni Dünya*'nın yaklaşık iki milyar

yurttası sadece on bin soyadı taşır. Demografik çeşitlilik, katıksız bir türdeşlik lehine sonlanmıştır. Herkes mutlu, birbiriyle uyum içinde ve *dengede*, iyimser düşüncelerin doruğundadır, tıpkı Norveçli yönetmen Jens Lien imzalı 2006 yılı yapımı *Sorun Yaratan Adam* (Den Brysomme Mannen) filminde olduğu gibi... Bu filmde de kendi bireyselliğinin farklılığını duyumsamaya niyetlenenler ıssız bir vahayı andıran kendi yalnızlıkları içinde sosyal sistem tarafından derhal buharlaştırılırken; medya, devlet, aile, din ve diğer araçlar da sıhhiyeciler toplum düzeni anlayışının ve optimum seviyede yeni bir toplumsallık kurgusunun yaşamın her alanında insan-dışılıkla taçlandırılmasının kusursuz bir örneğini sunar. Yakıcı gerçekliğini bulandırdığı suların çalkantılı debisinden alan film, kendi asrısaaleti içinde müstesna kayıtsızlığıyla abat olmuş Avrupa'nın tam göbeğinde kopmuş tinsel bir kıyametin fiyakalı manzaralarını seyretmeye davet eder izleyiciyi. İnzibati toplum modelinin en rafine gözetim stratejilerinin hüküm sürdüğü, "refah gribi"yle uyuşmuş duyuların İKEA mobilya kataloglarının ve daha başka bedensel hazlar içine gömülüp gitmiş tüketimci ruhlar imal ettiği filmde, yönetmen müreffeh Baltık ülkelerinin adeta toplumsal bir hicvi andıran "iyi yaşa, mutlu ol" şiarıyla alay eder. Sosyal orkestrasyona uyarlanmanın çoğunluğun baskısıyla bir tür gönüllü kulluğa dönüştüğü, "bolluğun depresyona yol açtığı" önermesi belki de başka hiçbir filmde burada olduğu kadar kendini doğrulamamıştır. Duygusal ve psişik tertibatın körelmesi de buna dahildir. Nitekim filmin can alıcı sahnelerinden birinde, hikâyenin kahramanı Andreas, bir akşam yemeği randevusunda ilgi duyduğu genç kadına gayet ciddi bir niyetle açılır, ancak kadının verdiği yanıt duygularında samimi bir âşık için en hafif deyimle tüyler ürperticidir: "Kapı komşumla da bir süredir sevgiliyiz, eğer senin için bir mahsuru yoksa, elbette seninle de birlikte olabiliriz..." Zihni felce uğratan benzeri bir başka sahnede ise Andreas, yüz yüze bir görüşmede birlikte yaşadığı kadından ayrılmak istediğini serinkanlılıkla dile getirdiğinde, kadın ona en ruhsuz yanıtlardan birini verir: "Elbette... Ancak cumartesi akşamı işyerinden arkadaşları eve yemeğe davet etmiştim..." Görünüşte herkes sakin, huzurlu ve insanı takatten düşürecek ölçüde mutlu ve dinamik bir hayat sürüyor gibi görünse de aslında herkes kendi ruhunun derinlerinde kaybolup gitmiş gibidir. Çoğu bundan habersizdir, ancak durumu fark eden ve fark ettiğini haykırmaya cüreti olanlar derhal sistemin medeni vahşetinin şaşmaz hedefi olurlar. Andreas da bu makus sondan nasibini alacak olanlardan biridir. Herkes türlü zenginlikler ve tüketimle bastırılmış varlığının alttan alta tazyikine sessizce boyun eğerken, o kokusunu aldığı nefis bir kekin ve ağlayışını işittiği bir bebeğin peşinden gidecek ve bu eylemi ne yazık ki onun sonu olacaktır. Nihayet, görünmez bir güç tarafından, duymayan, hissetmeyen, düşünmeyen ve düşündüğünü eyleyemeyen kitlesel bir bünyenin durgun hücreleri arasından alınarak apar topar hurda bir otobüsün bagajına tıklararak yeni bir belirsizliğe doğru yola çıkarılacaktır. Tıpkı patatesi andıran, devasa, eğri büğrü bir yumru gibi...

4. SONUÇ

Sonuç olarak, tüm bilimsel kurmacalar, Huxley'ci biyoteknolojik devrimin karanlık öngörülerinden esinlenirse de katastrofik filmlerin birçoğu, farklı farklı izlekler etrafında biçimlenmiş distopik bir düzen inşa eder. Söz konusu düzen, teknofobik unsurlar içerdiği gibi, dijital çağın toplumsal ilişki mimarisinin kör noktaları ve handikaplarıyla da ilgilidir. Özetle, distopik evren denilen şey, karşılaşma yetileri körelmiş bireylerden kurulu bir toplumsal dünyanın ürünüdür. Topluluk ve iletişim arasındaki kökensel ilişkinin yapıbozuma uğramış olması, distopik tahayyülü var eden elverişli zemini ifade eder. Bu anlamda distopya, birçok boyutları bulunmakla birlikte, genelde herkesin bir diğerinin hakikatine yabancılaştığı, genel bir unutma uygarlığı anlatısıdır. Felaket algısı ve beklentisi salt doğal kazalarla sınırlı değildir bu nedenle; aynı zamanda insan ilişkilerine sirayet etmiş olan tükenmiş güvenin de sembolüdür. Dolayısıyla tüm bu duygusal ve düşünsel iklimin dijital çağın teknik ve kurgusal ikliminde

kendine belli bir karşılık bulmaması söz konusu alamaz. Bu bağlamda *Derin Darbe, Kusursuz Fırtına, Yarından Sonra* gibi filmler safkan felaket filmleri olarak nitelendirilseler de bu türün hiç kuşkusuz bozulan psikolojik tertibata odaklı fazladan bilimkurgu-gerilim-suç-dram motifleri eklenmiş örnekleri de mevcuttur. Nitekim *Armageddon, Dalga, Uzaydan Gelen Fırtına, Children of Men, Tau, I Am Mother, Black Mirrors*, vb. filmler bunlardandır. Bu türün bir alt grubunda yer alan filmler ise, düpedüz distopik tahayyülü doğüstü bir güçle ilişkilendiren örnekler olup, musibeti gerçeküstü bir etmene veya denetlenemez bir güce bağlayıp ona karşı mücadele vererek sorunu çözmeye çalışır. Belki de böylelikle, doğal felaketlerin *kendinde şey*, kendiliğinden bir şey olduğunu vurgulamaya büyük bir özen göstererek, acımasız rant ve talan düzeninin ve bu düzenin sürmesinden çıkarı olan çokuluslu şirket kapitalizminin açgözlü amaç ve eylemlerini gözlerden gizler. Halbuki doğal felaketlerin asıl nedenlerini gizleyerek mevzuya seyirlik nitelikte bilimkurgu, gerilim ve fazladan komedi/dram sosu katan ikinci grup filmler nükleer savaşlar, çatışmalar, yeraltı ve yerüstü kaynaklarının talan edilişiyle hızla çölleşen ve fakirleşen dünyanın parodik bir temsilini icra ederler.

Distopik film türünün bir alt kategorisini ise çevresel felaketlerin dışındaki yapımlar, özellikle de hızlı biçimde değişen teknolojik, sosyolojik, moral ve kültürel değerleri konu alan filmler oluşturur. ABD-Almanya ortak yapımı bir bilimkurgu-gerilim filmi olan *Anon* (Bir An Önce Sil ve Yok Et, Andrew Niccol, 2018) da bunlardan biridir. Suçun, karmaşanın, huzursuzluk ve düzensizliğin olmadığı, herkesin hayatının her ânını kendi gözleriyle kayıt altına aldığı bir dünyada geçen filmde, bu kusursuz ve hassas gözetim sayesinde, sistemde hiçbir suç da işlenememektedir haliyle. Ancak mükemmel uyumu bozan bir çatlak her zaman vardır; habis ve illegal bir zihin her şeyi tepetaklak etmek üzeredir. Zira son derece zeki bir seri katil sistemin boşluklarından yararlanıp cinayetler işlemeye başlar. Film bu seri katilin peşine düşen bir dedektifi odağa alır. Dedektif (Clive Owen), adeta sonsuz bir labirenti andıran karmaşık bir dizi dijital veri havuzu içinde yer alan birbiriyle bağlantılı olayların gelişim seyrine ilişkin görsel düğümleri titizlikle çözmeye çalışır. Kriminal olay anlarına doğrudan veya dolaysız tanıklık eden on binlerce kamera-gözün farklı milimetrik açılardan kaydettiği veri parçalarının izini sürer. Film, dijital iletişim çağına ilişkin distopik bir eleştiridir. Herkesin, her şeyin her an gözetim altında tutulduğu filmde, rahatsız edici bir şeffaflıkta hayat bulan mutlak bir mahremiyet yitimi mevzu bahistir. Dijital gözetimin bu mümbit yapıtının art yöresinde ise, kurbanlarının bakışlarını hackleyerek onları hunharca avlayan bir seri katilin algoritmik dehası boy göstermektedir. Müşterilerinin kimi nahoş eylemlerini otoriter biçimde yapılanmış dijital sistemin belleğinden silerek onları temize çıkaran katilin ifa ettiği vazife, gerçekte Joel Schumacher imzalı *Telefon Kulübesi* (Phone Booth, 2003) filminin kurbanlarını -işledikleri çeşitli cürümlerden dolayı- hedef alan büyük ahlak vaizinkiyle aynıdır: İffetsizlik eden her kim olursa olsun önünde sonunda cezasını çekmeli, layığını bulmalıdır... Dijital teknolojinin yaydığı büyüyle baştan çıkarılmış bir toplum düzenine göndermede bulunan başka bir film de Spike Jonze imzalı *Aşk*'tir (Her, 2013). Dilimize "Aşk" olarak tercüme edilmiş olan bilimkurgu-dram karışımı filmde, kendi işletmecisine âşık olan bir adamın öyküsü anlatılır. Reklam ve danışmanlık ajansı karışımı bir ofisin müşteri hizmetlerini andıran biriminde artık demode nitelikli bir etkinlik olarak el yazımı mektuplar kaleme alarak hayatını kazanan Theodore Twombly isimli kahramanımız (Joaquin Phoenix), yapayalnız ve sükûnet içinde yaşayıp giderken bir gün bir teknoloji reklamına gafil avlanır ve çok geçmeden de heyecan verici bir yapay zekâ programının esiri olur. Dâhil olduğu sistem sayesinde, hayatın yeni zevklerinin farkına varan Theodore, sonunda onu ve alışkanlıklarını yeni baştan yaratan Samantha isimli işletmecisine abayı yakar. Filmde, duyguların gerçekliği, Baudrillard'cıl anlamıyla adeta donmuş, "psikoloji bataklığına saplanıp kalmış" gibidir. Filmin vaaz ettiği şey, tekniğin hâkim olduğu bir çağda alışkanlıkların sürekli olarak yeniden yapılandırılması gerektiğidir. Sistemin

ayartıcı, gizli otoriter dili, Samantha'nın sevimli ağzından kahramanımıza yatak odasından, duvar diplerinden, asansör boşluğundan, koşu pistinden, sokak köşelerinden ve iş çıkışı yorgun argın yalpalayan metro vagonlarından seslenerek ihya edici serenatlarda bulunur. Gecenin geç bir vaktinde o saatte hâlâ ayakta ve uyuyamamış kim varsa, sanal olarak sevişme âdeti edinen Theodore, sonunda kendisine bu müthiş olanağı sağlayan işletimcisine duyduğu şükran ve minnettarlık ve akabinde hissettiği aşkla ihtirasların en kavurucu olanıyla kör-düğümlemlenip kalır... Tüm bu film örneklerinden hareketle denebilir ki, dijital dönüşüm manisi, artık ruhsal varlığı ele geçirecek denli denetlenemez ve karanlık bir boyut kazanmıştır. Yaşam, içerdiği beşerî arzuyu kurgusal gerçekliğe kaptırmak ve onunla ikame etmek suretiyle distopik ve öngörülemez bir geleceğin ufkuna yelken açmış bulunmaktadır. Yakın gelecekte yapay zekâ, otonom sistemler ve daha başka akıllı makinelerin gölgesinde soluklanacağımız bir toplumsal dünya gerçeği ise daha şimdiden sunduğu/sunacağı olası avantajlar ve vaatler ne olursa olsun, büyük ölçüde ürkütücü ve karanlık gelişmelere de aynı ölçüde gebe görünmektedir.

KAYNAKÇA

Adorno, Theodor W., *Edebiyat Yazıları*, çev. Sabir Yücesoy-Orhan Koçak, Metis Yayınları, İstanbul, 2004.

Adorno, Theodor W. & Max Horkheimer, *Aydınlanmanın Diyalektiği*, çev. Nihat Ülner-Elif Öztarhan Karadoğan, Kabalcı Yayınevi, İstanbul, 2010.

Akaş, Cem, “‘Beklenmedik Bir Şey Olacak’ Beklentisi”, *Notos Öykü*, Sayı. 36, Ekim-Kasım 2012, s.24.

Atwood, Margaret, “Artık Herkes Mutlu”, çev. Oğuz Tecimen, *Notos Öykü*, Sayı. 36, Ekim-Kasım 2012, s.47-51.

Baudrillard, Jean, *Simülakrlar ve Simülasyon*, çev. Oğuz Adanır, Doğu-Batı Yayınları, İstanbul, 2005.

Crary, Jonathan, *7/24 Geç Kapitalizm ve Uykuların Sonu*, çev. Nedim Çatlı, Metis Yayınları, İstanbul, 2015.

Huxley, Aldous, *Cesur Yeni Dünya*, çev. Ümit Tosun, İthaki Yayınları, İstanbul, 2012.

Schmid, Wilhelm, *Mutsuz Olmak*, çev. Tanıl Bora, İletişim Yayıncılık, İstanbul, 2017.

FERDINAND DE SAUSSURE : GÖSTERGEBİLİM, GÖSTERGENİN DEĞİŞEBİLİRLİĞİNİ KÜLTÜRLER ARASI BAĞLAMDA İNCELEME

Gökhan KALENDER

Ondokuz Mayıs Üniversitesi, - 0009-0000-4762-3123

Dr. Öğr. Üyesi Rüveyda Hicran ÇEBİ

Ondokuz Mayıs Üniversitesi, - 0000-0001-9451-7040

ÖZET

19. yüzyılda yaşamış olan Ferdinand de Saussure ile birlikte birçok dilbilimsel çalışma başlamıştır. Saussure, hem bir dilbilim yöntemi ortaya atmış, hem de evrensel bir geçerliliğe sahip bir bilgi kuramı oluşturmuştur. Bu bilgi kuramı Göstergebilim'dir. Göstergebilim, insanlığın kendi aralarında anlaşabilmek için kullandıkları diller, jest ve mimikler, sinema gösterileri, trafik işaretleri, mimari yapılar, afişler ve iletişim amacı taşıyan her anlamlı birimden oluşan bir yapıdır. Gösterge, Gösteren ve Gösterilen, Göstergebilimin temel taşlarıdır. Ağaç örneğini ele alacak olursak, Gösteren, ağacın ses dizilimidir: a-ğ-a-ç. Gösterilen ise ağacın zihnimizde oluşturduğu kavramdır. Bu iki yapı birleştiğinde ise somut olan ağaç göstergesini oluşturur. Demek ki gösterge, bir gösteren ile bir gösterilenden oluşur. Bu çalışmanın amacı, göstergenin değişebilirliği ilkesine dayanarak bir işitsel imgenin kavramının değiştiği değil; bir göstergenin kavramının değişmesidir. Dil; bu tür bağıntısal olaylara karşı güçsüzdür ve zaman içerisinde toplum tarafından insani ihtiyaçlar doğrultusunda veya yeni icatlar, buluşlar gibi nedenlerden dolayı bazı kelimelerin eskiden vurguladıkları anlam kaybolmuş ya da değişmiştir. Saussure'ün de vurguladığı gibi dil, tarihsel süreç içinde bozulma yaşamıştır. Bunu örneklendirecek olursak "şemsiye" örneğini verebiliriz. Şems kelimesinden türetilmiş olup Arapça kökenli olan bu kelime "güneş" anlamına gelmektedir ve Arap coğrafyasında "güneşten korunmak" olarak anlam kazanmıştır. Arap Yarımadası'nda yaşayan topluluk şemsiye göstergesine maruz kaldığında, tasavvurlarında meydana gelecek işitsel imge güneşi çağrıştıracaktır. Bu, Avrupa toplumu için tam tersi bir durumu ifade eder. Coğrafi özellikler bakımından Arap Yarımadası'na yağmur yağma olasılığı, Avrupa ülkelerine göre çok daha düşüktür. Avrupa'da yaşayan insan topluluğu "şemsiye" göstergesine maruz kaldığında, tasavvurlarında meydana gelecek işitsel imge yağmuru çağrıştıracaktır. Sonuç olarak gösterge kavramı yaşanan coğrafya, kültür ve insanların yaşam biçimleriyle doğrudan ilişkilidir.

Anahtar Kelimeler : Ferdinand de Saussure, Göstergebilim, Değişebilirlik İlkesi

BURSA'DA HAYVAN TÜRLERİNİN ADLARINI ALMIŞ TÜRBELER ve MEZARLAR

Dr. Öğretim Üyesi Ebru Yıldırım

Batman Üniversitesi -0000-0001-9323-9851

ÖZET

İnsanların bir şeylere inanma ihtiyacı insanlığın ortaya çıkmasından itibaren vardır. İnsanlar anlamlandıramadığı ve/veya korktuğu varlıklar ve olaylar karşısında aciz kalmış ve onların gücünü kabul ederek bir takım inanmalar geliştirmişlerdir. Bu inanmaların içinde doğa varlıklarına kutsiyet verme eğilimi de vardır. Bunun içinde özel bir ayırım olarak hayvanlara koruyucu ruhların atfedilmesi de bulunmaktadır. Doğa olaylarına göre yaşamını yönlendiren insanlar hem doğa olayları hem de doğanın bir parçası olan hayvanlara kutsallık ve koruyuculuk sıfatı yüklemişlerdir. Gök gürlemesi, şimşek çakması sel, deprem gibi doğa olaylarının Tanrının insanlar cezası ve uyarısı olarak gören insanlar korktukları hayvanlar için de onlardan korunmak için tılsım dua gibi uygulamalar yapmışlar, bunun sonucu olarak kutsallık, koruyuculuk gibi ruhsal özellikler vermişlerdir. Hayvanlara yüklenen koruyucu ruh, kutsiyet özellikleri bazı veli kişilere de yüklenerek bir değişim oluşturulmuştur. Bunda çobanlığın da etkisi oldukça önemlidir. Hayvanlara yüklenen kutsiyet ve koruyucu ruh özelliklerinin zamanla veli kişiler ile de ilişkilendirilmesi sonucunda bazı veli kişiler hayvan türlerinin adı ile anılmaya başladı. Veli kişilerin “hayvan donuna girme” olarak da ifade edilen hayvan şekline geçişine dair inanış da, hayvan türlerinin isimlerini almış olan evliya mezar türbe ve yatırları ve bunların etrafında gelişen inanış ve ritüellerin oluşmasına yol açmıştır. Hayvanların güçlü olması ve insanların hayvanların gücünü elde etmek istemeleri onları avlaması yemesi ve böylelikle hayvanın gücünün insana geçebileceğine dair inanış Türk topluluklarında sık görülür. Bursa ili içinde bulunan hayvan türlerinin adını almış olan türbeleri, Türk topluluklarında görülen hayvanlar ile ilgili inanışların islam inancı ile birlikte şekil değiştirerek devam ettiğini göstermesi açısından önemli örneklerdir. Bu çalışmada Bursa ili içinde yer alan on üç tane hayvan türlerinin adını alan türbe tarafımızca tespit edilmiştir. Bülbül, şahin, kedi, sungur, pars, kaplan kuzu, karaca, yunus, geyik çekirge adını alan türbeler Bursa ilinde tespit ettiklerimizdir. Bursa ili içinde yer alan hayvan türlerinin adını almış türbeleri incelemeye çalıştık.

Anahtar Kelimeler: Bursa ,Hayvan, Tür, Ad, Türbe , Mezar.

ABSTRACT

People have had the need to believe in something since the emergence of humanity. People have been helpless against beings and events that they cannot understand and/or fear, and have developed certain beliefs by accepting their power. There is also a tendency to give sanctity to natural beings within these beliefs. As a special distinction, there is also the attribution of protective spirits to animals. People who direct their lives according to natural events have attributed the attributes of sanctity and protection to both natural events and animals that are a part of nature. People who see natural events such as thunder, lightning, floods, earthquakes as God's punishment and warning to people have also made practices such as talismans and prayers for the animals they fear in order to protect them from them, and as a result, they have given spiritual characteristics such as sanctity and protection. The protective spirit and sacredness characteristics attributed to animals have also been attributed to some saints, creating a change. The effect of shepherding is also quite important in this. As a result of the sacredness and protective spirit characteristics attributed to animals being associated with saints over time, some saints

have started to be called with the names of animal species. The belief that saints transform into animal form, also referred to as “taking on animal form”, has led to the formation of saint graves and shrines named after animal species and the beliefs and rituals that develop around them. The belief that animals are strong and that people want to gain the power of animals, hunt and eat them, and thus the power of animals can be transferred to humans is common in Turkish communities. The shrines named after animal species in Bursa province are important examples in terms of showing that the beliefs about animals seen in Turkish communities continue to change shape with the Islamic faith. In this study, we have identified thirteen shrines named after animal species in Bursa province. The shrines named after nightingale, falcon, cat, sungur, leopard, tiger, lamb, roe deer, dolphin, deer and grasshopper are the ones we have identified in Bursa province. We tried to examine the shrines named after animal species in Bursa province.

Keywords: Bursa, Animal, Species, Name, Shrine, Grave.

1. GİRİŞ

İnsanların bir şeylere inanma ihtiyacı, insanlığın ortaya çıkmasından itibaren vardır. İnsanlar anlamlandıramadığı ve korktuğu varlıklar ve olaylar karşısında aciz kalmış ve onların gücünü kabul ederek bir takım inanmalar geliştirmiştir. Bu inanmaların içinde hayvanlara koruyucu ruhların atfedilmesi de bulunmaktadır. Doğa olaylarına göre yaşamını yönlendiren insanlar hem doğa olayları hem de doğanın bir parçası olan hayvanlara kutsallık ve koruyuculuk sıfatı yüklemişlerdir. Hayvanlara yüklemem koruyucu ruh, bazı veli kişilere de yüklenerek değişim oluşturulmuştur. Bunda çobanlığın etkisi de vardır. Veli kişilerin bir kısmının çoban olması bu etkiyi göstermesi bakımından önemlidir. Hayvanlara yüklenen kutsiyet ve koruyucu ruh özellikleri zamanla veli kişiler ile de ilişkilendirilmeye başladı. Veli kişilerin “hayvan donuna girme” olarak da ifade edilen hayvan şeklinde olmasına dair inanış da hayvan türlerinin isimlerini almış olan evliyanın mezar, türbe ve yatırları ve bunların etrafında gelişen inanış ve ritüellerin oluşmasına yol açmıştır.

Hayvanların öldüklerinden sonra yeniden canlanacağına dair inanış Bursa halkının zihninde her zaman var olmuştur. Çocukluğumuzda kurban bayramlarında kesilen kurbanlık hayvanların tüm kemiklerinin eksiksiz olarak gömülmesine dikkat edilirdi. Bu uygulamanın kökeninde kemikleri gömülen hayvanın yeniden canlanacağına dair kökü eski geleneklere dayanan inanış yatmakta idi. Günümüzde artık bu uygulama yapılmamaktadır. Bu inanış hayvan türlerinin isimlerini almış veli kişilerin aslında tam olarak ölmedikleri yeniden canlanıp insanların arasına karışacağına olan hurafeye kaynaklık etmektedir.

Bursa ilinde tespit ettiğimiz on altı türbe ve mezarın sayısı, dağ köylerinde yer alan mezarları kapsamamaktadır. Veli kişilerin mezarlarının dağ ve tepelerin üst noktalarında olması, Allah’a yakın olmak ile ilişkilendirilir. Halk kültüründe Allah’ın yukarıda olduğu inanış, veli kişilerin Allah’a yakın olmak isteklerinin bir sonucu olarak dağ ve tepelerde gömülmesi şeklinde sirayet etmiştir. Bursa’nın dağ köylerinde hayvan türlerinin adını almış mezarların varlığı bilinmektedir. Fakat bu mezarların bir kısmının taşlarının kaybolması yükseltilerinin zamanla azalması sonucu tespit edilme konusunda sıkıntılıdır. Keles Kıranışıklar Köyündeki Şahin Baba Türbesi ve Orhaneli Sırl Köyündeki Kurtçu Mehmet Baba Türbesi, dağ köylerinde olan türbelerdir. Diğer türbe ve mezarlar şehir ilçe ve köy merkezlerindedir.

Bazı hayvanlar hem iyi hem de kötü nitelikleri taşıdığına inanılır. Bunlardan biri olan yılan hem uğur hem de uğursuzluk getiren bir hayvan olarak düşünülmektedir. Yıllar önce bayram ziyareti için gittiğimiz Bursa Karacabey'e bağlı Canbaz köyünde yaşayan yaşlı kişiler bize yilandan uzak durmamızı; yılanın sinsi, kötü zararlı ve zehirli bir hayvan olduğunu söylemişlerdir. Ayrıca kulaktan dolma edindiğimiz bilgilerde yılanın kötü huylu kadınların sıfatı olduğu ifade edilmiştir. Yılan öldürmenin hem iyi hem de kötü olduğuna dair inanış da yılanla yüklenen iyi ve kötü niteliklerin sonucudur. Ayrıca, yılan korkulan hayvanlardan birisidir korkulan hayvana atfedilen kutsiyet bazı durumlardan yılan için de geçerlidir. Bursa ili içinde yer alan Yılanlı (Üç Hanım Kızlar) Türbesi için söylentilerde türbe etrafında zaman zaman görülen bir yılanın o türbenin koruyucusu olduğunu ve ona zarar vermenin uğursuzluk getireceği söylenirdi.

Geyikli Baba ve ile Kurtçu Mehmet Baba Türbesinde gömülü olan bu kişilerin hayvanlarla olan dostluklarından dolayı bu adla anıldığı bilinmektedir.

2. BULGULAR

Merkez İlçelerde Yer Alanlar: Pars Bey Türbesi, Hanım Kızlar (Yılanlı) Türbesi, Sağrıçı Sungur (Esir Dede)Türbesi, Üç Kuzular Türbesi, Doğan Bey Mezarı, Kaplangazi Mezarı, Çekirge Sultan Mezarı, Mir-i Būdela Tekkesindeki (Kedili Tekke) Mezar, Aşık Yunus Mezarı

Diğer İlçelerde Yer Alanlar: Mustafakemalpaşa Lala Şahin Paşa Türbesi, Karacabey Bülbül Hatun ve Ahmet Bey Türbesi, Keles Şahin Baba Türbesi, Orhaneli Sırl Köyü Kurtçu Baba Türbesi, Karacabey Karaca Bey Mezarı, Kestel Babasultan Köyü Geyikli Baba Türbesi, Kestel Barakfakih Türbesi

2. Merkez İlçelerde Yer Alanlar.

2.1.1. Hanım Kızlar Türbesi (Yılanlı Türbe): Kitabesi yok Mimari ve malzeme özelliklerine göre XIV. tarihlenmektedir. İç ölçüleri itibari ile, 4.95 X 4.95 m olan kare planlı türbe de duvar kalınlığı 0.90 m olarak ölçülmüştür. Yapı, eski fotoğrafında üst örtüsü dıştan kiremitli kırma çatı ile örtülmüş.(Görsel1) (Türkiye'de Vakıf Abideler ve Eski Eserler, 1983; s.265) Günümüzde ise yapı kasnaksız kubbelidir. (Görsel 2) Türbede giriş cephesinde kapı ve pencere var, diğer cephelerde ise iki tane alt pencere var dikdörtgen tipli, üstte ise sivri kemerli alçı şebekeli bir pencere var. Girişte kapı ve pencereyi, diğer cephelerde üç pencereyi kapsayacak şekilde büyük bir kemer bulunur. Kemerler üç sıra tuğla bir sıra kesme taş sırası ile örülmüştür. Kemer alınlıkları bir sıra tuğla bir sıra kesme taş ile. Giriş cephesinde kemerlerin üstü ile saçak arasında, taş ve tuğlalar ile yapılmış süsleme vardır. Üçgen tuğlalar ile altı kollu yıldız motifleri yapılmış yıldızın ortasında ise yuvarlak tipli kesme taş konulmuş, Gövde iki sıra tuğla kirpi saçaklıdır. Pencere lokmal tipte parmaklıklıdır. İçinde, zemin gri halı ile kaplı, halı altında tuğla kaplama vardır. İçerde platform üzerinde yer alan dört sanduka vardır, sandukalar yeşil bez ile örtülüdür.(Görsel3). İçte de dışta olduğu gibi pencere kemer alınlıkları belirgin haldedir. Pencere ahşap doğramalı. İç duvarlar ve kubbe sıvalıdır.



Görsel 1. Yılanlı(Üç Hanım Kızlar)Türbesi, Eski Fotodaki Görünüm. (Türkiye’de Vakıf Abideler ve Eski Eserler, 1983, s. 265).



Görsel 2.Yılanlı (Üç Hanım Kızlar)Türbesi (Ebru Yıldırım Arşivi).



Görsel 3. Yılanlı (Üç Hanım Kızlar) Türbesi, İçteki Sandukaların İkisi (Ebru Yıldırım Arşivi).

2.1.2.Pars Bey Türbesi: Şehreküstü Mahallesinde Şehreküstü Camisinin güneyinde , bahçe içinde yer alan türbe, II. Murad döneminde yaşamış Abdulah oğlu Bedrüddin Mahmud Bey için inşa edilmiştir. Bu şahıs halk arasında Pars Bey olarak bilinir. (Türkiye’de Vakıf Abideler ve Eski Eserler, 1986, s. 282) . Pars, Osmanlı saraylarında yapılan temizlik işlerinin genel adıdır. Pars Bey, Abdullah oğlu Bedreddin Mehmed Bey’in lakabı. II. Murad döneminde yaşamış. (Kepecioğlu, 2009; C.IV, s. 34) Türbe 1894 ten sonra onarılmış. (Kepecioğlu, 2009; C.IV, s. 36). II.Murat dönemi yapısı. Kâgir duvarlı ahşap türbenin üst örtüsü, Kazım Baykal’ın Bursa ve Anıtları adlı eserinde, ahşap kubbe üstüne kiremitli çatılı olduğu bilgisi yer almaktadır(Baykal, 1982, s. 92).Günümüzde kubbe kurşun kaplamalıdır. (Görsel4)Günümüzde unutulmuş bir uygulamaya göre cumartesi sabahı türbeyi ziyaret edenler, içerdeki sandukanın üstüne giysiler koyarlar bu giysileri bir hafta sonra alırlardı böyle yapılanca dileklerinin gerçekleşeceğine dair halk inancı vardı.



Görsel.4 Pars Bey Türbesi (Ebru Yıldırım Arşivi).

2.1.3.Bursa Üç Kuzular (Kozlar Mezarı ve Yediler Türbesi) : İnşa tarihi bilinmeyen, duvarının üzerindeki kitabesinden H.1235/M.1819 yılında Mustafa Ağa tarafından onarımı yaptırılan (Kaptan, 2022, s.97). Üç Kuzular Türbesinde sıvalı olmayan duvarlarında taşlar arasında yedi ahşap hatıl vardır. Diğer duvarlarda da böyle bir düzenin olduğunu düşünmekteyiz. Eğimli arazi üzerinde yer alan bu yapıda ağırlık yedi ahşap hatıl ise eşit olarak dağıtılmıştır.

2.1.4 Sağrıçı Sungur (Esir Dede) Türbesi: İpek Hanının arkasında yer alır. Günümüzde müzede bulunan mezar taşı üzerindeki kitabeye göre bu zat 1092. de ölmüş Bu da miladi olarak 1681 yılına tekabül eder. (Türkiye Vakıf Abideler ve Eski Eserler, 1983. 285) Kitabesi şu şekildedir.

“1- Müft-i deveran fahr-ı razi menkibet=

Ray muhtaç etmedi bir fenni aslı şahire

2-Canib-i ukbaya ruh-u paki pervaz eyledi=

Şem edüb gülzar-ı Firdevs (birinden)rayih.

3-Maverayı zahrına attı bu fani alemi=

Bi tevakkuf azm-i ill'iyin olunca lahiya

4-Rif'ati veş cümle âlem dediler tarihini=

Ola âlâ-yı irem menzilgehin el fatiha 1092.” (Türkiye Vakıf Abideler ve Eski Eserler, 1983. 285)

Bu kişi İbradılı olup Bursa'ya yerleşmiş ve müderris olmuş. 1644 yılında atandığı Mekke kadılığı için Mekke'ye giderken Rodos civarında korsanlar tarafından esir alınmış, bir süre sonra fidye ile esirliği sona ermiş. “Esirî” lakabı da buradan kalmış. Türbesini 1978 yılında yaptırmış (Kepecioğlu, 2009, C.III, s. 159).

Türbe dikdörtgen planlı, çatılıdır saçaklar iki sıra tuğla kirpidir. Türbe kesme taş- tuğla almaşık düzende inşa edilmiştir. Dikdörtgen tipli ve sivri kemerli iki pencere vardır.(Görsel 5).



Görsel 5. Sağırcı Sungur (Esir Dede) Türbesi. (Ebru Yıldırım Arşivi).

2.1.5. Üç Kuzular(Yediler) Türbesi. İnşa tarihi bilinmeyen, duvarının üzerindeki kitabesinden H.1235/M.1819 yılında Mustafa Ağa tarafından onarımı yaptırılan (Kaptan, 2022, s.97). Üç Kuzular Türbesinde sıvalı olmayan duvarlarında moloz taşlar arasında yedi ahşap hatıl vardır. Diğer duvarlarda da böyle bir düzenin olduğunu düşünmekteyiz. Eğimli arazi üzerinde yer alan bu yapıda ağırlık yedi ahşap hatıl ise eşit olarak dağıtılmıştır. Alt ve üst pencere sistemi vardır. Alt pencere dikdörtgen tipli, üst pencere ise yuvarlak kemerli ve alçı şebekelidir(Görsel 6).



Görsel 6. Üç Kuzular (Yediler) Türbesi. (Ebru Yıldırım Arşivi).

2.1.6 Çekirge Sultan Mezarı: Bu zat hakkında fazla bilgi yok.. Günümüzde bir mahalleye adını vermiş olan bu zat hakkında çeşitli rivayetler bulunmaktadır. Bunlardan biri şöyledir: Bu kişi, karısının isteği üzerine saray müneccim olarak girmiş ve zamanla baş müneccim olma başarısını göstermiştir. Karısının zamanında adadığı bir adak üzerine Bursa'da hamam yaptırmıştır. Bu hamam günümüzde de hizmet vermektedir. (Çekirge Hamamı).(Uluumay, Esat,1991/1,s.24). Mezarı I.Murat türbesinin önünde yer alır. (Görsel.7)



Görsel 7. Çekirge Sultan Mezarı (Elbas, 2012, s.81).

2.1.7. Doğan Bey Mezarı: Doğan Bey mahallesinde Şhreküstü Camisine yakınındadır. Dikdörtgen tipli mezarın baş ve ayak taşı mermerden yapılmıştır. Bu kişi Yıldırım Bayezid döneminde yaşamış olan komutanlardan birisidir. (Türkiye’de Vakıf Abideler ve Eski Eserleri, 1983, s.303). Bu mezarda gömülü olan Doğan Bey, I.Murat ve I.Bayezit dönemi emirlerindedir. Niğbolu savaşına katılmıştır. (Kepecioğlu, 2009, C.II, s.5). Mezar mermerden yapılmıştır beş ve ayak taşları da mermerdendir(Görsel 8).



Görsel 8. Doğan Bey Mezarı (Elbas, 2012, s.36).

2.1.8. Aşık Yunus Mezarı: Karamazak Mahallesinde , apartmanlar arasında kalmış olan mezar , demir parmaklıklar içine alınmıştır. Mahalleye adını veren Kara Abdurrezzak türbesi olarak da bilinir. Önceden ahşaptan bir türbe bulunan bu yerde zamanla türbe yıkılmış ve içindeki dört mezar kalmıştır bunlar da apartmanlar arasında sıkışmış olup etrafları demir parmaklıklar ile çevrilmiştir. Türbenin 1143 /1730 yılında Ali adlı birisi tarafından inşa edildiği kitabesinden anlaşılmaktadır. Günümüze gelen mezarlar Aşık Yunus, Abdurrezzak’a aittir diğer ikisinin kimlere ait olduğu bilinmiyor. (Türkiye’de Vakıf Abideler ve Eski Eserler , C. III, s. 250)

2.1.9. Kaplan Gazi Mezarı. Bu kişi Bursa’nın fethinde savaşmış. Günümüzde Fidyekızık Mahallesinde bu veli kişinin adını taşıyan Kaplangazi Camisi bulunmaktadır. Kaplan Gazi’nin mezarından ise günümüze sadece mezar taşı kalmış. Ancak bu taş, 1888 yılında konulmuştur.(<https://www.bursa.com/wiki/Fidyekizik-4002.html>). Erişim Tarihi 10-Ağustos 2024.

2.2.Diğer İlçelerde Yer Alanlar:

2.2.1. Mustafakemalpaşa, Lala Şahin Paşa Türbesi: Külliye dahil olan yapının inşa tarihi yok fakat Lala Şahin Paşa'nın 1348 tarihli vakfiyesinde adı geçiyor. Türbe 1378 de inşa edilmiştir. Külliye banisi olan “Şahin Lala ibn-i Abdulmuin” I.Murat'ın lalası ve veziridir(Türkiye’de Vakıf Abideler ve Eski Eserler, 1986, s. 525).Türbe bir külliye dahildir. Külliye diğer yapıları cami, medrese, hamam, zaviyedir. Günümüze türbe sağlam olarak gelmiştir. Türbe, külliye diğer elemanları içinde günümüze sağlam gelen bir yapıdır. Yapıya ait eski bir fotoğrafta giriş cephesinin bir kısmının toprağa gömülü şekilde durduğu görülmektedir. Ayrıca demir parmaklıklı bir açıklık da görülür (Görsel 9). Yapı kare gövdeli içten ve dıştan külahlı. Külah dıştan kurşun kaplı.

Giriş Cephesi:Ortada kapı, kapının iki yanında birer pencere bulunur. Kapının üstünde devşirme mermer parçalar ile kapının üstü çerçeve içine alınmıştır.Kapının üstündeki alınlıkta üç sıra tuğla bir sıra kesme taş almaşık sırası ile örülmüş alınlık vardır. Alınlığın kemeri tuğla, Alınlığın üstünde tuğladan gülbezek motifi yer alır. Alınlıktaki kesme taşlar yenilenmiş. Alınlık kemerinin üstünde bir sıra tuğla kirpi saçak vardır. Girişte kapının yanında devşirme sütun kaidesi bulunu bu kaidede bitkisel süslemeler vardır. Pencere kemerleri de tuğladandır. Pencere altları ve giriş cephesinin alt kısımları moloz taş ile örülüdür. (R..)

Batı Cephesi: Duvarlar üç sıra tuğla bir sıra kesme taş ile örülüdür. Alt kısımda yan yana iki tane dikdörtgen tipli pencere bulunur. Pencere kemerleri tuğladandır. Bu duvardaki tuğla ölçüleri 21 x 4 x 22 cm, 19 x 3 x 20 cm, 18 x 3 x 20 cm olarak ölçülmüştür Taşların ölçülenlerini boyutları ise 39 x 21 x 44 cm, 44 x 23 x 46 cm, 40 x 23 x 43 cm, 30 x 20 x 33 cm olarak değişiklik göstermektedir. Gövdenin üstünde iki sıra tuğla kirpi saçak vardır. (R..)

Güney Cephesi: Duvar,üç sıra tuğla bir sıra kesme taş sırası ile örülmüştür. Alt kısımda dikdörtgen tipte bir pencere bulunur, pencere kemeri iki sıra tuğla bir sıra kesme taş dizisi ile oluşturulmuştur.

Doğu Cephesi Burası değişik bir biçimde düzenlenmiş. Yukarıdan aşağı doğru anlatacak olursa iki sıra kirpi saçak altında kemerli niş sırası var fakat bu niş sırası yarım , bu kemerli niş sırasının altında ise tuğladan süs frizi görülür.Bu süs frizinin altında pencere kemerleri sıralanır , kemerlerin arasında ise frizin altına gelecek şekilde gülbezek motifi vardır. Pencere kemerlerinin altında pencere – sağır niş- pencere sıralaması görülür. Pencere kemerleri üç sıra tuğla bir sıra kesme taş sıralaması ile oluşturulmuştur. Pencere lentoları mermerden.

Yapının iç duvarları ve üst örtü beyaz kireç harcı ile sıvalı. İçerde Lala Şahin Paşa'ya ait bir sanduka bulunur.



Görsel 9. Mustafakamalpaşa Lala Şahin Paşa Türbesi Eski Fotoğrafi (https://kulturenvanteri.com/arastir/d/?_per_page=50&_bolge=bursa&_paged=11) Erişim Tarihi 15-08-2024)



Görsel 10 Bursa, Mustafakamalpaşa Lala Şahin Paşa Türbesi, Giriş Cephesi (Ebru Yıldırım Arşivi).

2.2.2. Karacabey, Bülbül Hatun ve Ahmet Bey Türbesi: Aynı isimli caminin güneybatısında yer alır. Doğuda yer alan, girişte kapı üstünde yer alan kitabesi şöyledir(Görsel 11) (Türkiye’de Vakıf Abideler ve Eski Eserler, 1986, S. 375).

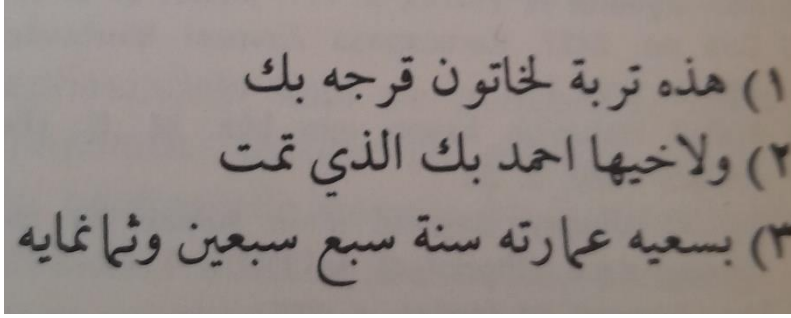

Görsel.11Karacabey Bülbül Hatun Türbesi Kitabesi (Türkiye’de Vakıf Abideler ve Eski Eserler, 1986, .s. 375).

“1-Hazihi türbetün li Hatun’i Karaca Beğ

2- Ve li- aliha Ahmed Beğ ellezi temmet

3-Bi- sa’yihî imaretuhu senete seb’in ve seb’ine ve semanemie” (Türkiye’de Vakıf Abideler ve Eski Eserler, 1986, s. 375).

Bu kadın, Dayı Karaca Bey’in karısı. Çandarlı İbrahim Beyin kayın annesidir. (Kepecioglu, 2009; s. 222). Türbe kitabeye göre 877/1512-13 de Karaca Beğ’in hanımı ve kardeşi Ahmet Bey tarafından inşa ettirilmiştir.(Türkiye’de Vakıf Abideler ve Eski Eserler,1986, s.376). Kare planlı olan türbede kubbe, kasnaksız olarak doğrudan duvarlar üzerinde yer alır. Duvarlar, üç sıra kesme taş, bir sıra yatay tuğla sıraları ile inşa edilmiş olup taş aralarında bazı yerlerde dikey tuğlaların kullanıldığı da görülmektedir. Giriş cephesinde kapı kemer ve kemer alınlığı tuğla ile yapılmış olup kapı üstünde kitabeyi de içine alacak şekilde ikinci bir tuğla kemer daha vardır. Bu kemerler giriş cephesine hareket kazandırmıştır. (Görsel12) Diğer cepheler üzerinde sivri kemerli birer pencere daha vardır. İçte yan yana kitbesiz iki sanduka vardır bu iki sanduka demir parmaklık içine alınmıştır. İç duvarlar ve kubbe sıvalı.



Görsel 12. Bülbul Hatun Türbesi (Ebru Yıldırım Arşivi)

2.2.3 Keles, Şahin Baba Türbesi: Kıranişıklar Köyünde, köy dışında yer alan türbe kare planlı, pandanrif geçişli kubbeli kubbe kasnaksız olarak yerleştirilmiş. Girişi doğu cepheden olan türbenin güney duvarı sağır diğer duvarlarda birer tane alçak seviyede pencere var. 1983 yılındaki durumu şöyledir: Yapının kubbesinde ahşap kalaslar var, defneciler yüzünden türbenin içi ve dışı harap halde . Yapının dış duvarları moloz taştan inşa edilmiştir taş aralarında yer yer tuğla hatıllar ve devşirme malzeme parçaları da görülmektedir.(Türkiye’de Vakıf Abideler ve Eski Eserler, 1986, s. 440). Türbenin duvarları günümüzde onarımlar ile yer yer yenilenerek gelmiş. Kubbenin oluklu kiremitlerinde bir onarımda yenilenmiş. (Görsel.13) Girişi dikdörtgen açıklık şeklinde olan yapıda iç duvarlar beyaz boyalı ve içte iki mezar var.



Görsel 13 Bursa , Keles Kıranışıklar Köyü, Şahin Baba Türbesi ,
<https://www.tripadvisor.com.tr/> Erişim Tarihi 10-08-2024.

2.2.4.Orhaneli, Sırl Köyü Kurtçu Mehmet Efendi Türbesi :Köyün güneydoğusunda yer alan türbenin kitabesi yoktur..Mezarın kitabesi vardır baş taşında “Merhum İhtiyar Kurtçu Mehmet Veliullah Efendi ruhu için el-fatıha sene 1199” yazılıdır.Bu tarih miladi olarak 1784/85 e denk gelir. (Türkiye’de Vakıf Abideler ve Eski Eserler, 1986, s.563).Mezarın olduğu platformun etrafı ahşap direkler ile kamerye oluşturacak biçimde dizilmiştir. Bu kısmın üstü çatılıdır ve üstü oluklu kiremitlidir.



Görsel 14 Orhaneli Sırl Köyü Kurtçu Mehmet Efendi Türbesi
(<https://www.kulturportali.gov.tr/turkiye/bursa/kulturenvanteri/kurtcu-mehmet-efendi-turbesi>)

2.2.5 Karaca Bey Mezarı: İmaret olarak da bilinen caminin son cemaat yerinin batı kısmında yer alan mezar mermerden yapılmıştır. Mezarın ayak taşının dış yüzündeki kitabede Karaca Bey’in ölüm tarihi olarak 860/1456 yazılıdır. Kitabe metni şöyledir. (Türkiye’de Vakıf Abideler ve Eski Eserler 1986, s. 372).

“Haza kabru’l emiri’l kebiri ve hüve Karacabey

İbni Abdullahi’l- merhumi’l- mağfurri2s- said

Eşşehhid fi gazevati kal’ati Belgrad fi zamani

Hilafeti sultan Mehmed bin Murad han fi

Evasıtı şaban sene sittin ve semane mie., (Türkiye’de Vakıf Abideler ve Eski Eserler 1986, s. 372).

Kitabeye göre Emir Karacabey, II.Mehmed döneminde Belgrad kalesinin fethi için yapılan savaşta şehit olmuştur.

Türbe ile ilgili bir hurafeye göre baş taşındaki boşluklara taş yapıştırma geleneği vardır. Buna göre dilek dileyen ziyaretçi, aldığı bir küçük taşı mezarın baş taşındaki bir boşluğa yapıştırır. Eğer taş düşmez ise dileğin kabul olacağına inanılır. Çocukluğumuzda gözlediğimiz kadarıyla oldukça yoğun olarak uygulanan bu hurafe ritüeli günümüzde yavaş yavaş terkedilmeye başlanmıştır.

2.2.6.Babasultan Köyü Geyikli Baba Türbesi: Türbe aynı adlı caminin doğusunda yer alır. Dikdörtgen planlı olan türbede içerde yer alan sivri kemer yapıyı iki kısma ayırır. Güneydeki kısım kare planlı olup kubbe ile örtülüdür. Kuzey kısım ise dikdörtgen planlı aynalı tonozlu. Kubbeli bölüm güney ve doğuda açılmış olan pencereler ile kuzey bölüm ise kuzey ve doğuda pencereler vardır. (Türkiye’de Vakıf Abideler ve Eski Eserler, 1986, s. 26). Türbenin duvarları kesme taş –tuğla ile örülmüştür. Türbenin iç duvarları sıvalıdır. İçerde Geyikli Baba ve Balım Sultan’a ait yan yana sandukalar vardır Yapıyı iki bölüme ayıran sivri kemer gergisinde ise geyik boynuzları asılıdır. (Görsel.15) Geyikli Baba’nın bir geyiği evcilleştirdiği ve o geyikle gezdiği için bu isimle anıldığı bilinmektedir. Orhan bey ile bu kişinin tanışmasının, Bursa’nın fethinde yer alan Turgut Alp vasıtasıyla olduğu belirtilmektedir. Geyikli Baba ölünce Orhan Bey bu kişi için türbe, cami ve zaviye yaptırmıştır. (Kepecicoğlu, 2009, C.2, s.110).



Görsel.15. Geyikli Baba Türbesi, İçte Sandukalar. (Kepecioğlu, 2009,C.2, s.. 110).

2.2.6. Barak Fakih Mezarı: Kestel ilçesi Barakfakih mahallesinde yer alır Bursa'nın fethinde sonra buraya gelip yerleşmiş alperenlerden birisidir.(Elbas,2012, s.28). Mezar kesme taştan yapılmıştır. Kareye yakın dikdörtgen tipli olan mezarın dört tarafı demir kafesle çevrilidir. Üstü açıktır. (Görsel16)



Görsel. 16.Barakfakih Mezarı (<https://www.arkeobook.com/haber/barakfakih-hz-kabri-bursa-529.html>).

SONUÇ

Hayvan türlerinin adını almış Bursa türbelerinin ve mezarlarının ele alındığı bu çalışmada, toplamda on altı türbe ve mezar ele alınmıştır. Bunların dokuz tanesi merkez ilçelerde, yedi tanesi diğer ilçelerde yer alır. Türbelere bakıldığında Pars Bey Türbesi, Yılanlı (Üç Hanım Kızlar) Türbesi, Karacabey Bülbül Hatun Türbesi, Keles Şahin Paşa Türbesi kubbelidir. Mustafakemalpaşa Lala Şahin Paşa Türbesi külahlıdır. Baba Sultan Geyikli Baba Türbesi ve Sağrııcı Sungur Türbesi ve Orhaneli Kurtçu Mehmet Baba Türbesi, Üç Kuzular Türbesi Tezveren Türbesi ise çatılıdır. Çatılı olan türbelerin çatıları kiremitlidir. Kubbeli olan örneklerde Yılanlı türbenin kubbesi önce çatılı iken yapılan bir onarımda betonarme ile kaplanmıştır. Pars Bey Türbesi, Bülbül Hatun ve Ahmet Bey Türbesinin kubbeleri ise kurşun kaplıdır. Keles Şahin Baba Türbesinin kubbesi ise oluklu kiremitlidir. Lala Şahin Paşa Türbesinin külahu da eskiden kiremitli iken günümüzde kurşun kaplıdır.

Bursa ili içinde Yılanlı olarak anılan iki türbe var Birisi, Pınarbaşı mahallesinde Mevlevihanenin karşısında yer alan Koca Efendi Türbesidir Bu türbede Bursa kadısı Mahmut Efendi gömülü imiş. Türbe 1940 yılında yıktırılmıştır.(Kepecioğlu, 2009, C.IV, s. 180). Diğer türbe ise Muradiye Mahallesinde bulunan Üç Hanım Kızlar Türbesidir. Bu türbe ise günümüze sağlam olarak gelmiştir.

Mezarlara bakılacak olursa Doğan Bey Mezarı, Karaca Bey Mezarı, mermerden yapılmıştır. Barakfakih mezarı ve Aşık Yunus Mezarı, Çekirge Sultan Mezarı ise taştan yapılmıştır.Bursa’da yer alan bir mezar ilginçtir. Bu mezar Mîr-i Büdelâ (Budala Bey) Zâviyesinin bahçesindedir. Burada gömülü kişi Heratlı ‘dır. Bu bu kişinin asıl adı Ahmet. Keramet ehli bir zat olan Ahmet öldüğünde günümüzde “Kediler Tekkesi” olarak bilinen yerdeki mezara gömülmüştür. Bu kişinin mezarına ciğer adanıp dilek dilenirmiş .(Kepecioğlu, 2009, Bursa Kütüğü IV,s.402). Günümüzde bu yerde kediler bulunmaktadır. Günümüzde burası Millet Kırathanesi olarak kullanılmaktadır. Oraya ziyarete gidenlerin kedileri beslemesi gelenek haline gelmiştir. Orada her zaman kedi bulunmaktadır.

Bu türbe ve mezarlarda gömülü olan kişilerden Doğan Bey ve Lala Şahin Paşa, Karacabey, Bülbül Hatun ve kardeşi Ahmet Bey, Sağrııcı Sungur imparatorluk kademesinde görev almış kişilerdir.

Bursa’da Kurtbasan adlı mahalle vardır. Uludağ eteklerinde olan bu mahalle ismini geceleri kurtların gelmesi sonucu almıştır. Bunun yanı sıra kurt isimli bir veli kişinin mezarı olup olmadığı belli değil. Halk bu konuda bilgi sahibi değil. Araştırmalarımızda da böyle bir mezar ya da türbeye rastlamadık.

KAYNAKLAR

Baykal, K.(1982), Bursa ve Anıtları, Cenker Matbaacılık, İstanbul.

Elbas, A.(2012), Bursa'nın Manevi Değerleri, Bursa Araştırma Merkezi Yayınları, Bursa.

Kaptan, H.(2022),”Bolu ve Düzce İlleri Bağlamında Kutsal Ziyaretgahlar Etrafında Yapılan Ritüeller”,Uluslararası Halkbilimi Araştırmaları Dergisi, C.5., S.1, ss:56-71.

Kepecioğlu, K. (2009). Bursa Kütüğü, C. I,2,3,4 Bursa Kitaplığı, Bursa Büyükşehir Belediyesi Yayınları Bursa.

Uluumay, E.(1991).”Türk Bursa'nın 700 Yılı “ Bursa Defteri, I, Bursa

Şahin, M.(2014) Bursa'nın Dağ İlçelerinin Tarihi ve Kültürel Mirası Envanteri, Uludağ Üniversitesi en Edebiyat Fakültesi Arkeoloji Bölümü Yayınları, Bursa.

Türkiye’de Vakıf Abideler ve Eski Eserler, C.III, (Bursa İl Merkezi), (1983),V.G.M Yayınları, Ankara.

Türkiye’de Vakıf Abideler ve Eski Eserler, C.IV, (Bursa İl Merkezi), (1986),V.G.M Yayınları Ankara.

İnternet Kaynakları

Kaplan Gazi Mezarı (<https://www.bursa.com/wiki/Fidyekizik-4002.html>)

Mustafakemalpaşa Lala Şahin Paşa Türbesi
(https://kulturenvanteri.com/arastir/d/?_per_page=50&_bolge=bursa&_paged=11) Erişim Tarihi 15-08-2024)

Barak Fakih Türbesi ((<https://www.arkeobook.com/haber/barakfakih-hz-kabri-bursa-529.html>)). Erişim Tarihi 20 -09-2024.

Orhaneli Sırl Köyü Kurtçu Mehmet Paşa Türbesi .(
(<https://www.kulturportali.gov.tr/turkiye/bursa/kulturenvanteri/kurtcu-mehmet-efendi-turbesi>)

Keles Kıranışıklar Köyü, Şahin Baba Türbesi.((<https://www.tripadvisor.com.tr/>) Erişim Tarihi 10-08-2024.

ÜST ÖRTÜSÜ KİREMİT OLAN BURSA TÜRBELERİ

Dr. Öğretim Üyesi Ebru Yıldırım
Batman Üniversitesi -0000-0001-9323-9851

ÖZET

Yapıların üst örtülerinin dış etkenlerden korumak amacıyla, bir kaplama materyali ile örtülmesi bir ihtiyaçtır. Kurşun, betonarme, kiremit, schingle, galvaniz, taş, gibi malzemeler kaplama materyali olarak tarihi seyir içinde kullanılmış ve günümüzde de kullanılmaya devam etmiştir. Bu üst örtü kaplama malzemelerinden biri olan kiremit, özellikle çatı kaplamalarında sık tercih edilmiştir. Hammaddesi kil olan kiremitin, günümüzde betondan üretimi de yapılmaktadır. Su yalıtımı güçlü olan kiremitler tarihin her döneminde her coğrafyada tercih edilerek kullanılmıştır ve kullanılmaya devam edilmektedir. Tarihi yapıların üstünde genelde dönemine ait olan kiremitler “alaturka kiremit” olarak tabir edilen oluklu kiremittir. Ayrıca günümüzde oluklu kiremit üretimi de fabrikalarda yapılmaktadır. Tarihi binaların onarım işlerinde yapının üst örtüsünde kaplı olan kiremitin türüne uygun olarak yenileme yapılmaktadır. Bundan dolayı alaturka tip de denile oluklu kiremitin fabrikalarda üretimi yaygındır. Fabrikasyon üretim olan kiremitler ise “alafranga kiremit” olarak tabir edilen modeldir. Bu modelin Akdeniz ülkelerinin şehirlerinin isimlerini almış (Floransa, Marsilya, Granada, Valensiya) gibi çeşitlemeleri bulunmaktadır. Renk olarak kırmızı ve kahverengi ağırlıklı olmakla beraber özellikle modern kiremitlerde gri, siyah gibi çeşitlemeleri de görülmektedir. Bursa ‘da inşa edilmiş tarihi yapılardan üst örtüsü kiremitli olanların çoğu camidir. Hamam ve türbeler de camilerden sonra gelir. Bursa’da diğer illerde olduğu gibi türbelerin üst örtüsü genelde kurşun kaplı kubbedir. Fakat özellikle XVIII. yüzyıl ve sonrasında inşa edilen ve daha önceki yüzyıllarda inşa edilip onarımı yapılan türbelerin üst örtülerine ahşap tavan üstü kiremit kaplamalı çatı sık görülmektedir. Bursa ili içinde yirmi altı tane üst örtüsü kiremitli olan türbe tarafımızca tespit edilmiştir. XIV-XIX yüzyıllar arasına tarihlenen bu türbeler Bursa türbeleri içinde üst örtüsünün kaplaması açısından azınlık bir grubu teşkil etmektedir. Bu çalışmada Bursa ili dahilinde yer alan üst örtüsü (kubbe, külah, çatı) alaturka ve alafranga kiremitle kaplı olan, tespit ettiğimiz yirmi sekiz türbe incelenip anlatılmaya çalışılmıştır. Çalışmamızda görsellerin bir kısmı çektiğimiz fotoğraflardan olup diğerleri ise çeşitli yayınlardan ve internet sayfalarından alınmıştır.

Anahtar Kelimeler: Bursa, Türbe , Üst Örtü, Kiremit.

BURSA TOMBS WITH TILE COVERS

ABSTRACT

It is a necessity to cover the upper covers of the structures with a coating material in order to protect them from external factors. Materials such as lead, reinforced concrete, tile, schingle, galvanized, stone have been used as coating materials throughout history and continue to be

used today. One of these upper cover materials, tile, has been frequently preferred especially in roof coverings. The raw material of the tile is clay, and today it is also produced from concrete. Tiles with strong water insulation have been preferred and used in every geography in every period of history and continue to be used. The tiles that are generally from the period on historical structures are corrugated tiles called “Turkish style tiles”. In addition, today, corrugated tiles are produced in factories. In the repair works of historical buildings, renewal is carried out in accordance with the type of tile covered on the upper cover of the structure. Therefore, the production of corrugated tiles, also called Turkish style, is common in factories. The tiles that are manufactured are the model called “western tile”. There are variations of this model such as those named after the cities of Mediterranean countries (Florence, Marseille, Granada, Valencia). Although red and brown are predominant in color, variations such as gray and black are also seen especially in modern tiles. Most of the historical structures built in Bursa with tiled roofs are mosques. Hammams and tombs come after mosques. In Bursa, as in other provinces, the tombs generally have a lead-covered dome. However, wooden ceilings and tiled roofs are frequently seen on the tombs built especially in the 18th century and later and built and repaired in previous centuries. We have identified twenty-six tombs with tiled roofs in Bursa. These tombs, which date back to the 14th-19th centuries, constitute a minority group among Bursa tombs in terms of the covering of their tombs. In this study, twenty-six tombs located in Bursa province, which have a Turkish and Western style roof covering (dome, cone, roof) covered with Turkish and Western style tiles, were examined and described. Some of the visuals in our study are from the photographs we took, while others are taken from various publications and internet pages.

Keywords: Bursa, Tomb, Top Cover, Roof Tile.

1.GİRİŞ

Yapıları dış etkenlerden korumak için üst örtülerinin bir kaplama materyali ile örtülmesi bir ihtiyaçtır. Kurşun, betonarme, kiremit, schingle, galvaniz, taş, gibi malzemeler kaplama materyali olarak tarihi seyir içinde kullanılmış ve günümüzde de kullanılmaya devam etmiştir. Bu üst örtü kaplama malzemelerinden biri olan kiremit, özellikle çatı kaplamalarında sık tercih edilmiştir.

Doğan Hasol’un “”yazdığı Ansiklopedik Mimarlık Sözlüğü adlı eserinde kiremit şöyle tanımlanmıştır.

“ Çatıları kaplamakta kullanılan, birbirinin kenarına binip suyu alta geçirmeden akıtacak biçimde yapılmış, çoğu pişmiş toprak gereç” (Hasol, 1993; s. 261).

Kiremitlerin çeşitleri vardır. Bunlardan biri olan makine üretimi kiremittir. Kenarları birbirine uygun şekilde üretilen kenarları geçmeli kiremit türüdür. Marsilya kiremiti en bilinen türüdür. Bu tür kiremit tek ve çift yivli türleri vardır.(Hasol, 1993; s. 262). Marsilya kiremitli çatılarda çatı ve mahya kiremitleri farklıdır. (Özyiğit, 1990,s. 150). Alaturka Kiremit ise, yarım silindir biçimli olan, uçlarından birisi diğerinden biraz daha geniş olan kiremit türüdür.(Hasol, 1993; s. 261). Bu tür kiremitlerin, içbükey yüzleri üsttedir ve geniş kenarları ise çatı eğimine göre

değerlendirilerek yukarı gelecek biçimde yan yana dizilerek çatıya yerleştirilir.(Özyiğit, 1990; s. 151).

Dere Kiremiti olarak tanımlanan kiremit, dere olarak bilinen, damlarda eğik yüzeylerden gelen suları oluğa veren yol için tasarlanan özel kiremit türüdür (Hasol, 1993; s. 133). Mahya Kiremiti ise çatı mahyalarındaki aralıkları örtmek için dizilen uzun ve oluk tipli kiremit (Hasol, 1993; s. 262)

Tarihi yapıların üstünde dönemine ait olan kiremitler “alaturka kiremit” olarak tabir edilen oluklu kiremittir. Kubbe üstlerinde oluklu kiremitler yer alır ve bunlar kireç harcı ile sabitlenir.(Özyiğit, 1990, s. 153). Alaturka kiremitler yarım koni biçimlidir. Bu tip kiremitlerin kaplanmasında çatı ve mahya üzerinde tek tip kiremit kullanılır. Alafranga kiremit kaplanmasında ise çatı ve mahya için farklı tüp kiremit kullanılır. Alaturka kiremitler yuvarlak profillidir ve bunların iki ucu da farklı büyüklüktedir. Kiremidin bir ucu diğerine göre daha yüksek ve geniş tutulmuştur. (Özyiğit,1990,s. 150) Kaplanacak kiremit türü çatı eğimi arasında bağlantı vardır. Alaturka kiremitlerin kaplandığı çatılar %20-30 eğimlidir. Alafranga kiremitler ise eğimi daha fazla olan çatıların kaplanması için idealdir dik çatılar için de kullanılır.Bu tip kiremitler alttan tellerle çatıya sabitlenir. Bundan dolayı eğimi yüksek çatılarda da kaplanır. Kubbelerde kiremit kaplaması da yapılmıştır, kubbelerde alaturka kiremit kaplaması olmuş kiremitler kubbe yüzeyine kireç harcı kullanılarak sabitlenmiştir. (Özyiğit, 1990 s. 152) Kiremit ölçüleri yüzyıllar ilerledikçe küçülmüş, küçüldükçe özellikle kubbe üzerine kullanımı kolaylaşmış ve artmıştır. (Özyiğit 1990 s. 178) Günümüze gelen üst örtüsü kiremit kaplı tarihi yapılara bakıldığında kubbeleri kiremitli yapıların en çok hamamlar olduğu görülmektedir. Camilerin kubbelerinin kiremitle kaplı olduğu örnekler de vardır ayrıca kiremit kaplı kubbeleri olan türbeler de bulunmaktadır

Fabrikasyon üretimi olan kiremitler ise “alafranga kiremit” olarak tabir edilen modeldir, Anadolu’da özellikle XIX. yüzyıldan bu yana üst örtü kaplama malzemesi olarak sık kullanılmaya başlanmıştır Marsilya, Floransa gibi türlere ayrılan bu fabrikasyon kiremitin yanı sıra fabrika üretimi oluklu kiremitler de üst örtülerin üzerinde kullanılmaktadır.

Üst örtü kaplaması kiremit olan tarihi yapılar içinde hamamlar birinci sıradadır. Medrese, Cami (özellikle batılılaşma etkileri ile birlikte) medrese, türbe, geniş saçaklı çeşmeler de üst örtüsü kiremit olan tarihi eserlerdedir. Konumuz açısından bakılacak olursa Bursa ili dahilinde üst örtüsü kiremit kaplı olan yirmisekiz tane türbe tespit edilmiştir.

2. BULGULAR

Bursa ili içinde yer alan üst örtüsü kiremitli türbeleri “Merkez İlçede Yer Alanlar” ve Diğer İlçelerde Yer Alanlar” olarak iki grupta ele alınmıştır.

Merkez İlçelerde Yer Alanlar: Okçu Baba Türbesi, Seydi Nasır Türbesi, Akbıyık Türbesi, Ebuishak Camisi Önündeki Türbe, Umur Bey Türbesi, Karadavut (Davutkadı)Türbesi, Şehit Hacı Yakup Türbesi, Güranlı Türbesi, Üftade Türbesi,Yediler(Üç Kuzular)Türbesi, Sağrıncı Sungur(Esir Dede) Türbesi, , Hüsameddin Bursevi Türbesi, , Tezveren Türbesi,

Diğer İlçelerde Yer Alanlar: Mustafakemalpaşa Ayas Köyü Türbesi, Keles Şahin Baba Türbesi, İznik Kırkkızlar (Kırgızlar) Türbesi, İznik Sarı Saltuk Türbesi, İznik Çandarlı Kara Halil Hayreddin Paşa Türbesi, İznik Çandarlı İbrahim Paşa Türbesi, İznik Yakup Çelebi Türbesi, İznik Kutbeddin İzniki Türbesi, Mudanya Mirliva Hasan Bey Türbesi, İnegöl Yegan Gazi Türbesi, Gemlik Küçükkumla Harmanlık Dede Türbesi, Küçükkumla Abdullah Efendi Türbesi, Orhaneli, Sırl Köyü Kurtçu Mehmet Efendi Türbesi, Yenişehir Karacaahmet Sultan Türbesi, Yenişehir Barçın Köyü Pir Abdal Türbesi.

2.1 Merkez İlçede Yer Alanlar:

2.1.1.Okçu Baba Türbesi:, Eski Balık Pazarı kapısının dışında ve doğu tarafında, şimdiki Çakırhamam'dan Tophane'ye çıkan yolun sağındadır. Bu türbeye Bursalılar Okçu Baba türbesi adını vermişlerdir. İçerde Bursa'nın fethinde bulunmuş olan Nasraddin (Nusrat) Paşa'ya ait bir mezar vardır. (Türkiye'de Vakıf Abideler ve Eski Eserler, 1983, ,s. 277).

Kare planlı kubbeli yapının duvarları üç sıra tuğla bir sıra kesme taş bir sıra dikey tuğla ile örülüdür. Kubbe tromp geçişlidir. Yapı dışarıdan kırma çatıdır çatı kiremit kaplıdır. Giriş cephesinde düzenlenmiş olan eyvan biçimli dikdörtgen tipli giriş kısmının duvarlarındaki tuğlalar ile ana yapının duvarlarındaki tuğlalar farklıdır. Kesme taşların bazılarının yenilenmiştir. Pencere kemerleri ve giriş cephesindeki kapı kemeri tuğla. Giriş mekânının duvarlarındaki tuğlalar daha açık hatta pembeye çalan renktedir. Kuzeyden olan türbede giriş kısmı dışa taşkın olarak dikdörtgen şeklinde düzenlenmiştir olup bu mekânın üstü de kiremit kaplıdır, kapısı tuğla kemerlidir. Yapı üç tane pencere ile aydınlanmıştır.(Görsel 1)



Görsel 1: Okçu Baba Türbesi, (Ebru Yıldırım Arşivi).

2.1.2.Bursa Seydi Nasır Türbesi: Molla Fenari mahallesi, Seyid Nasır sokakta yer alan ve XV. yüzyıla tarihlenen türbede gömülü olan Seydi Nasır'ın asıl adı Hüsrev'dir ve 1451 yılında ölmüştür. 1453 yılında türbenin olduğu yerde onun adına tekke inşa edilmiş olup, 1893 yılında Hacı Ali Bey türbe tekkenin onarımını gerçekleştirilmiştir.2009 yılında Bursa Büyükşehir Belediyesi tarafından da ir onarım yapılmıştır. (Kepecioğlu, 2009, C.III s. 267). Günümüze sadece türbe gelmiştir. Türbe ev görünümü olup, kareye yakın dikdörtgen planlı, ahşap tavanlı, oluklu kiremit kaplı çatılıdır.(Görsel 2) Duvarları moloz taş ile örülü olan türbede ahşap kapı ve pencere doğramaları yenidir. Duvarlardaki moloz taş ölçüleri değişkendir. İç duvarları sıvalı olan türbede bir tane mezar vardır. 3. Görselde çatıyı kaplayan oluklu kiremitlerin yakından görünüşü verilmiştir.



Görsel 2.Bursa Seyyid Nasır Türbesi, Dıştan Görünüm (Ebru Yıldırım Arşivi)



Görsel.3 :Seydi Nasır Türbesi, Çatıyı Kaplayan Kiremitlerin Yakından Görünüşü.(Ebru Yıldırım Arşivi)

2.1.3Bursa Akbıyık (Şemsüddin Ahmed Efendi)Türbesi : Akbıyık Caddesi üzerinde yer alan türbe hımiş duvarlı ahşap çatılı, çatısı kiremit kaplı bir türbedir. Hacı Bayram Veli'nin halifelerinden olan Şemsüddin Ahmed Efendiye aittir. XV. yüzyıla tarihlenir. Yapı, bu zatın evi iken ölümü sonrası türbeye dönüştürülmüştür.(Türkiye'de Vakıf Abideler ve Eski Eserler,1983, s. 251) Kareye yakın dikdörtgen planlı ahşap tavanlı ve oluklu kiremitli çatı ile örtülü olan yapının dış ve iç duvarları sıvalıdır. (Görsel 4) Türbe içinde Bu kişi ile Zembilcisi Bayram Efendiye ait iki sanduka var. Türbe,1488, 1976, 2006 yılında onarım görmüştür(Elbas, 2012, s. 20).



Görsel 4. Akbıyık Türbesi, (Ebru Yıldırım Arşivi).

2.1.4.Bursa Ebu İshak Camisi Önündeki Türbe: Türbenin kitabesi yok cami ise I. Bayezid tarafından inşa ettirilmiştir(Kepecioğlu,2009, C.II, s. 13). Dikdörtgen planlı çatılı, çatısı kiremitlidir. Döneminde moloz taş ile inşa edilmiş olan türbede içerdeki sandukanın baş taşında “*Abdullah Mustafa* “ yazılıdır. (Türkiye’de Vakıf Abideler ve Eski Eserler,1983, s.256) Dikdörtgen planlı kırma çatılı olan türbenin duvarları üç sıra tuğla bir sıra kesme taş almaşık sırası ile yapılır. Dikdörtgen olan kapısı alçak seviyede düzenlenmiş olup türbenin bir cephesinde kemer içinde çeşme yer almaktadır. Çeşme kemerleri de tıpkı türbe duvarlarında olduğu gibi üç sıra tuğla bir sıra kesme taş ile yapılır Kiremitlerin bir kısmı dökülmüş haldedir tamamlanması gereklidir.(Görsel.5.).



Görsel. 5 Ebu İshak Camisi Önündeki Türbe.(<https://kulturenvanteri.com/yer/ebu-ishak-turbesi-cesmesi/#17.1/40.185665/29.070776>)(Erişim Tarihi 15-08-2024).

2.1.5. Umur Bey Türbesi: İpekçilik Mahallesinde Umur Bey Camisinin bahçesinde yer alan türbede Ağustos 1461 yılında ölmüş olan Umur Bey gömülüdür. Türbenin ayak taşındaki kitabe şöyledir.

” *Min ezzetizevi’l ihsani Omur Beg bin Timurtaş Beg sekallahü serahü bi rahmeti verridvani ve eksahü hulelül mağfireti ve’l gufrani kad tüvüffiye fi hicriyyetin nebiyyi aleyhüsselamü fi evail şehri zilkade’eti senete hamsin ve sittine ve semane mietin 865*” (Türkiye’de Vakıf Abideler ve Eski Eserler, 1983, s.277)

Türbe kare planlı baldaken tiplidir. Tuğla ile örülü olan ayaklar birbirlerine yine yuvarlak tuğla kemerler ile bağlanır. Gövde iki sıra tuğla kirpi saçak ile sonlanır ve kubbe kasnaksız olarak doğrudan gövde üstüne oturtulmuştur. Türkiye’de Vakıf Abideler ve Eski Eserler adlı kitabın, 1983 yılında yayınlanan üçüncü cildinde, s. 275 de, bu türbe ile ilgili verilen bilgilerde kubbenin kurşun ile kaplı olduğu belirtilmiştir. Kubbe günümüzde kiremit kaplıdır (Görsel.6,7).



Görsel 6: Umur Bey Türbesi (Ebru Yıldırım Arşivi).



Görsel.7 Umur Bey Türbesi Kubbe Üstü Kiremitler (Ebru Yıldırım Arşivi).

2.1.6. Karadavut(Davut Kadı) Türbesi: Davutkadı mahallesindedir. Kara Davut, İzmitlidir üç kez kadılık yapmış ve kitaplar yazmıştır. 948/1541 yılında ölmüş, kendi yaptırdığı caminin haziresine gömülmüştür. Günümüze sadece mezar gelmiştir. Camisi bir vakitte yıkılmıştır. Cami yıkılınca mezarı da kaybolmuş, daha sonra mezarı bulunmuş ve 1998 yılında Yıldırım Belediyesi mezarının üstüne baldaken tarzda türbe yaptırmıştır. (Elbas, 2012, s.65).

Sekizgen baldaken olan yapının üst örtüsü kubbe üstü külah, külahı kiremitli. Baldakeni oluşturan yapı demirden.(Görsel.8,9)



Görsel.8 Karadavut Türbesi Uzaktan Görünüm (Ebru Yıldırım Arşivi).



Görsel.9 Karadavut Türbesi, Oluklu Kiremitler (Ebru Yıldırım Arşivi).

2.1.7.Şehit Hacı Yakup Türbesi: Alacahırka Mahallesinde, Alacahırka Camisinin bahçe duvarına bitişik olan türbede gömülü olan kişi hakkında bilgi bulunmamaktadır. Caminin inşa

tarihi bilinmez iken 1585 yılında türbede gömülü olan Hoca Yakup ve 1635 yılında da İmamzade Mahmut Çelebi tarafından onarım yaptırılmıştır (Türkiye’de Vakıf Abideler ve Eski Eserler, 1983, s. 14). Betonarmeden inşa edilmiş olan türbenin üstü düz dam örtülü olup kiremitlerinin bir kısmı dökülmüş haldedir.(Görsel.10) İçerde üç tane mezar taşı var. İnşa tarihi belli değil. Caminin inşa edildiği döneme göre tarihlenebilir.



Görsel.:10 Şehit Hacı Yakup Türbesi Dıştan Görünüş (Ebru Yıldırım Arşivi).

2.1.8.Üftade Türbesi: Aynı adlı caminin yanında yer alır. Camiyi yaptıran Üftade Mehmet Muhyiddin 1589 yılında ölmüş Türbede, Üftade ve oğulları Mustafa, Mehmet, Hayrettin ve Ahmet ‘e ait sandukalar ve bunların dışında dokuz ahşap mezar vardır. (Türkiye’de Vakıf Abideler ve Eski Eserler, 1983, s.292). Kare planlı olan türbe ahşap tavan üstüne kiremit kaplı çatılıdır. Dış ve iç duvarları sıvalıdır. (Görsel.11.)



Görsel 11. Üftade Türbesi (Ebru Yıldırım Arşivi).

2.1.9.Bursa Güranlı Türbesi: Hisar mahallesi Güranlı Sokakta yer alan aynı adlı caminin önünde yer alır. Türbede Erzincan'ın Güran ilçesinden Bursa'ya gelip yerleşen ve 1595 de ölen Hüseyin adlı bir kişi gömülüdür. Türbe, çeşitli dönemlerde yapılan onarımlar ile günümüze gelmiştir.(Türkiye'de Vakıf Abideler ve Eski Eserler, 1983, s.294) Düzgün olmayan dikdörtgen planlı olan türbe içte ahşap tavanlıdır dıştan ise alafranga tipli kiremit kaplı çatı ile örtülüdür. Duvarları moloz ve kesme taşların harç ile kasetlenmesi ile örülmüştür. Taşlar sarı-kahverengidir Her cephede bir tane dikdörtgen tipli, lokmalı demir parmaklıklı pencere bulunmaktadır. İç duvarları kireç harcı ile sıvalı olan türbedeki üç sanduka doğrudan zemin üstünde yerleştirilmiştir ve kitabeleri yoktur.

2.1.10. Hüsameddin Bursevi Türbesi: Temenyeri Mahallesinin üst kısımlarında yer alan yapı topluluğu mescid ve ona bitişik türbeden oluşur. Türbede 1632 yılında ölmüş olan, İslam alimlerinden Şeyh Hüsameddin Efendiye (Kepecioğlu, 2009, C.II, s 193) ve kimlikleri bilinmeyen dokuz kişiye ait sanduka vardır. Yapı topluluğunu kendisi inşa ettirmiştir. Vakfiyesi 1614 tarihlidir.(Kepecioğlu, 2009, C.1, s. 194).Dikdörtgen planlı çatılı çatısı kiremitli.(Görsel 12) İçte ahşap tavanlı. Duvarlar moloz taş örülü Yapıda yan cephelerde altlı üstlü ikişer pencere var. Giriş cephesinde ise kapının yanında bir tane pencere bulunmaktadır. İç duvarları sıvalı olan türbede sandukalar yeşil örtülüdür Hüsameddin Bursevi'nin sandukası diğerlerine göre daha büyüktür ve ahşap kafes içine alınmıştır.



Görsel 12. Hüsameddin Burevi Türbesi Üst Örtüsü.(Ebru Yıldırım Arşivi).

2.1.11.Sağrıçı Sungur Türbesi (Esir Dede Türbesi) : İpek Hanının arkasında yer alır. Günümüzde müzede bulunan mezar taşı üzerindeki kitabeye göre bu zat 1092. de ölmüş Bu da miladi olarak 1681 yılına tekabül eder. (Türkiye Vakıf Abideler ve Eski Eserler, 1983. 285) Kitabesi şu şekildedir.

“1- Müft-i deveran fahr-ı razi menkibet=

Ray muhtaç etmedi bir fenni aslı şahire

2-Canib-i ukbaya ruh-u paki pervaz eyledi=

Şem edüb gülzar-ı Firdevs (birinden)rayih.

3-Maverayı zahrına attı bu fani alemi=

Bi tevakkuf azm-i ill'iyin olunca lahiya

4-Rif'ati veş cümle âlem dediler tarihini=

Ola âlâ-yı irem menzilgehin el fatiha 1092.”(Türkiye Vakıf Abideler ve Eski Eserler, 1983. 285)

Bu kişi İbradılı olup Bursa'ya yerleşmiş ve müderris olmuş. 1644 yılında atandığı Mekke kadılığı için Mekke'ye giderken Rodos civarında korsanlar tarafından esir alınmış, bir süre sonra fidye ile esirliği sona ermiş. “Esirî” lakabı da buradan kalmış. Türbesini 1678 yılında yaptırmış (Kepecioğlu, 2009, C.III, s. 159). Türbede kendisinin yanı sıra annesi Fatma Hanım ile kardeşi Ali Efendi'ye ait mezarlar da vardır. (Kepecioğlu, 2009, C.IV, s.68). Türbe yakın zamanda onarım geçirmiştir. Duvarlardaki taşlar bu onarımda daha açık renkte idi. Dikdörtgen planlı, çatılıdır saçaklar iki sıra tuğla kirpidir. Türbe kesme taş- tuğla almaşık düzende inşa edilmiştir. Dikdörtgen tipli ve sivri kemerli iki pencere vardır.(Görsel 13). Girişi kuzey yönde olan türbede tuğladan yapılmış sivri kemerli iki pencere bulunmaktadır.



Görsel 13. Sağırcı Sungur (Esir Dede) Türbesi. (Ebru Yıldırım Arşivi).

2.1.12.Bursa, Üç Kuzlar Türbesi: Türbe, Tezveren Baba Türbesinden Ay Dede Camisine kadar giden yol üzerinde sağda yer alır. Türbenin güney duvarında, pencere üstünde 1819 tarihli, talik yazı ile yazılmış olan onarım kitabesi var.(Baykal, 1982, s.74). Türbenin yer aldığı ağaçlık alanda mezarlar bulunmaktadır. Türbe dikdörtgen planlı ahşap tavanlı kiremitli çatılıdır. Türbe duvarları moloz taş ile örülmüş olup taşların arasında belirli mesafeler ile atılmış yatay ahşap hatıllar vardır. Ahşap saçak üstünde yer alan çatı alafranga kiremitlidir. Pencere sistemi altta dikdörtgen tipli, ahşap doğramalı, bunun üstünde aynı hizada hafif sivri kemerli alçı taklidi betonarme şebekeli pencere şeklindedir. Girişte kapı üstündeki küçük sundurmanın üst örtüsü alaturka kiremitli çatılıdır. Giriş cephesinde kapının yanında alçı taklidi betonarme şebekeli tuğladan hafifi sivri kemerli bir pencere vardır.

2.1.13.Bursa Tezveren Türbesi: Burada gömülü olan kişinin asıl adı Ataullah Efendi imiş (Kepecioğlu, 2009, C.4, s. 175). fakat “Tezveren Dede” olarak anılmıştır. Bu türbe ile ilgili bir rivayete göre, aşık olduğu gencin kendisini sevsin diye ağlayıp dua edermiş. Bir gece rüyasında Tezveren Dede’yi görmüş, o kıza “üzülme kızım, her şey istediğin gibi olacak.” demiş. Ertesi gün kız rüyasını annesine anlatmış ve Tezveren dede türbesine ziyarete gitmişler. (Köse- Ayten, 2010, s. 80). Türbe yan yana iki binadan oluşur. Türbe ev gibi görünümündedir. Üst örtüler ahşap tavan üstü kiremitli çatılı. Dış ve iç duvarlar boyalı. İçerde bir tane yeşil örtülü sanduka var. Sanduka büyük. İç kısımda halılar var. Türbe her tür dilekler için ziyaret edilir ve ziyaretçi sayısı oldukça fazladır. Özellikle Cuma günü kadınlar tarafından daha çok ziyaret edilir. Yaptığımız gözlemlere göre gelen ziyaretçiler içeride önce iki rekât namaz kılıyor daha sonra sandukanın yanında durup dileğini söylüyor. Ayrıca türbe içinde sandukaya yakın yere oturup Kuran- Kerim ve dua kitaplarının okunması da sık görülen uygulamalardandır. Dış duvarları sarı iç duvarları beyaz olan türbede zemin halı kaplıdır. Türbenin bahçesinde tuvaletler, el işleri satılan küçük standlar ve birçok ağaç bulunmaktadır.

2.2.Diğer İlçelerde Yer Alanlar

2.2.1.İzник Kırgızlar Türbesi: İnşa kitabesi bulunmayan türbe, malzeme, teknik ve mimari özelliklerine bakılarak XIV. yüzyıla tarihlenir. Eş boyutlu iki kısımdan meydana gelmiştir. Türbenin 1983 yılındaki durumu şu şekildedir. Girişi oluşturan kuzeydeki bölümün üst örtüsü yıkılmış ve güneydeki kubbeli bölümün ise duvarlarında çatlaklar var. (Türkiye’de Vakıf Abideler ve Eski Eserler, 1986, s. 225). Türbe ard arda sıralanmış bir giriş kısmı ve mezarların olduğu lahit kısmından oluşmaktadır. Kuzeydeki kısmın giriş cephesi kalkan duvar ile yükseltilmiştir. Bu kısım duvardan dışa taşkın olarak düzenlenmiştir. Kapı açıklığı yuvarlak kemerlidir. 1983 yılında üst örtüsü yıkık olan kuzeydeki bölümün üst örtüsü günümüzde tamam haldedir ve kiremitli çatılıdır. Güneydeki bölüm kare planlı olup, tromp geçişli kubbe yüksek onikigen kasnak üstünde yükselir. Bu bölümün doğu ve batı duvarlarında altlı üstlü pencere sistemi var. Pencereler yuvarlak kemerli olup üst pencere alçı şebekelidir. Türbenin duvarları iki sıra tuğla iki sıra taş almaşık düzende örülmüştür. Kanağın alt kısmı da aynı düzende olup üst kısmı ise tamamen moloz taştandır. Yapının iç duvarları sıvalı olup sandukalar tuğladan yapılmış bir platform üzerinde yer alır. Türbenin 1983 yılına ait fotoğrafında kubbenin kiremitlerinin bir kısmının dökülmüş ve kubbenin otlandığı, ayrıca kanağın moloz taştan yapılan kısmının taşlarında bozulma görülmektedir(Görsel 14). Günümüzdeki halinde bu bozuklukları düzeltilmiştir. Kuzeydeki bölümün üst örtüsü ve kiremitleri, Güneydeki kubbeli bölümün kubbesindeki otlar temizlenmiş eksik olan kiremitler tamamlanmış yenilenmiş, saçakların eksik kısımları tamamlanmıştır(Görsel 15).



Görsel14. İznic Kırgızlar Türbesi , 1983 Yılına Ait Fotoğrafi. (Türkiye’de Vakıf Abideler ve Eski Eserler, 1986, s. 684).



Görsel 15. İznik, Kırgızlar Türbesi: <https://www.gotobursa.com.tr/tr/mekan/iznik-kirgizlar-turbesi-574/> Erişim Tarihi 15-08-2024)

2.2.2.Bursa İznik, Sarı Saltuk Türbesi: Lefke kapısı civarında yer alan türbenin banisi, mimarı bilinmiyor.. Yapının inşa kitabesi yoktur. XIV yüzyıla tarihlendirilmektedir. Türbenin kubbesine kiremit kaplama işi 1963 onarımında gerçekleştirilmiştir (Kılıcı, 2007; s. 61). Türbe, kare baldaken tarzda inşa edilmiştir. Köşelerdeki ayakların yuvarlak kemerler ile birbirine bağlanması ile oluşturulan gövde üstünde pandantif geçişli kubbe, kasnaksız olarak yerleştirilmiştir. Ayaklar doğrudan zemin üstünde yer alır iki sıra tuğla bir sıra kesme taş bir sıra dikey tuğla düzeni ile inşa edilmiş olup ayakları birbirine bağlayan yuvarlak kemerler de yanı düzendedir. Kemer gergileri ahşap olan türbenin gövde üstünde iki sıra tuğla kirpi saçak bulunur. İçerde bir tane mezar vardır mezarın olduğu kısım zeminden az yüksektedir.(Görsel16)



Görsel 16. İznik, Sarı Saltuk Türbesi (<https://www.gotobursa.com.tr/tr/mekan/iznik-sari-saltuk-turbesi-575/>) Erişim Tarihi.15-08-2024.

2.2.3.İznik Yakup Çelebi Türbesi: Aynı adlı caminin kuzeybatısında yer alan türbenin kitabesi yoktur. Yakup Çelebi'nin kayıtlarda imaret olan geçen caminin ve türbenin banisi olduğu bilinmektedir. Yakup Çelebi, I. Bayezit tarafından öldürülmüştür. Türbe içinde kitabesi olmayan bir mezar bulunmaktadır. Bu mezar makam türbesidir, Yakup Çelebinin mezarı Bursa I.Murat türbesindedir.. (Türkiye’de Vakıf Abideler ve Eski Eserler, 1986, s. 253).Türbe kare planlı baldaken tiptedir. L tipli ayaklar birbirine hafif sivri kemerler ile bağlanmıştır. Gövde üstünde iki sıra olarak tuğla kirpi saçak vardır. Kubbe kasnaksız olarak yerleştirilmiştir. Ayaklar ve kemerler üç sıra tuğla bir sıra kesme taş ile örülüdür.(Görsel17)



Görsel17 İznik Yakup Çelebi Türbesi
(<https://www.kulturportali.gov.tr/turkiye/bursa/gezilecekyer/yakup-celebi-cami-ve-turbesi>), Erişim Tarihi: 15-08 2024)

2.2.4.İznik Şeyh Kutbeddinzade Mehmed İzniki Türbesi: Türbe şehir merkezinde Kökçüoğlu Mahallesi’nde, aynı adlı caminin kible bitişiğinde bulunmaktadır. Yapının inşa kitabesi yoktur. İçindeki kitabesiz mezarın Mehmet Muhyiddin bin Kutbeddin İzniki’ye ait olduğu bilinmektedir. Bu kişinin ölüm tarihi833/1429-30. Yapıyı Çandarlı Halil Hayrettin Paşa, 1418 sonrasında inşa ettirmiştir.(Türkiye’de Vakıf Abideler ve Eski Eserler, 1986, s. 251). Bu Kare planlı olarak inşa edilen türbe, çokgen kasnak üstüne kubbelidir. Giriş cephesi doğudan verilmiş olan türbede pencereler, dikdörtgen tiplidir, hafif sivri kemer içine alınan pencereler lokmalı demir parmaklıklıdır. Kasnak ise sağırdır. Gövde ve kasnak ikişer sıra tuğla kirpi saçakla son bulmuştur. Duvarların alt kısmı az bir yükseltiye kadar tamamen moloz taş, daha üstü ve kasnak ise 2-3 sıra tuğla bir sıra kesme taş ve taş aralarında dikey tuğla düzeni ile örülmüştür. Pencere ve kapı kemerleri ise üç sıra tuğla bir sıra kesme taş ile örülüdür. İçerde iki tane mezar vardır. Türbenin 1983 yılına ait fotoğrafında kubbenin hafif sivriltildiği ve kasnak duvarlarındaki taşlarda bozulma ayrıca saçakların da harap olduğu görülmektedir. (Görsel18)Günümüzdeki durumunu gösteren fotoğrafta ise bu bozuklukların giderildiği kubbe kiremitlerinin de yenilendiği görülmektedir.(Görsel 19)



Görsel 18 İznik Şeyh Kutbeddinzade Mehmet İznikî Türbesininin 1983 Yılına Ait Fotoğrafi (Türkiye’de Vakıf Abideler ve Eski Eserler, 1986, s. 689).



Görsel 19 İznik Şeyh Kutbettin Türbesi (https://kulturenvanteri.com/arastir/d/?_per_page=50& bolge=bursa& paged=13) Erişim Tarihi 21 07- 2024).

2.2.5.İznik Çandarlı Kara Halil Hayrettin Paşa Türbesi : Yan yana iki bölümden oluşa türbede bölümler birbirinden farklı boyut ve yüksekliktedir. Yapının inşa tarihi be banisi belli değildir. Türbede gömülü olan Halil Hayreddin Paşa Orhan Bey ve I.Murat dönemi veziri olup 1387 yılında ölmüştür. Yine bu türbede gömülü olan oğlu Ali Paşa da vezir olup onun ölün tarihi ise 1406 dır. (Türkiye’de Vakıf Abideler ve Eski Eserler, 1986, s. 215) Doğuda yer alan bölümde bu iki vezire ait mermer lahit var iken batıdaki kubbeli bölümde ise kitabesi olmayan on beş mezar bulunmaktadır (Türkiye’de Vakıf Abideler ve Eski Eserler, 1986, s. 213). İki bölüm arasında içten geçiş sağlanmaktadır. Doğudaki bölümün kubbesi onikigen sağır kaskağ üzerinde yer alırken daha büyük olan batı bölümün kubbesi onaltıgen kaskağlıdır. Kubbe ve kubbe geçişleri dıştan oluklu kiremit ile kaplıdır. Duvarlar üç sıra tuğla bir sıra kesme taş ile örülüdür. (Görsel.20,21)



Görsel 20.İznik Çandarlı Kara Halil Hayrettin Türbesinin 1983 Yılına Ait Fotoğrafi (Türkiye’de Vakıf Abideler ve Eski Eserleri, 1986,s. 679).



Görsel 21. İznik Çandarlı Halil Hayrettin Paşa Türbesi Giriş Cephesi (<https://www.gotobursa.com.tr/tr/mezan/iznik-candarli-hayrettin-pasa-turbesi-576/>) Erişim Tarihi 15 - 08-2024).

2.2.6.İznik Çandarlı İbrahim Paşa Türbesi: Lefke kapısına giden yolun sol kısmında yer alan türbe kuzey-güney yönlü dikdörtgen planlı, ahşap tavanlı olup üst örtüsü çatıdır. 1983 deki halinde, türbenin güney duvarının tamamı ile batı ve doğu duvarlarının bir kısmı yenilenmiş. Dönemine ait olan duvarlar kesme taş ile örülmüş, duvarların dönemine ait olan kısımlarının kesme taş ile örülmüş iken yenilenen kısımlar moloz taştır. Mezar kitabesine göre İbrahim Paşa 832/ 1429 da vefat etmiş. (Türkiye’de Vakıf Abideler ve Eski Eserler, 1986, s. 220) Eski halinde üst örtüsü yıkık olan ve duvarlarının çoğu da harap olan türbe günümüzde sarı kesme taştan duvarlar ile tamamlanmış ve üst örtüsü de yeniden yapılmıştır (Görsel 22) iç duvarları beyaz boyalıdır. Türbenin giriş cephesinin olduğu bölüm sıvalıdır. Pencereilerin kemerleri de kesme taştır. İçerde dört tane mermer mezar bulunmaktadır. Mezarlar mermer yüksek kaide üzerinde yer alır. Mezarlardan birisi küçüktür.



Görsel 22 İznik, Çandarlı İbrahim Paşa Türbesi Dıştan Görünüm (<https://tarihgezisi.com/turbeler/candarli-ibrahim-pasa-turbesi-iznik-bursa/>) Erişim Tarihi. 14-08-2024

2.2.7.Mustafakemalpaşa Ayas Köyü Türbesi: Aynı adlı caminin güneyinde yer alan türbenin giriş cephesinde kapı kemer alınlığında beyaz mermerden dört satır kitabe vardır. Bu kitabeğe göre türbe, 846/1442-43 de Ayas bin Sinan bin Ayas Bey yaptırmış Türbede bu kişinin dedesi ve diğer dört kişi gömülüdür. (Türkiye’de Vakıf Abideler ve Eski Eserler, 1986, s. 534) Kare planlı olan türbede üçgenler ile geçilen kubbe kasnaksız olarak yerleştirilmiştir. Duvarlar 2-3 sıra tuğla karışık sıra moloz taş taş-tuğla sıralı. Moloz taşların büyüklükleri ve şekilleri değişken. Saçak kısmı tuğladan, düz bırakılmış. Pencerenin atkı ve sövesi mermerden pencere kemeri ve kemer alınlığı tuğladan. Pencerele demirden lokmalı parmaklıklar ile kapatılmıştır. İç duvarlar yeşil boyalı. Sandukalar yeşil boyalı bir platform üstünde yan yana sıralanmıştır ve üstleri yeşil örtü ile örtülüdür. Kubbenin, sıvalarının dökülen kısımlarından tuğlalar görünmektedir Kubbe tuğladan yapılmıştır. 1983 yılına ait fotoğrafında türbenin kubbesinin sivriltilmiş halde olduğu görülmektedir ve kubbe üstünde kuş yuvası vardır.(Görsel.23) Günümüzdeki durumunu gösteren fotoğrafta ise kubbenin sivri olmadığı ve kubbe üstünde alem bulunduğu görülmektedir.(Görsel24).

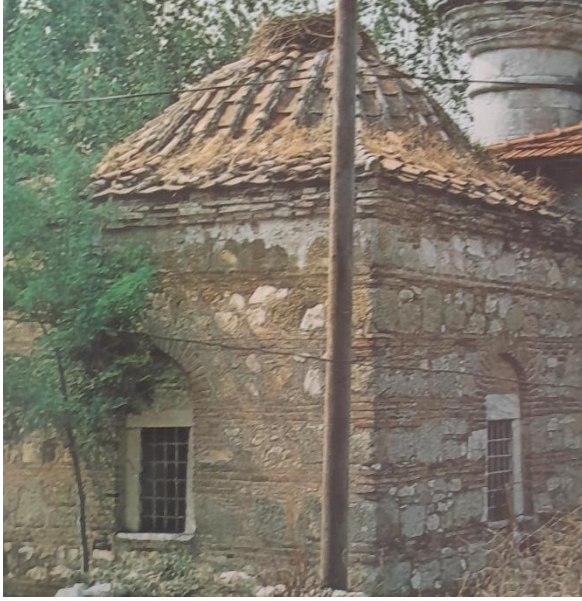

Görsel 23. Mustafakemalpaşa, Ayas Köyü Ayas Bey Türbesi, 1983 Yılına Ait Fotoğrafi (Türkiye’de Vakıf Abideler ve Eski Eserler,1986, s.715).



Görsel 24. Mustafakemalpaşa, Ayas Köyü Ayas Bey Türbesi. (<https://tarihgezisi.com/turbeler/ayaz-koyu-turbesi-mustafa-kemalpaşa-bursa/>) Erişim Tarihi . 15 Ağustos 2024).

2.2.8.Orhaneli, Sırl Köyü Kurtçu Mehmet Efendi Türbesi :Köyün günrydoğusunda yer alan türbenin kitabesi yoktur..Mezarın kitabesi vardır baş taşında “Merhum İhtiyar Kurtçu Mehmet Veliullah Efendi ruhu için el-fatiha sene 1199” yazılıdır.Bu tarih miladi olarak 1784/85 e denk gelir. (Türkiye’de Vakıf Abideler ve Eski Eserler, 1986, s.563). Mezarın olduğu

platformun etrafı ahşap direkler ile kamerye oluşturacak biçimde dizilmiştir. Bu kısmın üstü çatılıdır ve üstü oluklu kiremitlidir.(Görsel 25,26)



Görsel 25. Kurtçu Mehmet Efendi Türbesi 1983 yılındaki fotoğrafı. (Türkiye’de Vakıf Abideler ve Eski Eserler, 1986, s. 569, resim 309).



Görsel 26 Orhaneli Sırl Köyü Kurtçu Mehmet Efendi Türbesi
(<https://www.kulturportali.gov.tr/turkiye/bursa/kulturenvanteri/kurtcu-mehmet-efendi-turbesi>) Erişim Tarihi 15-08-2024

2.2.9.Yenişehir, Karaca Ahmet Sultan Türbesi: Karaca Ahmet köyünde, bir bahçe içinde yer alan türbenin kitabesi yoktur. Yapı kareye yakın dikdörtgen planlı ahşap tavanlı, kiremitli çatılı. Duvarlarda dikdörtgen tipli pencere açıklıkları vardır. Dış ve iç duvarları sıvalı olan yapıda içerde bir tane kitabesiz mezar vardır. Günümüzdeki yapı yenidir. Türbenin eski hali hakkında bir kalıntı ya da bilgi bulunmamaktadır.

2.2.10. Yenişehir, Barçın Köyü Pir Abdal Türbesi: Türbe Bursa Büyükşehir Belediyesi tarafından 2016 yılında onarım yaptırılmıştır. (<https://www.bursa.bel.tr/haber/pir-abdal-turbesi-ziyarete-acildi-22882>) 04-12-2016 tarihli yazı). Kareye yakın dikdörtgen planlı olan türbenin üst örtüsü içten ahşap tavan dıştan alafanga kiremitli çatıdır. Türbenin dış ve iç duvarlar iki sıra tuğla, iki-üç sıra moloz taş ile örülüdür. Kapı ve pencerelerin açıklıkları tuğla parçaları ile belirginleştirilmiştir. Giriş cephesinde kapı ve bir tane pencere vardır.(Görsel 27) Dış ve iç duvarlar sıvasız olup içerideki sandukalar yan yana sıralanmıştır.



Görsel. 27.Yenişehir, Barçın Köyü Pir Abdal Türbesi (<https://www.bursa.bel.tr/haber/pir-abdal-turbesi-ziyarete-acildi-22882>) Erişim Tarih, 25 Eylül 2024.

2.2.11. Küçükkumla Harmanlık Dede Türbesi: Türbe dönemine ait değildir burada gömülü olan kişi hakkında bilgi yok Türbe adını, bulunduğu yer olan Harmanlık ‘tan almış. Dikdörtgen planlı olan türbenin çatısı alafanga kiremitlidir. Dış duvarlar belirli bir seviyeye kadar yeşil fayans döşeli olup daha üstü yeşil boyalıdır. Kapısı madenidir, yeşil boyalıdır. İçerde bir sanduka bulunur. Sanduka doğrudan zemin üzerinde yerleştirilmiştir.



Görsel.28 Küçükkumla Harmanlık Dede Türbesi(https://kulturenvanteri.com/arastir/d/?_per_page=50&bolge=bursa&paged=6)

2.2.12.Küçükkumla Abdullah Efendi Türbesi: Sekizgen planlı kırma çatılı, çatısı kiremitli dış ve iç duvarları yeşil boyalı olan türbenin içinde bir sanduka ve üç tane de mezar taşı vardır. türbede gömülü olan kişi Kadiri tarikatına bağlı bir din alimidir. 1892 yılında ölmüştür.(https://kulturenvanteri.com/arastir/d/?_per_page=50&bolge=bursa&paged=6) Türbenin dış duvarları yeşil boyalıdır gövdenin üst tarafında küçük pencere vardır. Girişi doğudan olan türbenin kapısı madenidir ve koyu yeşil boyalıdır. İç duvarları da yeşil boyalıdır. İçerde büyük bir sanduka ve üç tane de mezar taşı vardır. Türbenin dış duvarında Türkçe yazılı levhada “Şeyh Abdullah ve Eşi Halide Hanım”ın adları yazılıdır. (Görsel.29)



Görsel 29. Küçükkumla Abdullah Efendi Türbesi (https://kulturenvanteri.com/arastir/d/?_per_page=50&bolge=bursa&paged=6) Erişim Tarihi 15-08-2024.

2.2.13. Bursa Mudanya, Mirliva Hasan Bey Türbesi: Hasan Bey Mahallesinde yer alan türbe caminin yanında. Mısır Mirlivası Hasan Bey için inşa edilmiş. Türbesinin kitabesi yok . Caminin kapısı üstünde yer alan kitabesi var. Kitabeye göre 1063/1652-53 de Hasan Bey tarafından inşa ettirilmiştir. Türbe, caminin güneydoğusunda yer alır. Türbe içindeki iki lahitten birisinin üstünde “ Mirliva-i Mısır Hasan Beğ” yazılıdır. (Türkiye’de Vakıf Abideler ve Eski Eserler, 1986, s. 460). Dikdörtgen planlı, çatılı, çatısı kiremitli. Duvarlar moloz taştan inşa edilmiştir Köşelerde kesme taşlar bulunur. Girişte kapının yanında birer tane dikdörtgen tipli pencereler vardır. (Görsel30) Arka cephede de pencere var. İç duvarlar beyaz sıvalı. Sandukalar doğrudan zemin üzerine yerleştirilmiştir.(Görsel 31).



Görsel.30 Bursa Mudanya Mirliva Hasan Bey Türbesi
(<https://www.turkiyenintarihi.eserleri.com/?oku=1602>) Erişim Tarihi 15-08-2024



Görsel 31 Bursa Mudanya Mirliva Hasan Bey Türbesi, İçte Sandukalar
(<https://www.turkiyenintarihi.eserleri.com/?oku=1602>) Erişim Tarihi 15-08-2024.

2.2.14. Bursa, Keles, Şahin Baba Türbesi: Keles, Şahin Baba Türbesi: Kıranışıklar Köyünde, köy dışında yer alan türbe kare planlı, pandanrif geçişli kubbeli kubbe kasnaksız olarak yerleştirilmiş. Girişi doğu cepheden olan türbenin güney duvarı sağır diğer duvarlarda birer tane alçak seviyede pencere var. 1983 yılındaki durumu şöyledir: Yapının kubbesinde ahşap kalaslar var, defneciler yüzünden türbenin içi ve dışı harap halde . Yapının dış duvarları moloz taştan inşa edilmiştir taş aralarında yer yer tuğla hatıllar ve devşirme malzeme parçaları da görülmektedir.(Türkiye’de Vakıf Abideler ve Eski Eserler, 1986, s. 440). Türbenin duvarları günümüzde onarımlar ile yer yer yenilenerek gelmiş. Kubbenin oluklu kiremitlerinde bir onarımda yenilenmiş. (Görsel 32)Girişi dikdörtgen açıklık şeklinde olan yapıda iç duvarlar beyaz boyalı ve içte iki mezar var.



Görsel 32 Bursa , Keles Kıranışıklar Köyü, Şahin Baba Türbesi (Görsel , <https://www.tripadvisor.com.tr/> den alınmıştır.). 10- 08-2024

3. SONUÇ

Kiremit, yapıların üst örtülerinin kaplama malzemesi olarak antik dönemden günümüze değin farklı çeşitlerde, boyutlarda, renklerde olmak üzere kullanılmıştır ve kullanılmaya devam etmektedir. Temel olarak alaturka (oluklu) ve alafranga olarak iki türe ayrılan kiremitin özellikle alafranga türünde alt çeşitlemeleri vardır ve bunlar genelde Akdeniz ülkelerinin şehirleri ile adlandırılmaktadır. (Marsilya, Floransa Barcelona vb).

İnşa edildikleri ya da eski dönemde onarım geçirdikleri dönemlerde üst örtüleri kiremit olup ta bir onarımda üst örtüsü ve kaplaması ya da sadece üst örtü kaplaması değiştirilen örnekler vardır. Bunlardan birisi Hanım Kızlar Türbesidir. Kitabesi olmayan türbe mimari ve malzeme özelliklerine göre XIV. tarihlenmektedir. İç ölçüleri itibari ile, 4.95 X 4.95 m olan kare planlı türbe de duvar kalınlığı 0.90 m olarak ölçülmüştür. Yapı, eski fotoğrafında üst örtüsü dıştan kiremitli kırma çatı ile örtülmüş. (Görsel 33)(Türkiye’de Vakıf Abideler ve Eski Eserler,1986,s.265) Günümüzde ise yapı kasnaksız kubbelidir(Görsel 34).



Görsel33. Bursa Yılanlı(Üç Hanım Kızlar)Türbesi, Eski Fotodaki Görünüm. (Anonim, s. 265)



Görsel 34.Yılanlı (Üç Hanım Kızlar) Türbesi Günümüzdeki Üst Örtüsü.(Ebru Yıldırım Arşivi).

Bir diğer türbe, Mustafakemalpaşa, Lala Şahin Paşa Türbesidir. Türbe bir külliye dahildir. Külliye diğer yapıları cami, medrese, hamam, zaviyedir. Günümüze türbe sağlam olarak gelmiştir. Türbe külliye diğer elemanları içinde günümüze sağlam gelen bir yapıdır. Yapı kare gövdeli içten ve dıştan külahlı. Külah dıştan kurşun kaplıdır. Yapının iç duvarları ve üst örtü beyaz kireç harcı ile sıvalı. İçerde Lala Şahin Paşa'ya ait bir sanduka bulunur. Yapının külah 1946 yılına ait bir fotoğrafındaki görüldüğü üzere alaturka kiremitli imiş. (Görsel 35)Gününüzde üst örtü kurşun kaplıdır. (Görsel 36).



Görsel 35. Mustafakemalpaşa Lala Şahin Paşa Türbesi 1946 Yılına Ait Fotoğrafi (https://kulturenvanteri.com/arastir/d/?_per_page=50&bolge=bursa&paged=11) Erişim Tarihi 1120-07-2023).



Görsel 36. Bursa, Mustafakemalpaşa Lala Şahin Paşa Türbesi, Giriş Cephesinden Kûlahın Görünümü (Ebru Yıldırım Arşivi).

Bursa Keles, Ana Sultan Türbesi: Eski halinde kare planlı ahşap tavanlı kırma çatılı, çatısı kiremitli imiş. (Görsel 37) Türbe yakın zamanda yeniden inşa edilmiş ve çevre düzenlemesi yapılmıştır. Mimari anlamda geçmişine dair bir fikir vermemektedir. Çevrede daha eski dönemlere ait mimari kalıntılar gözlemlenmektedir. Türbe günümüzde altıgen planlı ve kubbelidir.(Görsel 38)



Görsel.37 Keles Ana Sultan Türbesi Eski Hali (Dikmen, 2007; s. 119, R.8).



Görsel 38. Keles Ana Sultan Türbesi Günümüzdeki Durumu (<https://kulturenvanteri.com/tr/yer/ana-sultan-turbesi/#17.1/39.900032/29.223423>) Erişim Tarihi 15-08-2024.

KAYNAKLAR

- Baykal, K.(1982), Bursa ve Anıtları, Cenkler Matbaacılık, İstanbul.
- Dikmen A, (2007), Bursa İnanç Coğrafyası (Bazı İlçeler Örneği), Doktora Tezi, U.Ü ,SBE, Felsefe ve Din Bilimleri Bölümü, Din Sosyolojisi A.B.D. , Bursa .
- Elbas, A.(2012), Bursa'nın Manevi Değerleri, Bursa Araştırma Merkezi Yayınları, Bursa.
- Hasol, D.(1993), Ansiklopedik Mimarlık Sözlüğü, YEM Yayınları, Ankara.
- Kaplanoğlu R.(2002),” Bursa Köyleri İçin Dede Yatırlarının Önemi”, Uludağ Üniversitesi I. Bursa Halk Kültürü Sempozyumu,(4-6 Nisan 2002 Bursa),Bildiri Kitabı, Bursa, ss: 465- 476.
- Kepecioğlu K. (2009), Bursa Kütüğü C. 1,2,3,4) Bursa Büyükşehir Belediyesi Yayınları, Bursa.
- Kılıcı,A, (2007), “Anadolu Türk Mimarisinde Erken Devir(XIV-XV Yüzyıl) Baldaken Tarzı Türbeler “ V.G.M Yayınları, Ankara.
- Köse A.- Ayten, A.(2010), Türbeler Popüler Dindarlığın Kaynakları, Timaş Yayınları, İstanbul.
- Özyiğit, ö. (1990), “ Alaturka Kiremidin Oluşumu”, Arkeoloji ve Sanat Tarihi Dergisi, C.IV, Ege Üniversitesi Edebiyat Fakültesi Yayınları, İzmir. ss: 149-189.
- Şahin, M.(2014) Bursa'nın Dağ İlçelerinin Tarihi ve Kültürel Mirası Envanteri, Uludağ Üniversitesi en Edebiyat Fakültesi Arkeoloji Bölümü Yayınları, Bursa.
- Türkiye’de Vakıf Abideler ve Eski Eserler, C.III, (Bursa İl Merkezi), (1983),V.G.M Yayınları, Ankara.
- Türkiye’de Vakıf Abideler ve Eski Eserler, C.IV), (1986),V.G.M Yayınları Ankara.

İnternet Kaynakları

- Ebu İshak Camisi Önündeki Türbe .(<https://kulturenvanteri.com/yer/ebru-ishak-turbesi-cesmesi/#17.1/40.185665/29.070776>)(Erişim Tarihi 15-08-2024).
- İznik, Kırgızlar Türbesi: <https://www.gotobursa.com.tr/tr/mekan/iznik-kirgizlar-turbesi-574/>) Erişim Tarihi 15-08-2024)
- İznik, Sarı Saltuk Türbesi (<https://www.gotobursa.com.tr/tr/mekan/iznik-sari-saltuk-turbesi-575/>) Erişim Tarihi.15-08-2024.
- İznik Yakup Çelebi Türbesi (<https://www.kulturportali.gov.tr/turkiye/bursa/gezilecekyer/yakup-celebi-cami-ve-turbesi>), Erişim Tarihi: 15-08 2024)
- İznik Şeyh Kutbettin Türbesi (https://kulturenvanteri.com/arastir/d/?_per_page=50&bolge=bursa&paged=13) Erişim Tarihi 21 07- 2024).
- İznik Çandarlı Halil Hayrettin Paşa Türbesi Giriş Cephesi (<https://www.gotobursa.com.tr/tr/mekan/iznik-candarli-hayrettin-pasa-turbesi-576/>) Erişim Tarihi 15 -08-2024).

İznik, Çandarlı İbrahim Paşa Türbesi Dıştan Görünüm
(<https://tarihgezisi.com/turbeler/candarli-ibrahim-pasa-turbesi-iznik-bursa/>) Erişim Tarihi. 14-08-2024

Mustafakemalpaşa, Ayas Köyü Ayas Bey Türbesi. (<https://tarihgezisi.com/turbeler/ayaz-koyu-turbesi-mustafa-kemal-pasa-bursa/>) Erişim Tarihi . 15 Ağustos 2024).

Orhaneli Sırlı Köyü Kurtçu Mehmet Efendi Türbesi
(<https://www.kulturportali.gov.tr/turkiye/bursa/kulturenvanteri/kurtcu-mehmet-efendi-turbesi>)
Erişim Tarihi 15-08-2024

Yenişehir, Barçın Köyü Pir Abdal Türbesi (<https://www.bursa.bel.tr/haber/pir-abdal-turbesi-ziyarete-acildi-22882>) Erişim Tarih, 25 Eylül 2024

Küçükkuşla Harmanlık Dede
Türbesi(https://kulturenvanteri.com/arastir/d/?_per_page=50&bolge=bursa&paged=6)

Küçükkuşla Abdullah Efendi Türbesi
(https://kulturenvanteri.com/arastir/d/?_per_page=50&bolge=bursa&paged=6) Erişim Tarihi 15-08-2024.

Bursa Mudanya Mirliva Hasan Bey Türbesi (<https://www.turkiyenintarihieserleri.com/?oku=1602>)
Erişim Tarihi 15-08-2024

Bursa , Keles Kıranışıklar Köyü, Şahin Baba Türbesi (Görsel , <https://www.tripadvisor.com.tr/> den alınmıştır.). 10- 08-2024

Mustafakemalpaşa Lala Şahin Paşa Türbesi
(https://kulturenvanteri.com/arastir/d/?_per_page=50&bolge=bursa&paged=11) Erişim Tarihi 1120-07-2023).

Keles Ana Sultan Türbesi(<https://kulturenvanteri.com/tr/yer/ana-sultan-turbesi/#17.1/39.900032/29.223423>) Erişim Tarihi 15-08-2024.

RİZE MUTFAK KÜLTÜRÜNDE BAKIR KAPLAR COPPER VESSELS IN RIZE CULINARY CULTURE

Arş. Gör. Dr. Keziban SELÇUK

Atatürk Üniversitesi, , <https://orcid.org/0000-0002-3460-4457>

ÖZET

Anadolu'nun geleneksel el sanatlarından biri, bakır işleme ve bakırcılık sanatıdır. Anadolu mutfak kültüründe en erken mutfak kaplarının örneklerini ahşap, pişmiş toprak ve metalden yapılmış ürünler oluşturmaktadır. Madeni kaplar arasında bakırdan yapılan ürünler önemli bir yere sahip olup, geçmişten günümüze kadar kullanımı devam eden çok sayıda bakır mutfak eşyasından anlaşılmaktadır. Bakır mutfak eşyaları Anadolu'nun çeşitli bölgelerinde üretim tekniği, ürünün şekli ve süslemesi bakımından bir takım farklılıklar içermesine rağmen işlevsellik açısından benzerlik göstermektedir.

Bu çalışmanın konusunu Rize mutfak kültüründeki bakır kaplar oluşturmaktadır. Rize geçmişte bakır işleme sanatının yapıldığı önemli merkezlerden biri olmuştur. Ancak günümüzde bakır eşyaların geçmişe nazaran daha az kullanılmasından dolayı bakırcılık kaybolmaya yüz tutmuş meslekler arasına girmiştir. Bugün bakırcılar çarşısında bulunan ustaların artık mesleklerini icra etmediği, aynı zamanda dükkânlarında bulunan tezgâhların da olmadığı görülmektedir. Yapılan araştırmalar sonucunda mutfak eşyası olarak kullanılan kazan, güğüm, servislik, tencere (çarpana), kuşhana, duhrani, hamur teknesi, tepsi, bakraç, kuti, boğumlu maşrapa, maşrapa, sefer taşı, çaydanlık, tava, pekmez tavası, sini ve dipli tas ya da ayaklı tas gibi bakır kapların kullanımının bazı yerlerde devam ettiği gözlemlenmiştir. Rize'de günümüzde daha çok turistik amaçla bakır dövmeçiliği yapılmakta, hem şekil hem de teknik bakımından diğer bölgelerdeki bakırcılık ürünlerine göre farklılık göstermektedir. Rize bakır işlemeciliği daha fazla işçilik gerektirmekte ve ince çekiç dövmeçiliği uygulanmaktadır.

Çalışma kapsamında Rize mutfak kültüründe önemli bir yeri olan bakır kapların kullanım amaçları, yapım teknikleri, süslemeleri ve bakır işlemeciliğinde kullanılan aletler ele alınmıştır. Rize'de gerçekleştirilen araştırmalar sırasında tespit edilen bakır kaplar belgelenmiş, fotoğraflarda yer alan ürünler incelenmiş ve yöre insanının verdiği bilgiler değerlendirilerek literatürle desteklenmiştir.

Anahtar Kelimeler: Mutfak Kültürü, Bakır Kaplar, Bakırcılık, Rize, El Sanatı

ABSTRACT

One of the traditional handicrafts of Anatolia is the art of coppersmithing and coppersmithing. The earliest examples of kitchen utensils in Anatolian culinary culture are products made of wood, terracotta and metal. Products made of copper have an important place among metal vessels, as can be seen from the large number of copper kitchenware that has been used from past to present. Although copper kitchenware has some differences in terms of production techniques, shape and decoration of the product in various regions of Anatolia, they are similar in terms of functionality.

The subject of this study is the copper pots in the Rize culinary culture. Rize has been one of the important centers where copperworking art was practiced in the past. However, today coppersmithing has become one of the professions that are on the verge of disappearing due to the fact that copper items are used less than in the past. Today, it is seen that the masters in the coppersmiths' bazaar no longer practice their profession, and at the same time, there are no looms in their shops. As a result of the research, it has been observed that the use of copper vessels such as cauldrons, jugs, serving dishes, pots (çarpana), kuşhana, duhrani, dough boats, trays, bakraç, kuti, gnarled mugs, mugs, lunch boxes, teapots, pans, molasses pans, trays and bottomed bowls or footed bowls continues in some places. Copper forging is mostly done for touristic purposes in Rize today, and it differs from coppersmith products in other regions in terms of both shape and technique. Rize coppersmithing requires more workmanship and fine hammer forging is applied.

Within the scope of the study, the purposes of use of copper vessels, which have an important place in Rize culinary culture, their production techniques, decorations and the tools used in copper processing were discussed. The copper vessels identified during the research conducted in Rize were documented, the products in the photographs were examined, and the information given by the local people was evaluated and supported with literature.

Keywords: Culinary Culture, Copper Vessels, Coppersmithing, Rize, Handicraft

DA LAT THROUGH THE EYES OF DOMESTIC TOURISTS - UNDERSTANDING DESTINATION IMAGE AND TRAVEL EXPERIENCES

My-Kim Thi LE

Can Tho University, Vietnam.

Que-Nhu DUONG

Corresponding author. Can Tho University, Vietnam.

ORCID ID: 0000-0002-3734-0960

Nam-Khang Tri NGUYEN

Can Tho University, Vietnam.

ORCID ID: 0000-0001-7361-7560

ABSTRACT

Da Lat, situated in Lam Dong Province, stands as a famous and captivating destination in Vietnam. This research seeks to evaluate the destination cognitive image and travel experience, specifically as perceived by domestic tourists. Through the utilization of primary data obtained from a structured questionnaire surveying 231 tourists, this study applied Cronbach's alpha, convergence testing, and descriptive statistics to achieve the targeted objective. The findings indicate an overall positive cognitive image of Da Lat among domestic tourists; however, security emerged as the least positively evaluated aspect of Da Lat's cognitive image. Moreover, the study revealed predominantly positive assessments of travel experiences in Da Lat by tourists, albeit with surprise registering as the lowest scored element. This suggests that while experiences were largely positive, the level of surprise was relatively low. In light of these findings, the study also presents managerial recommendations aimed at augmenting the destination image and travel experiences of domestic tourists in Da Lat.

Keywords: Destination Image, Travel Experience, Domestic Tourists, Tourism, Da Lat.

INTRODUCTION

As the world rapidly recovers from the Covid-19 pandemic, global and Vietnamese tourism have shown impressive resilience. According to the Vietnam National Administration of Tourism (2023), by mid-2023, Vietnam had welcomed approximately 5.57 million international tourists, reaching 69% of its annual target, while domestic tourists totaled 64 million, generating a total revenue of 343.1 trillion VND (Nguyen, 2023). Amid this resurgence, Da Lat, a renowned tourist city in Lam Dong Province, saw remarkable growth in 2022, attracting around 140,000 international tourists and over 7 million domestic visitors—an increase of 340% compared to 2021 (Anh, 2022). This remarkable recovery underscores Da Lat's appeal as a significant domestic tourism destination. Therefore, assessing the cognitive image of the destination and the travel experiences of domestic tourists is essential to understanding how these factors contribute to the destination's success.

This study seeks to evaluate the cognitive image and travel experiences of domestic tourists in Da Lat. Its aims to offer insights into how tourists perceive Da Lat and provide actionable

recommendations for enhancing both the destination’s image and the overall quality of travel experiences. The findings are expected to guide tourism stakeholders in formulating strategies that improve the tourist experience, increase return visits, and bolster Da Lat's standing as a premier domestic travel destination in Vietnam.

LITERATURE REVIEW

Tourist destination concept

In tourism research, the concept of a tourist destination is approached from multiple perspectives. Below is Table 1, which compiles and presents various viewpoints on this concept from different authors:

Table 1: Compilation of Tourist Destination Concepts

Author	Year	Concept of Tourist Destination
Hu and Ritchie	1993	A tourist destination is a package of tourism facilities and services, similar to any other consumer product, with multiple attributes to be chosen.
Gartrell	1994	A tourist destination is a region that has attributes, characteristics, appeal, and services to attract potential tourists.
Lumsdon	1997	A tourist destination is understood as a composite that integrates several elements that attract tourists to spend time there. Specifically, it identifies four key elements of a destination: (1) an attraction, (2) the built environment, (3) supportive services, and (4) socio-cultural factors.
Nguyen	2007	A tourist destination is a place that synthesizes tourism resources attractive to a large number of visitors and capable of satisfying the demands of guest

Source: Compiled by the author, 2023

In the compiled table, concepts of tourist destinations are discussed through diverse lenses by authors ranging from 1993 to 2007. Hu and Ritchie (1993) view tourist destinations as a package of tourism facilities and services, analogous to any consumer product, with multidimensional attributes. Gartrell (1994) describes it through attributes, features, allure, and services that can attract potential tourists. Lumsdon (1997) defines tourist destinations through four core elements, encompassing physical elements, the built environment, supportive services, and socio-cultural factors. Meanwhile, Nguyen Van Manh (2007) defines a tourist spot as a location that synthesizes attractive tourism resources, draws a significant number of visitors, and has the capacity to meet their needs.

In summary, among the definitions presented, Lumsdon's (1997) concept can be regarded as a comprehensive and detailed approach. It encompasses various aspects of a tourist destination, from the physical facilities and the built environment designed to attract visitors, to the provision of supportive services and socio-cultural elements. This holistic view provides a multidimensional perspective on destinations, focusing not only on physical facilities but also emphasizing the experience and cultural values, deepening the understanding of what attracts tourists to a specific destination.

Destination image components

Studies on destination image have highlighted the combination of cognitive and affective components in shaping an overall image of a destination. According to Kim and Richardson (2003) and Pike and Ryan (2004), both aspects are integrated into an individual's evaluation of a tourist destination. Papadimitriou et al. (2018) note that cognitive image reflects assessments of the cognitive attributes of a destination. In contrast, affective images represent people's reactions and emotions towards a destination (Hallmann et al., 2015).

Lynch (1960) suggests that cognitive destination image can be studied separately from affective destination image, implying that it is not necessary to include both cognitive and affective components in research on destination image (Lynch, 1960 as cited in Nhu, 2013). Furthermore, many tourism studies focus solely on the cognitive aspect of destination image (Echtner & Ritchie, 1993; Hosany, 2006; Nhu, 2013). Additionally, cognitive image reflects a structured and synthesized view of the destination, unaffected by the individual's temporary emotional state, thus providing a more comprehensive and stable perspective on the destination (Baloglu & McCleary, 1999 as cited in Huynh, 2023). Therefore, in this study, the author focuses on the destination image component comprising only the cognitive image.

METHODOLOGY

The study employs primary data, collected by direct survey of 231 domestic tourists through a structured questionnaire. The geographical focus is on Can Tho city, a significant urban and economic hub in the Mekong Delta region. Due to the inability to ascertain the exact total of tourists from Can Tho who had visited Da Lat's tourist destinations in the past two years, participants for the survey were approached and invited to participate using a convenience sampling method. This method of sampling allows for time and resource efficiency and easy access to the target research group (Ackoff, 1953). The data collection spanned from October 1, 2023, to October 31, 2023. Analytical tools used included Cronbach's Alpha, convergence tests, and descriptive statistics.

OVERVIEW OF DA LAT DESTINATION

Da Lat, situated on the Lang Biang Plateau at an elevation of approximately 1,500 meters above sea level, is distinguished by its majestic mountain landscapes and verdant plains. The prominent peaks, such as Lang Biang and Da Phu, along with the expansive valleys, provide an ideal environment for tourism. Da Lat's temperate climate throughout the year offers favorable conditions for both recreational activities and nature exploration.



Source: zoomtravel.vn, 2023

Figure 1: Image of Da Phu hill in Da Lat

In addition to its natural scenery, Da Lat is notable for its rich cultural heritage. French architectural landmarks, such as the Yersin Secondary School and Da Lat Railway Station, underscore the historical beauty of the city. Furthermore, Da Lat boasts a significant cultural legacy, including Nguyen Dynasty woodblocks and various local museums.



Source: tcdulichthcm.vn, 2023

Figure 2: The image of Nguyen Dynasty imperial artifacts at the Da Lat Museum

Festivals in Da Lat, including the Flower Festival and the Buffalo Slaughter Festival, not only reflect the local cultural identity but also provide opportunities for visitors to experience and immerse themselves in the distinctive festival atmosphere of the highland region.



Source: thanhnien.vn, 2022

Figure 3: Da Lat Flower Festival Program

Da Lat's cuisine represents a refined blend of Central and Northern Vietnamese culinary traditions, along with indigenous dishes. Specialties such as chicken hotpot with pepper leaf, and Banh Mi offer a rich and diverse gastronomic experience.

With its seamless integration of natural beauty, climate, culture, and cuisine, Da Lat continues to be an attractive destination that warrants significant attention.

RESULTS AND DISCUSSIONS

Assessment of scale reliability

The reliability of the measurement scale was gauged using the Cronbach's Alpha coefficient. The purpose of this assessment was to ascertain the consistency of the scale and to filter out any observed variables that did not meet the established reliability standards, thus eliminating any unreliable or "noise" variables. To conduct this reliability assessment, the Cronbach's Alpha reliability analysis was performed. According to the testing standards, a variable is deemed acceptable if it has a Corrected Item-Total Correlation coefficient of 0.3 or higher (Nunnally, 1978). Additionally, the value of the Cronbach's Alpha coefficient should ideally meet or exceed the threshold of 0.7 for the scale to be considered reliable (Hair et al., 2006).

Table 2: Reliability Assessment via Cronbach's Alpha Coefficient for the Scales

Scale	Variable		Cronbach's Alpha if Item Deleted	
Cognitive Image (CI) - Cronbach's Alpha: 0.888	CI1	Da Lat has many beautiful landscapes.	0,696	0,873
	CI2	The weather in Da Lat is cool.	0,703	0,872
	CI3	Da Lat has diverse flora and fauna.	0,629	0,877
	CI4	Da Lat offers a variety of appealing local dishes.	0,501	0,885
	CI5	Da Lat has many private and public transportation options.	0,548	0,882
	CI6	The local people in Da Lat are friendly and hospitable.	0,633	0,877
	CI7	Da Lat has a clean environment with little pollution.	0,625	0,878
	CI8	Da Lat is secure and safe.	0,555	0,882
	CI9	Prices in Da Lat are considered reasonable.	0,515	0,884
	CI10	Da Lat provides high-quality accommodation.	0,686	0,875
	CI11	The system of restaurants and hotels in Da Lat is diverse.	0,608	0,879
Travel Experience (TE) - Cronbach's Alpha: 0.834	TE1	My recent trip to Da Lat was very exciting.	0,636	0,802
	TE2	Based on my travel experience, Da Lat offers many worthwhile tourist activities.	0,705	0,771

Scale	Variable		Cronbach's Alpha if Item Deleted
TE3	My recent trip to Da Lat left me feeling surprised.	0,598	0,817
TE4	I had an interesting experience during my recent trip to Da Lat.	0,717	0,764

Source: Data analysis based on a survey of 231 domestic tourists, 2023

The Cronbach's Alpha coefficient provides an estimate of reliability based on the correlation among observed variables. According to the recommendation by Hair et al. (2009) regarding the acceptable threshold for Cronbach's Alpha in assessing the reliability of scales, a Cronbach's Alpha of 0.888 indicates that the Cognitive Image (CI) scale has good reliability. Similarly, with a Cronbach's Alpha of 0.834, the Travel Experience (TE) scale also demonstrates good reliability.

Evaluating the destination cognitive image (CI) of domestic tourists in Da Lat

After conducting convergence testing, the authors removed CI4 - Da Lat offers a variety of appealing local dishes and CI9 - Prices in Da Lat are considered reasonable due to their outer loadings being below the recommended threshold of 0.6 (Chin et al., 2003), with loadings of 0.584 and 0.588, respectively.

According to previous studies, Chen and Tsai (2007) suggest that cognitive image significantly influences tourists' decisions when selecting a destination. It differentiates between tourist locations and contributes to the formation of travel intentions.

Table 3: The destination cognitive image (CI) of domestic tourists in Da Lat

	Variable	Mean	Std. Deviation	Interpretation
CI1	Da Lat has many beautiful landscapes.	4,22	1,102	Strongly Agree
CI2	The weather in Da Lat is cool.	4,15	1,012	Agree
CI3	Da Lat has diverse flora and fauna.	4,08	0,929	Agree
CI5	Da Lat has many private and public transportation options.	3,74	0,930	Agree
CI6	The local people in Da Lat are friendly and hospitable.	3,85	0,989	Agree
CI7	Da Lat has a clean environment with little pollution.	3,81	1,050	Agree
CI8	Da Lat is secure and safe.	3,62	0,803	Agree
CI10	Da Lat provides high-quality accommodation.	3,74	0,839	Agree
CI11	The system of restaurants and hotels in Da Lat is diverse.	3,95	0,924	Agree
CI	The destination cognitive image of domestic tourists in Da Lat	3,91	0,684	Agree

Source: Data analysis based on a survey of 231 domestic tourists, 2023

According to the data analysis from 231 domestic tourists, the variable CI1 indicates a strong agreement from tourists that Da Lat has many beautiful landscapes, with an average value of 4.22. This high rating reflects that the scenic beauty is one of the key factors contributing to Dalat's attractiveness to visitors. With stunning natural landscapes such as Xuan Huong Lake, Langbiang Mountain, and the Valley of Love, this may be one of the most significant factors drawing tourists to Dalat. This could play an important role in their intention to return to Dalat in the future. Additionally, the cognitive image scale has an average value of 3.91, indicating that respondents generally agree that the image of Da Lat as a tourist destination in their minds is positive. Most variables indicate a moderate level of agreement, ranging from 3.62 to 4.22.

However, the observed variable CI8 - "Da Lat is secure and safe." has the lowest average score of 3.62, which may suggest that among the surveyed factors, security and safety in Dalat are viewed as the biggest concern or receive the most negative feedback compared to other factors. This could be due to various reasons. Notably, instances of tourists being scammed, cursed at, and

overcharged in Dalat have been on the rise. The forms of scams in Dalat vary, ranging from selling overpriced tickets for tourist attractions, pressuring tourists to purchase unnecessary goods and services, to pickpocketing and asset theft. This has significantly damaged the image of this dreamlike city. Reflecting real incidents, there have been situations where taxi drivers exhibited unacceptable behavior, such as verbally abusing and threatening customers, exacerbating concerns about security. This issue is further highlighted by cases of online hotel booking scams, making tourists feel insecure and distrusting. Furthermore, although Dalat's night market was once a famous and enjoyable nighttime attraction, recent warnings suggest that eating at the night market may lead to overpricing, with even a long list of eateries and souvenir shops to avoid (Tran, 2022). To address these issues, local authorities need to closely collaborate in handling cases of tourists being scammed, cursed at, and overcharged. This will help ensure that these incidents are dealt with promptly and thoroughly.

Evaluating the travel experience (TE) of domestic tourists in Da Lat

When a tourist holds fond memories of a specific travel experience at a destination, they tend to demonstrate a stronger intention to return and provide more positive recommendations (Ali et al., 2016). Table 4 below presents the average values that domestic tourists assign to their travel experience (TE) at the Da Lat destination:

Table 4: The travel experience (TE) of domestic tourists in Da Lat

	Variable	Mean	Std. Deviation	Interpretation
TE1	My recent trip to Da Lat was very exciting.	4,07	0,897	Agree
TE2	Based on my travel experience, Da Lat offers many worthwhile tourist activities.	3,96	0,869	Agree
TE3	My recent trip to Da Lat left me feeling surprised.	3,75	0,853	Agree
TE4	I had an interesting experience during my recent trip to Da Lat.	3,97	0,955	Agree
TE	The travel experience of domestic tourists in Da Lat	3,94	0,730	Agree

Source: Data analysis based on a survey of 231 domestic tourists, 2023

According to the data analysis from 231 domestic tourists, similar to the Cognitive Image (CI) scale, the Travel Experience (TE) has an average value of 3.94. This indicates that the travel experience in Da Lat was rated fairly positively by tourists, reflecting an "Agree" level regarding the quality of the experience. Specifically, each observed variable shows that TE1 - "My recent trip to Da Lat was very exciting" has the highest average value of 4.07, indicating that tourists strongly perceived the trip's appeal. Factors such as scenery, weather, or unique activities may have contributed to this perception. These are the most direct and visible aspects that tourists often comment on regarding a destination. TE2 - "Based on my travel experience, Da Lat offers many worthwhile tourist activities." with a value of

3.96, shows that Dalat's tourist activities also left a good impression, though there might be a need for more diversity and uniqueness to further enhance the level of positive experience. TE4 - "I had an interesting experience during my recent trip to Da Lat." with an average value of 3.97 reflects a certain level of enjoyment in the experience, suggesting that elements such as services and available activities in Da Lat meet tourists' entertainment needs. TE3 - " My recent trip to Da Lat left me feeling surprised." has the lowest average value of 3.75, which may indicate that while the overall experience was positive, the level of surprise and novelty was not particularly high. This could be an area that tourism managers should focus on improving.

CONCLUSION

In conclusion, the findings of this study indicate that Da Lat, as a tourist destination, has a generally positive cognitive image and travel experience among domestic tourists. The scenic beauty of Da Lat, coupled with its unique natural landscapes and cool weather, plays a critical role in attracting visitors. However, the security and safety concerns noted by the tourists suggest that these aspects need attention to enhance the overall destination image.

The travel experiences of tourists were largely favorable, with the majority of respondents expressing satisfaction with their trips, especially regarding the attractiveness and variety of activities offered in Da Lat. Nevertheless, there is room for improvement in terms of offering more diverse and unique activities to boost the element of surprise and novelty in the overall experience. The findings of this study provide several practical implications for tourism stakeholders in Da Lat, particularly for tourism authorities and service providers. First, the importance of enhancing security and safety measures cannot be overstated. As safety was identified as the most significant concern among tourists. Several specific solutions can be proposed, such as improving security and safety through close coordination between tourism management authorities and security agencies to ensure the safety of tourists. Enhancing surveillance and strictly addressing fraudulent and harassing behaviors targeting visitors is essential. Developing information campaigns that provide warnings about safety and security for tourists is also crucial. Not only does this promote Dalat's natural beauty, but it also creates a bright and attractive image of the destination. Second, the relatively low levels of surprise and novelty in tourists' travel experiences suggest that Dalat needs to innovate its tourism offerings. While the natural beauty and traditional activities are well-received, the addition of more diverse, unique, and interactive experiences would enrich tourists' overall experience. This could include organizing unannounced events, secret art exhibitions, or surprise concerts. The goal is for tourists to always feel a sense of novelty and excitement when returning to Da Lat. At the same time, developing and diversifying tourism activities, from nature tours to cultural events and festivals, will enhance the appeal and excitement of the trip. Lastly, the use of technology to enhance the travel experience cannot be overlooked. By addressing these key areas, Da Lat can further strengthen its position as one of Vietnam's leading domestic tourism destinations, ensuring long-term sustainability and growth.

REFERENCES

- Ackoff, R. L. (1953). *The Design of Social Research*, Chicago, University of Chicago Press
- Ajzen, I. (2006). *Theory of Planned Behavior* <http://people.umass.edu/ajzen/beh.html>

- Ali, F., Kim, W. G., Li, J., & Jeon, H. M. (2016). Make it delightful: Customers' experience, *satisfaction and loyalty in Malaysian theme parks*. *Journal of Destination Marketing & Management*, 5(3), 226-236.
- Anh (2022). *Năm 2022: Doanh thu từ dịch vụ du lịch của Đà Lạt đạt được 11,9 nghìn tỷ đồng*. <https://thoibaotaichinhvietnam.vn/nam-2022-doanh-thu-tu-dich-vu-du-lich-cua-da-lat-dat-duoc-119-nghin-ty-dong-119493.html>. [Accessed 15 Oct 2023].
- Baloglu, S., & McCleary, K. W. (1999). A model of destination image formation. *Annals of Tourism Research*, 26(4), 868-897
- Binh G. (2022, December 19). *Phó chủ tịch nước dự khai mạc Festival hoa Đà Lạt 2022*. <https://thanhnien.vn/pho-chu-tich-nuoc-du-khai-mac-festival-hoa-da-lat-2022-1851533536.htm> [Accessed 15 Oct 2023].
- Chin, W.W., Marcolin, B.L., & Newsted, P.R. (2003). *A partial least squares latent variable modeling approach for measuring interaction effects: Results from a Monte Carlo simulation study and an electronic-mail emotion/adoption study*. *Information Systems Research*, 14(2), 189-218.
- Chen, C. F., & Tsai, D. C. (2007). *How destination image and evaluative factors affect behavioral intentions? In Tourism Management*, 28(4), 1115–1122
<https://doi.org/10.1016/j.tourman.2006.07.007>
- Echtner, C. M., & Ritchie, J. R. B. (1993). The measurement of destination image: An empirical assessment. *Journal of Travel Research*, 31(4), 3-13.
- Gartrell, R.B., 1994. *Destination marketing for convention and visitor bureaus*. 2nd ed. Dubuque: Kendall/Hunt Publishing Co
- Hair, J. F., Black, W. C., Babin, B. J., Anderson, R. E., & Tatham, R. L. (2006). *Multivariate data analysis*, 6. In: Upper Saddle River, NJ: Pearson Prentice Hall.
- Hallmann, K., Zehrer, A., & Müller, S. (2015). Perceived Destination Image: An Image Model for a Winter Sports Destination and Its Effect on Intention to Revisit. *Journal of Travel Research*, 54(1), 94–106.
- Han B. (2024). *Du khách lần đầu tiên được chiêm ngắm hiện vật cung đình triều Nguyễn tại Đà Lạt*. *Tạp chí Du lịch*. <https://tcdulichtpHCM.vn/giai-tri/du-khach-lan-dau-tien-duoc-chiem-ngam-hien-vat-cung-dinh-trieu-nguyen-tai-da-lat-c3a75174.html> [Accessed 15 Oct 2023].
- Hosany, S., Ekinci, Y., & Uysal, M. (2007). Destination image and destination personality. *International Journal of Culture, Tourism and Hospitality Research*, 1(1), 62–81.

- Hu, Y., Ritchie, J. R. B., 1993. Measuring destination attractiveness: A contextual approach. *Journal of Travel Research*, 31(1): 25-34
- Kim, H., & Richardson, S. L. (2003). Motion picture impacts on destination images. *Annals of Tourism Research*, 30(1), 216–237.
- Lumsdon, L., 1997. Marketing destinations. In: L. Lumsdon, ed. 1997. *Tourism marketing*. 238-253.
- Nguyen, N. V. (2007). *Marketing Du lịch*. Nhà xuất bản Đại học Kinh Tế Quốc Dân.
- Nguyen, Z. (2023). *International tourism experiences steady growth in first half of 2023*. <https://vietnamtimes.org.vn/international-tourism-experiences-steady-growth-in-first-half-of-2023-62200.html> . [Accessed 15 Oct 2023].
- Nhu D. Q., Khang N. T. N., & Nhu L. Q. (2013). *Tác động của hình ảnh điểm đến Việt Nam đến dự định quay trở lại của du khách quốc tế*. *Tap chi khoa hoc [Journal of science]*, 27, 1–10. <https://sj.ctu.edu.vn/ql/docgia/tacgia-5503/baibao-10246.html>
- Nunnally, J. C. (1978). An overview of psychological measurement. *Clinical diagnosis of mental disorders*, 97–146. https://doi.org/10.1007/978-1-4684-2490-4_4
- Papadimitriou, D., Kaplanidou, K., & Apostolopoulou, A. (2018). Destination image Components and Word-of-mouth intentions in urban tourism: a multigroup approach. *Journal of Hospitality & Tourism Research*, 42(4), 503–527
- Pike, S., & Ryan, C. (2004). Destination positioning analysis through a comparison of cognitive, affective, and conative perceptions. *Journal of Travel Research*, 42(4), 333–342
- Tran, T. N. (2022, December 25). *Vì đâu nên nổi: Đà Lạt mộng mơ, lơ ngơ là mất tiền?* <https://thanhvien.vn/vi-dau-nen-noi-da-lat-mong-mo-lo-ngo-la-mat-tien-1851535165.htm> [Accessed 15 Oct 2023].
- Zoom Travel. (2023). *Đôi Đa Phú - Review khu du lịch săn mây nổi tiếng đẹp nhất tại Đà Lạt*. <https://zoomtravel.vn/doi-da-phu.html> . [Accessed 15 Oct 2023].

GEMİ İŞLETME ŞİRKETLERİNİN SEÇİMİ ÜZERİNE BİR ÇALIŞMA

Dr. Öğretim Üyesi, Ozan Hikmet Arıcan

Kocaeli Üniversitesi, 0000-0003-2061-6112

ÖZET

Son on yılda denizcilik endüstrisindeki artan rekabet, yeni bir gemi yönetim biçiminin ortaya çıkmasına ve giderek yaygınlaşmasına yol açmıştır. Bu yönetim biçimi, "Üçüncü Taraf Gemi Yönetimi" olarak adlandırılmakta ve İngilizcede "3rd Party Ship Management (TPSM)" olarak bilinmektedir. Gemi sahiplerinin filolarındaki bir veya daha fazla geminin yönetimini profesyonel gemi yöneticilerine devretmesiyle, bu sistem endüstride istikrarlı bir ilerleme kaydetmiştir. Gemi yönetimi, armatörlerin odak noktası olan, çeşitli yönetim türleri ve alt hizmetlerle karmaşık ve kapsamlı bir yapıya sahip bir kavramdır. Hızla değişen piyasa koşulları, yasal düzenlemeler ve çevresel faktörler, gemi sahiplerini bu alanda uzmanlaşmış dış kaynaklardan yararlanmaya yöneltmektedir. Bu çalışmada, Türk gemi sahiplerine bir anket uygulanarak üçüncü taraf gemi yönetimi şirketlerine ilişkin görüşleri ortaya konulmuştur. Araştırmada betimsel istatistiksel teknikler (oran) ve nitel yöntemler (içerik analizi) kullanılmıştır. Çalışma sonucunda belirlenen en önemli kriterler; yetkinlik, maliyet, güvenilirlik, hizmet kalitesi ve itibar olarak sıralanmıştır. Bu kriterler, ilgili literatürdeki çalışmaların sonuçlarına dayandırılarak oluşturulmuştur. Araştırma bulguları, denizcilik şirketlerinin üçüncü taraf hizmetlerini seçerken en çok yetkinliği önemsendiğini, bunu maliyet, güvenilirlik, hizmet kalitesi ve itibarın takip ettiğini göstermektedir. Bu çalışma, gemi sahiplerinin gemi yönetim firmalarını seçerken dikkate aldıkları kriterleri geliştirmeye katkı sağlamayı ve gemi yönetim firmalarının hizmet standartlarını iyileştirmesi için belirlenmesi gereken hususları ortaya koymayı hedeflemektedir. Ayrıca, seçilen "Üçüncü Taraf Gemi Yönetimi" şirketinin diğer rakiplerle karşılaştırıldığında avantajlarını ve dezavantajlarını göstererek, bu şirketlerin müşteri ihtiyaçlarını daha iyi karşılamaları için bir rehber işlevi görmesi beklenmektedir.

Anahtar Kelimeler: Deniz Taşımacılığı, Deniz İşletmeciliği, Deniz Ulaşımı, Üçüncü Taraf Gemi Yönetimi, Denizcilik İşletmeleri.

ABSTRACT

In recent years, the maritime industry has witnessed a surge in competition, which has given rise to the advent and gradual proliferation of a novel approach to ship management. This form of management is referred to as 'Third Party Ship Management' (TPSM), a term used in English. This system has made gradual but consistent progress in the industry, with ship owners transferring the management of one or more vessels in their fleet to professional ship managers. The concept of ship management is complex and comprehensive, encompassing a range of management types and sub-services that are of significant interest to shipowners. The necessity for external resources specialised in this field is driven by the rapid evolution of market conditions, legal regulations and environmental factors. In order to ascertain the views of Turkish shipowners on third-party ship management companies, a questionnaire was administered. The study employed both descriptive statistical techniques, specifically ratio analysis, and qualitative methods, namely content analysis. The most significant criteria identified through the course of this study are competence, cost, reliability, service quality and reputation. These criteria are derived from the findings of relevant literature. The findings of the research demonstrate that maritime companies attach the greatest importance to competence when selecting third-party services, followed by cost, reliability, service quality and reputation. This study aims to make a contribution to the improvement of the criteria that shipowners consider when choosing ship management companies and to reveal the issues that need to be determined in order to improve the service standards of ship management companies. It is also expected to serve as a guide for the selected 'Third Party Ship Management' company to better meet customer needs by showing its advantages and disadvantages compared to other competitors.

Keywords: Maritime Transport, Maritime Management, Maritime Transport, Third Party Ship Management, Maritime Enterprises.

1. GİRİŞ

Deniz taşımacılığı, arz ettiği önem itibarıyla küresel lojistik ve tedarik zincirinin omurgası olarak görülmektedir. Bu alandaki işlerin doğası son derece karmaşıktır ve bu nedenle deniz taşımacılık faaliyetlerinin etkin bir şekilde yürütülmesi geniş bir yelpazede gerçekleşmekte ve uzmanlık gerektiren bir alan olarak karşımıza çıkmaktadır. Gemi yönetimi endüstrisi, denizcilik endüstrisinin önemli bir parçası olarak ve aynı zamanda bütün bir değer zincirinin sağlam bir

bileşeni olarak yaklaşık yarım yüzyıldan beri aktif bir şekilde faaliyet göstermektedir. Geçtiğimiz birkaç on yıl içinde, birçok gemi sahibi gemilerinin sahipliğini ve operasyonel kontrolünü ayırmıştır. Başlangıçta, gemilerin yönetimi sahipliğiyle bütünleşik olarak düşünülmüştü; ancak bu faaliyet giderek dış kaynak kullanımına yönelmiştir. Milli sicil sistemlerinin sert mali yapıları ve artan mürettebat masrafları ve yüksek rekabet ortamı bu değişimdeki temel etmenlerden bazıları olmuştur (Asuquo vd., 2014).

Günümüzün dinamik denizcilik sektöründe, 'Üçüncü Taraf Gemi Yönetimi'' kavramı giderek artan bir öneme sahiptir. Ekonomik belirsizlikler, küresel rekabetin yoğunluğu ve alternatif taşımacılık seçeneklerinin çeşitlenmesi, denizcilik şirketlerini bu yönetim modeline yönlendirebilmektedir. Geçmiş on yıllara kıyasla, küresel gemi yönetim tabanının hızla genişlemesi ve ortalama gemi büyüklüğünün artması, 'Üçüncü Taraf Gemi Yönetimi' modelinin sektördeki yaygınlığını ve etkisini artırmaktadır. Bu bağlamda, denizcilik endüstrisi, hizmetlerini daha verimli bir şekilde yönetmek ve rekabet avantajı elde etmek için bu yönetim modeline artan bir ilgi göstermektedir. Üçüncü taraf gemi yönetimi, profesyonel olarak yönetilen dış kaynak kullanımına dayalı bir model olarak ortaya çıkmıştır ve deniz taşımacılığının pozitif seyrettiği dönemlerinde büyük petrol firmaları tarafından da tercih edilmiştir (Klikauer ve Morris, 2003). Bu yaklaşım, gemi sahiplerine operasyonel faaliyetlerini daha etkin ve ekonomik bir şekilde yönetmelerine imkân tanımıştır.

Konuyla ilgili çalışmanın amacı, "Üçüncü Taraf Gemi Yönetimi"ni bilimsel araştırmaların ışığında incelenmesiyle değerlendirmek ve modern denizcilik endüstrisinde "Üçüncü Taraf Gemi Yönetimi"nin rolünü açıklamak, bu yönetimi kullanmayı planlayan denizcilik şirketlerine maliyet, zaman ve performans açısından sunulan avantajları göstermek ve bu yönetim biçimini araştırmak isteyen gelecekteki araştırmacılara faydalı bir kaynak sunmaktır. Çalışmanın önemi, denizcilik endüstrisindeki artan rekabet ve yeni fırsatların araştırılması gerekliliğinden kaynaklanmaktadır. Bu bağlamda, denizcilik şirketlerinin hizmetlerini geliştirmek ve maliyetlerini azaltmak için dış ortaklara bazı veya tüm hizmetlerini devretme ihtiyacı ve müşteri ihtiyaçlarını karşılamak için hizmetlerinin hızını artırma çabaları dikkate alınmalıdır. Üçüncü taraf gemi yönetimi şeklindeki çalışmaların sayısı, günümüz rekabetçi denizcilik ortamında bu yönetim yapısının kazandığı öneme göre oldukça sınırlıdır.

Denizcilik sektöründeki üçüncü taraf yönetiminin sınırlı sayıdaki çalışmasına rağmen, bu konu diğer sektörlerde de önemli bir ilgi uyandırmıştır. Bu konuda bilimsel çalışmaların daha önce incelenmiş olmasına rağmen, bu alandaki bilimsel çalışmaların yetersizliği dikkat çekicidir. Bu

nedence, mevcut arařtırmaların toplandıđı bir alan oluřturarak, bu alıřmaların potansiyel arařtırmacılara ve ilgili denizcilik profesyonellerine yardımcı olması amalanmaktadır. Üüncü taraf gemi yönetiminin sürekli önemi ve sınırlı sayıdaki arařtırmanın varlıđı, bu konunun yeterince dikkate alınmadıđı sonucunu ortaya koymaktadır. Bu bağlamda, bu alıřma son yıllarda yayımlanan sınırlı sayıdaki üçüncü taraf gemi yönetimi ile ilgili alıřma sayısı ve çeřitliliđini artırmak ve denizcilik endüstrisine arařtırma rehberi eklemeyi amalamaktadır. alıřmanın beř bölümü, konuyu tanıtmayı, literatürü incelemeyi, metodolojiyi açıklamayı, sonuçları analiz etmeyi ve gelecek alıřmalar için öneriler sunmayı içermektedir.

2. LİTERATÜR

alıřmanın bu bölümünde ‘‘Üüncü Taraf Gemi Yönetimi’’ modelinin önemi, ortaya ıkıřı ve tarihsel geliřimi, avantaj ve dezavantajları ile ‘‘ÜTGY’’ řirketinin seimiyle ilgili kriterler ışığında alıřmanın kuramsal çerevesi yer almaktadır.

Deniz ticareti, dünya ekonomisinin temel taşlarından biridir ve gemi řletmeciliđi yönetimi bu alandaki önemli bir bileřeni oluřturur. Gemi sahipleri gemilerini řletmek, bakımını yapmak ve operasyonlarını yönetmek için genellikle kendi iç řletme birimlerini kurarlar. Ancak son yıllarda, üçüncü taraf gemi řletmeciliđi yönetimi modeli giderek daha fazla popülerlik kazanmıřtır. Bu model, gemi sahiplerinin řletme řlevlerini dıř kaynaklara devretmelerini sađlar ve denizcilik endüstrisinde çeřitli avantajları da beraberinde getirmektedir. Üüncü taraf gemi yönetimi, bir geminin řletme sorumluluklarının bir veya daha fazla dıř tarafla paylařıldıđı bir anlaşma biçimi olarak tanımlanmaktadır. Genellikle gemi sahibi gemiyi řletmek ve bakımını yapmak için bir gemi yönetim řirketiyle anlaşma yapar ve bu řirket geminin günlük operasyonlarını, personel yönetimini, bakımını ve muhasebesini yönetir. Gemi sahibi ise genellikle yatırımını korur ve belirli bir kira bedeli veya gelir paylařımı řeklinde gelir elde etmektedir.

Gemi sahipleri, řletme ve bakım gibi karmařık operasyonların deneyimli bir ekip tarafından yönetilmesine olanak tanırken, kendi řletme birimlerini kurma ve řletme maliyetlerini azaltma zorunluluđundan da kurtulurlar. Ayrıca üçüncü taraf gemi yönetimi, gemi sahiplerinin uluslararası denizcilik düzenlemelerine uyumu sađlamak için gereken karmařık prosedürlerle uğrařmak yerine, sektör tecrübesine sahip profesyonel ve yetkin bir ekip tarafından bu alanda destek alınması imkanını vermektedir. Üüncü taraf gemi yönetimi ayrıca, gemi sahiplerine daha fazla esneklik ve öleklenebilirlik de sađlar. Gemi sahipleri, gerektiğinde gemi filolarını

büyütmek veya küçültmek için daha hızlı tepki verebilirler. Bunun dışında ayrıca farklı gemi tipleri veya rotaları denemek isteyen gemi sahipleri, bu hedeflere ulaşmak için üçüncü taraf gemi yönetim hizmeti sunan şirketlerin uzmanlığından yararlanabilirler. Özellikle başarılı yönetimleriyle dikkat çekici performanslar sergileyen ÜTGY şirketleri, profesyonel ve departmanlara ayrılmış genellikle kurumsal yapılarıyla dikkat çekmektedirler. Şekil 1’de örnek bir ÜTGY şirket yapısı verilmiştir.

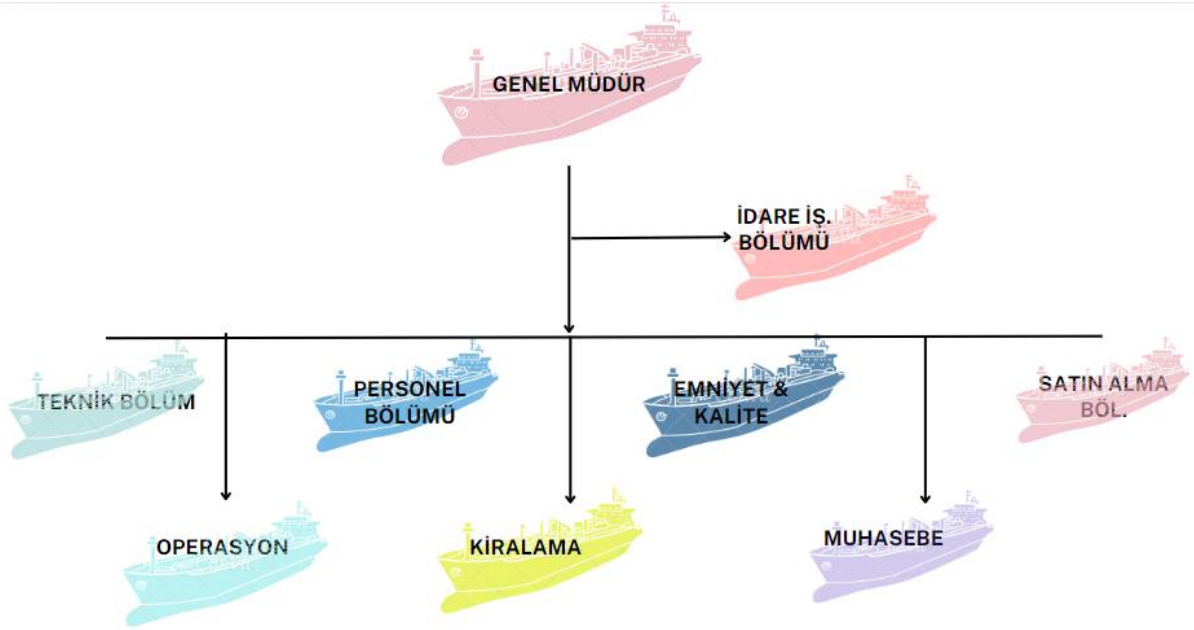

Görsel 1. Üçüncü Taraf Gemi Yönetim Şirketi Yapısı (Pollalis, 2009)

Üçüncü taraf gemi yönetimi modelinin elbette bazı dezavantajları da bulunmaktadır. Örneğin gemi sahipleri işletme kontrolünü tamamen dış kaynaklara devrettiğinde, karar alma süreçlerinde ve operasyonel yönetimde bazı yetki kayıpları yaşayabilirler. Ayrıca, işletme anlaşmalarının karmaşıklığı ve uzun vadeli taahhütler gerektirmesi nedeniyle bazı gemi sahipleri için bu model çekici ve cazip olmaktan uzaklaşabilir. Üçüncü taraf gemi yönetimi modeli, denizcilik endüstrisinde etkin bir iş modeli olarak gün geçtikçe daha fazla benimsenmektedir. Bu model, gemi sahiplerine operasyonel yükümlülüklerini azaltma, uzmanlık alanlarında destek alma ve daha fazla esneklik elde etme imkânı sunmaktadır. Ancak, her gemi sahibinin ihtiyaçları birbirinden farklılıklar içerebileceğinden dolayı, ÜTGY seçimi kararı dikkatlice değerlendirilmesi gerekmektedir.

ÜTGY'nin kökeni İkinci Dünya Savaşı'ndan sonraki zamana kadar izlenebilmektedir (Mitroussi, 2003). Ancak 1960'ların ortalarında gelişmeye başlayan denizcilik operasyonlarındaki büyüme, denizcilik endüstrisinin dördüncü dalga olarak gösterilen yeni bir

gemi yönetimi endüstrisinin oluşturulmasını teşvik etti (Sletmo, 1989). ‘‘Uluslararası Çalışma Örgütü’’ (ILO) kayıtlarına göre; gemi işletmeciliğinde dış kaynak kullanımının İkinci Dünya Savaşı'ndan sonra başladığını, 'gönüllülük bayraklarının geliştirilmesiyle hız kazandığını, gemi işletmeciliği yönetimi şirketlerinin ortaya çıkışıyla 1960'larda hız kazandığını, nakliye işlevlerinin resmi gemi sahiplerinden dış kaynak kullanımıyla taşeronlara verilmesiyle gerçekleştiği bilgisine ulaşılmaktadır. ÜTGY, esas işi ve ilgisi doğrudan gemi operasyonlarıyla bağlantılı olmayanlar arasında, petrol devleri gibi doğrudan gemi operasyonlarına ilişkin olmayan şirketlerde başladı. Petrol devleri, bağımsız gemi sahiplerinden petrol taşıyan ve kiralama yoluyla gemi taşıyan firmalardı. Gemi yatırımında yüksek vergi indirimlerinden yararlanmak istediler ve bu talebi karşılamak için gemi yatırımlarından kaynaklanan finansal fırsatlardan da faydalanmak istediler. Bu şekilde elde edilen gemiler, bu talebi karşılamak için profesyonel gemi yönetim şirketlerinin kontrolüne verilerek işletildiler. Ayrıca, 1990'ların ekonomik dönüşümü nedeniyle, gemi yönetiminin uluslararası bir disiplin olarak ortaya çıkışına karşı gemi yönetiminin gelişimine de ivme kazandırdı. Bu, 1991'de ‘‘Uluslararası Gemi Yöneticileri Birliği’’nin (ISMA) kurulması ve ‘‘Uluslararası Denizcilik Örgütü’’ (IMO) tarafından ‘‘Uluslararası Emniyetli Yönetim’’ (ISM) Kodu'nun onaylanmasıyla sonuçlandı. ISM Kod, 1 Temmuz 1998'de başladı ve 2002'de de gemi yönetimi işinin her alanında mükemmeliyeti, profesyonelliği ve güvenilirliği sağlamak için gemilerde uygulanmaya başlanmıştır (Bajpae, 2009).

Günümüzde ÜTGY modelinin, genellikle uzmanlaşmış gemi yönetim şirketleri tarafından üstlenilen oldukça uzmanlaşmış ve kapsamlı iş süreçlerinden oluştuğu görülmektedir. Bundan kasıt, gemi bir denizcilik şirketine veya gemi işletmeciliği yönetim şirketine ait değildir, ancak gemi sahibi ile yapılan yazılı bir anlaşma temelinde yönetim şirketi geminin ticari faaliyetini yönetir ve verimli ve karlı bir şekilde çalışabilmesi için operasyonel faaliyetlerde bulunarak, geminin bakım-onarımını yapmak ve gemiye teknik rehberlik sağlamakla sorumludur (Stefansson, 2006).

Farklı piyasa sektörleri arasındaki herhangi bir acentelik ilişkisinde olduğu gibi, deniz taşımacılığı şirketi örneğinde de yapılan sözleşme gemi işletmeciliği yönetim şirketi için karar verme derecesini ve sınırların tam olarak anlaşılması açısından oldukça önemlidir. Gemi sahibi geminin ticari faaliyetini üstlenmek isteyebilir veya alternatif olarak gemi sahibi; gemi işletme şirketinden geminin ticari işletmesinin tam kontrolünü üstlenmesini, geminin sigortalanmasını, yedek parça ve malzemelerin satın alınmasını, tam yönetimi ve teknik desteği ve uygun şekilde

eğitilmiş ve nitelikli mürettebatın sağlanması hizmetlerini de isteyebilir (Meade ve Sarkis, 2002).

Son durumda, yönetici gemiyi gemi sahibinin münhasır temsilcisi olarak tam yönetim sözleşmesi kapsamına alacaktır. Gemi sahibinin ticari yönetimden ve iç teknik yönetimden sorumlu olduğu ve geminin mürettebatının atanması için nitelikli bir yönetici (mürettebat acenteleri) kiraladığı durumlar vardır. Bazı durumlarda yönetimin kısmi olarak ayrılması; gemi sahibinin gerekli teknik uzmanlık ve özelleşmiş bilgi eksikliğinden, yetersizliğinden veya sadece ekonomik nedenlerden dolayı da olabilir (Krumwiede ve Chwen, 2002).

Bir gemi yönetim şirketinin bir gemi sahibinin ihtiyaçlarını ve beklentilerini karşılayıp karşılayamayacağına dair seçim süreci, detaylı bir araştırmayı gerektirmektedir. Ayrıca birçok potansiyel üçüncü taraf hizmet sağlayıcısı arasından seçim yapmak için belirli ve özlü bir seçim kriterleri çerçevesi gerektirir. Bu nedendir ki bir gemi yönetim şirketinin seçimi ve performansının değerlendirilmesi için kriterlerin belirlenmesi, nihayetinde müşteri çekme ve elde tutma ile sonuçlanan birçok neden için önemlidir. Hali hazırda Türkiye’de birçok gemi yönetim firmasının mevcudiyetinden bahsedebilmek mümkün olsa da üçüncü taraf (bağımsız) gemi yönetim firmalarının sayısı oldukça azdır. Bağımsız şirketlerin yanı sıra hem kendisini hem de dışarıya hizmet veren firmalar da bu piyasada bulunmaktadır. Türkiye’deki bilinen bazı gemi yönetim firmalarının listesi Tablo 1’de verilmiştir.

Çizelge 1. Türkiye’deki Üçüncü Taraf Gemi Yönetim İşletmelerinden Bazıları

FİRMA İSMİ	HİZMET TİPİ	YÖNETİM TİPİ	GEMİ TİPİ
Zenith Gemi İşletmeciliği A.Ş.	Tam yönetim	Bağımsız	Tankerler
V. Ships (Türkiye)	Tam yönetim	Bağımsız	Tüm gemiler
Chemfleet	Tam yönetim	Bağımsız	Kimyasal tanker
Borealis Tankers	Tam yönetim	Bağımsız	Kimyasal tanker
Palmali Shipping Co.	Tam yönetim	Hem gemi sahibi Hem Yönetici	Genel yük ve Tankerler
İstanbul Ship Management S.A.	Tam yönetim	Hem Yönetici Hem Gemi Sahibi	Tüm gemiler
Cornships Management and Agency Inc.	Tam yönetim	Hem gemi sahibi Hem Yönetici	Kuru dökme yük gemileri
Densa Tanker	Tam yönetim	Hem gemi sahibi Hem Yönetici	Tankerler
Transal Denizcilik	Personel yönetimi	Hem gemi sahibi Hem Yönetici	Tüm gemiler
Bluemar Shipping	Personel yönetimi	Bağımsız	Tüm gemiler

Elbette gemi işletme şirketlerinin seçimi kararında günümüzde etkisini geçmiş yıllara göre yitiren bazı faktörler de vardır. Örneğin gemi yönetimi şirketlerinin bulunduğu konumun seçim kriterleri içindeki önemi günümüzde önemini oldukça yitirmiştir. Geçmişte, birçok kurulmuş gemi yönetimi şirketi için müşteriye yakınlık önemli bir unsur olarak kabul ediliyordu fakat iletişimdeki ilerlemeler, gelişmeler ve son yıllarda hizmet sunumunda bilgi teknolojisinin artan kullanımı ile üçüncü taraf hizmet sağlayıcılarının coğrafi konumuna daha az dikkat edilmektedir. Dünyada bilinen önemli ÜTGY şirketlerinin kendi internet sitelerinden ve ‘‘Uluslararası Gemi Yöneticileri Derneği’’nin verilerinden derlenen üçüncü taraf gemi yönetim firmalarının listesi Tablo 2’de verilmiştir.

Çizelge 2. Dünyadaki Önemli Üçüncü Taraf Gemi Yönetim İşletmelerinden Bazıları

FİRMA İSMİ	HİZMET TİPİ	YÖNETİM TİPİ	GEMİ TİPİ
Aboitz Jebsen Bulk Transport Corp.	Tam yönetim	Bağımsız	Tüm gemiler
Philippine Transmarine Carriers	Tam yönetim	Bağımsız	Tüm gemiler
Scorpio Shipmanagement	Tam yönetim	Bağımsız	Tüm gemiler
Polaris Maritime Services	Personel yönetimi	Bağımsız	Tüm gemiler
Fleet Management Ltd	Tam yönetim	Bağımsız	Tüm gemiler
Terra-Marine Ship Management (Pvt) Ltd	Tam yönetim	Bağımsız	Tüm gemiler
Bernhard Schulte S.M.	Tam yönetim	Bağımsız	Tüm gemiler
Nautica Crew Managem	Personel yönetimi	Bağımsız	Tüm gemiler
PT Samudera Indonesia Ship Management	Tam yönetim	Bağımsız	Tüm gemiler
Columbia Shipmanagement Ltd	Tam yönetim	Bağımsız	Tüm gemiler
Northern Marine Manning Services	Personel yönetimi	Bağımsız	Tüm gemiler
C.F.Sharp Crew Management & Port Agents	Personel yönetimi	Bağımsız	Tüm gemiler
V.Ships Group	Tam yönetim	Bağımsız	Tüm gemiler
Lapa Ltd.	Personel yönetimi	Bağımsız	Tüm gemiler
NLNG Ship Management Ltd	Tam yönetim	Bağımsız	Tüm gemiler
Sc Innovative Ukraine Shipping Company	Tam yönetim	Bağımsız	Tüm gemiler
Haque and Sons Ltd	Personel yönetimi	Bağımsız	Tüm gemiler
Voyonic Crewing Ltd	Personel yönetimi	Bağımsız	Tüm gemiler
Wilhelmsen Services	Tam yönetim	Bağımsız	Tüm gemiler
OSM Thome Shipping Management	Tam yönetim	Bağımsız	Tüm gemiler
Lemissoler Navigation Co. Ltd	Tam yönetim	Bağımsız	Tüm gemiler
Marfin Management S.A.M.	Tam yönetim	Bağımsız	Kuru dökme yük gemileri

Dünya ticaretinde faaliyet gösteren tüm şirketler için faaliyet gösterdikleri endüstri ne olursa olsun maliyet minimizasyonu temel amaçtır. Kar maksimizasyonu veya etkililiğin artırılması söz konusu olduğunda maliyet her zaman önemli bir rol oynadığı kabul edilir. Deniz

taşımacılığı gibi son derece rekabetçi ortamda da gemi sahipleri genellikle daha az maliyetle daha fazla katma değerli hizmetleri talep ederler fakat bu durumda bile maliyet her zaman en önemli seçim kriteri olmayabilir. Ancak buna rağmen gemi sahibinin hangi şirketi gemi yönetimi için seçeceğine karar vermesini her zaman etkileyebilecek bir kriterdir maliyet faktörü.

Üçüncü Taraf Gemi Yönetimi'nin faydası, yüksek hizmet kalitesini koruyarak tam zamanında yapılan teslimatların müşteri memnuniyetini artırmasına dayanmaktadır. Yapılan bir çalışmada hız ve güvenilirliğin gemi taşımacılığındaki öneminin yadsınamayacak kadar önemli bir faktör olduğu vurgulanmıştır (Stock vd., 1998). Yüksek teslimat performansı müşterileri mutlu eder ve dolayısıyla gemi sahiplerinin de itibarını artırma noktasında olumlu bir etkisinin olduğu düşünülebilir. Üçüncü taraf gemi yönetiminin teslimat performansı, gemi sahibinin itibarını ve pazar payını doğrudan etkiler dolayısıyla da yüksek teslimat performansı pazar payını artırır ve tersi durumda da olumsuz etkilemesi beklenir. Güvenilirlik, gemi sahibinin rekabet avantajını güçlendirir ve müşteri sadakatini artırır.

Son yıllarda gemi yönetimi seçim sürecinde güvenlik ve kalite yönetimi ihtiyacı değişmiştir. Bu durum, IMO'nun 1994 yılında ISM Kodu'nu resmen benimsemesiyle değişti ve bu da doğal olarak gemi sahiplerini gereksinimlere sıkı sıkıya uymaya zorlamıştır. Böylelikle güvenlik ve kalite yönetimi gemi yönetimi seçiminin ayrılmaz bir parçası haline gelmiştir. Hizmet kalitesi, müşteri memnuniyetinin şirketlerin çağdaş iş ortamında hayatta kalmasını ve başarılı olmasını garanti ettiği bir konu olarak özel bir dikkat çekmiştir (Spruyt, 1994). Değer katma sağlayarak denizcilik fonksiyon farklılaşmasını sağlamak önemli bir rol oynamaktadır.

ÜTGY seçiminde karar verici kriterlerden biri de gemi veya gemilerin yönetimi için seçilecek şirketin yetkinlik derecesidir. Bu noktada yapılan bir çalışma, ÜTGY seçiminde cevaplanması gereken en temel soru ve başlangıç noktasının dış kaynak olarak kullanılacak olan gemi yönetim şirketine verilecek gemileri yönetmek için gerekli becerilere, kaynaklara, teknik yeteneğe ve deneyime sahip olup olmadığını bulmak gerektiğini vurgulamıştır (Spruyt, 1994). Bütün bu kavramlar yetkinlik kriteri içerisinde açıklanabilir. Yetkinlik; gemilerin güvenli işletimi, problem çözme yeteneği, teknik yetenek, bilgi teknolojisi, deneyimli mürettebat istihdamı, etkili yasama, gemi yönetimi bilgi tabanı, mürettebat eğitim sistemi, katma değerli hizmetler ve bakımla ilişkilidir. Yetkinlik ayrıca gemi sahiplerini gemilerin güvenli işletimini iyileştirmeye özel olarak odaklanan en geniş hizmet yelpazesini sunabilen ÜTGY'leri firmalarını tercih etmeye yönlendirir (Gunton, 1997). Rekabetçi ÜTGY firmalarından problem

çözme ve teknik yetenekleri de sağlamaları beklenir, çünkü uzmanlık gerektiren gemiler ve pazarlar kıyıda ve denizdeki personelin belirli bilgi ve uzmanlığa sahip olması durumunda ancak daha kolay yönetilebilecektir (Mitroussi, 2004a).

Gemi sahibi firmalar için Üçüncü Taraf Gemi Yönetim şirketlerini seçerken, şirketlerin itibarı önemli bir faktör olarak karşımıza çıkmaktadır. Güçlü bir itibara sahip olan gemi yönetim şirketleri müşterileriyle güvenilir bir ilişki kurmuş ve uzun vadeli iş birliklerine imkan sağlamış olurlar. Ayrıca itibarı yüksek olan şirketler, finansal sağlıklarını göstererek bu yolla gemi sahiplerinin güvenini kazanırlar ve tercih edilme şanslarını artırırlar.

Bir çalışmada ÜTGY' nin avantajlarını ve dezavantajlarını belirleyerek ve denizcilik şirketlerine rekabet avantajı sağlayıp sağlamadığını belirlemeye odaklanmıştır. Vurgulanan önemli bir avantaj, yeni ve mevcut mürettebatın değerlendirilmesi ve gemilerini personelle doldurmak için denizcilik şirketlerine destek sağlamasıdır. "Üçüncü Taraf Gemi Yönetimi" nin diğer bir olumlu yanı da denizcilik şirketlerine sundukları önemli teknik hizmetlerdir. Araştırmacılara göre dezavantajlar arasında maliyet, kontrol eksikliği, çatışmalar vb. gibi faktörler bulunmaktadır (Goulielmos vd., 2011). Denizcilik şirketinin kültürü ve özellikle sahibinin, ÜTGY firmasının seçiminde rol oynar. Kültür, özellikle küçük denizcilik şirketlerinin sahiplerinin şirketlerinin işleyişini değiştirebilecek herhangi bir iş birliği şeklinden korktukları için "Üçüncü Taraf Gemi Yönetimi'nin kullanımını engelleyici olarak çalışır. "Üçüncü Taraf Gemi Yönetimi'nin dezavantajlarından biri de yukarıda bahsedilen makalede belirtildiği gibi denizcilik şirketlerinin işleyişindeki idari değişikliktir, bu bazen şirketin işleyişini dramatik bir şekilde etkileyebilir bazen de etkilemeyebilir (King ve Mitroussi, 2003). Yapılan bir çalışmada ÜTGY hizmetinin kullanımından şu olumlu sonuçları belirlemişlerdir: a) dağıtım sürecini kolaylaştırmakta, b) maliyetleri azaltmakta, c) yerel ve uluslararası müşterilere sunulan hizmetleri iyileştirmekte, d) iş dağılımı, rekabetçilik ve maliyet azaltma anlamına gelmektedir (Lieb ve Bentz, 2004). Dezavantajlar arasında denizcilik şirketlerinin işleyişindeki değişiklikler, iç çatışmalar, denizcilik şirketi ile üçüncü taraf yönetimi arasında görüş birliğinin olmaması gibi konular bulunmaktadır. Birkaç yıl sonra yayımlanan benzer bir yayın, üçüncü taraf yönetiminin avantajlarının rekabetçi bir tedarik zinciri koordinasyonunun geliştirilmesini de içerdiğini göstermiştir (Masten ve Kim, 2015). Öte yandan konuya farklı bir bakış açısıyla incelendiğinde denizcilik gibi endüstrilerin koruma, ekonomik destek veya teknik tavsiye gibi devletten yeterli destek almadığında "Üçüncü Taraf Gemi Yönetimi" modelini desteklemeyi tercih ettiğini rapor etmiştir (McAllister, 2012).

3. YÖNTEM

Bu bölümde Türkiye’de faaliyette bulunmakta olan armatör işletmeler çerçevesinde bir araştırma gerçekleştirilmiştir. Bu çalışmada, Türkiye’de faaliyette bulunan tüm armatör işletmeler çalışmanın ana kümesini oluşturmaktadır. Armatör işletmelerden verileri elde etmek amacıyla kullanılan araştırma araçlarına ve veri analiz yöntemine ilişkin bilgiler sunulacaktır. Bu çalışmada gemi işleten armatör işletmelerden gerekli verileri toplamak amacıyla literatür araştırmasında daha önce yayınlanan çalışmalardan elde edilen kriterler doğrultusunda görüşmeler yapılmıştır.

Anket sorularında görüşme yapılan sektör çalışanlarının bilgi ve deneyimlerini daha iyi ifade etmelerine olanak sağlamak amacıyla, daha önce belirlenen kriterler ışığında çoktan seçmeli soruları takiben, açık uçlu sorular ile derinlemesine bilgi edinilmesi yoluna gidilmiştir. Ankete katılan kişilerin sorulara vermiş olduğu yanıtlar, betimsel istatistiksel teknik (oran) ve nitel (içerik analizi) yöntemi aracılığıyla çözümlenmiş ve bulgular kısmında açıklanmıştır. Araştırma kapsamına girmekte olan Türk armatör işletmelerine ait açık adresler ve iletişim bilgilerine Deniz Ticaret Odası meslek üye listelerinden elde edilmiştir.

4. BULGULAR

Bu bölümde çalışmada 15 kişiye belirlenen kriterler üzerinden anket uygulanmış ve şirketlerin tercih edilmesinde en önemli kriterlerin hangileri olduğunun karşılaştırılması yapılmıştır. Türk armatörler şirketlerinde çalışan sektör çalışanlarının üçüncü taraf gemi yönetim işletmelerine yönelik bakış açılarını ortaya koyma amacıyla 7 adet armatör işletmeden 15 yetkili kişi ile yüz yüze ve telefonla görüşmeler gerçekleştirilmiştir. Ankete katılan kişiler sektör tecrübesi bulunan kişilerden seçilmiştir. Tablo 3’te katılımcıların ünvan bilgileri verilmiştir. Görüşmeye katılan kişilerin 5 tanesi operasyon müdürü, 2 tanesi şirket sahibi, 3 tanesi DPA, 2 tanesi genel müdür, 3 tanesi de gemi kiralama müdürüdür.

Çizelge 3. Anket Katılımcılarına Ait Ünvan Bilgileri

Ünvan	Kişi Sayısı	Yüzde (%)
DPA	3	20,0
Operasyon Müdürü	5	33,4
Genel Müdür	2	13,3
Kiralama Müdürü	3	20,0
Şirket Sahibi	2	13,3
Toplam	15	100,0

Araştırmaya katılanların hepsi en az lisans mezunu olup denizcilik sektöründeki toplam deneyimleri 5 ila 25 yıl arasında değişmektedir. Tablo 4' te katılımcıların denizcilik sektöründeki toplam deneyimleri verilmiştir. Katılımcıların % 26,6'sı (4 kişi) 0-5 yıl arası, % 33,4'ü (5 kişi) 6-11 yıl arası, % 26,6'sı (4 kişi) 12-17 yıl arası, % 13,4'ü (2 kişi) 18 yıl ve üstü deneyimlere sahip kişilerden oluşmaktadır. Armatör işletmelerin sahip olduğu gemiler, yabancı ve T.C. bayraklı olmak üzere filolarındaki çeşitli gemi tiplerinden oluşmaktadır.

Çizelge 4. Anket Katılımcılarının Denizcilik Sektöründeki Toplam Deneyimleri

Çalışma Süresi	Kişi Sayısı	Yüzde (%)
0-5 yıl	4	26,6
6-11 yıl	5	33,4
12-17 yıl	4	26,6
18 yıl ve üstü	2	13,4
Toplam	15	100,0

Ankete katılan sektör ilgilileri yapılan görüşmeler esnasında, armatör firmaların gemi işletme şirketlerini tercih etmeye yönelten nedenlere ilişkin değerlendirmeler de alınmıştır. Bunlardan ön plana çıkan bazı nedenler de şöyledir: armatör işletmedeki aile içi anlaşmazlıkların karar almada zorluklara sebep olması, armatör işletme sahibinin yaşının ilerlemiş olması ve diğer aile üyelerinin daha az deneyime sahip olması, üçüncü taraf gemi yönetme işletmelerinin yararlanmış oldukları ölçek ekonomisi sebebiyle gemi işletme maliyetlerini düşürmesi, ÜTGY işletmesinin sektördeki uzmanlığı ve sundukları çeşitli hizmetler sebebiyle tercih edildikleri anlaşılmıştır. Araştırma sonuçlarına göre katılımcıların ÜTGY seçimine ait sonuçları Tablo 5' te gösterilmiştir. Yapılan anketin sonucunda ilk ortaya çıkan ve üçüncü taraf gemi işletme şirketlerinin tercih edilmesiyle ilgili elde edilen bulguların başında ankete katılanların %46,7'sinin (7 kişi) verdikleri yanıtlarda 'yetkinlik' kriterinin ÜTGY şirket seçimi tercih edilmesinde en önde gelen faktör olarak vurguladıkları görülmektedir. Bu kriteri takiben 'maliyet' kriteri de %20 (3 kişi) ile tercih edilmiştir. Tercih sıralamasında 'güvenilirlik' kriterinin %13,3 (2 kişi) ile ve yine benzer bir oran ile 'hizmet kalitesi' kriterinin de %13,3'ünün (2 kişi) tercih ettiği görülmüştür. Son olarak 'itibar' kriterinin tercih edilme oranı da %6,7 (1 kişi) olduğu gözlemlenmiştir. Bu bulgular lojistik araştırmalarının genel argümanı ile uyumlu olup, üçüncü taraf lojistik sağlayıcısı seçimiyle ilgili olarak bir üreticinin lojistik fonksiyonunu dış bir kaynağa aktarmayı tercih etmesinin nedeni taşımacılıkta ölçek ekonomisinden faydalanmayı artırmak istemesinden kaynaklanmaktadır (Kumar ve Singh, 2012).

Çizelge 5. Anket Katılımcılarının ÜTGY Seçimi Kararına Ait Sonuçlar

Seçim Kriteri	Kişi Sayısı	Yüzde (%)
Yetkinlik	7	46,7
Maliyet	3	20,0
Güvenilirlik	2	13,3
Hizmet Kalitesi	2	13,3
İtibar	1	6,7
Toplam	15	100,0

5. GENEL DEĞERLENDİRME VE SONUÇLAR

Çalışmada Türk donatanlarının üçüncü taraf gemi yönetim işletmelerine olan bakış açılarını belirlemek ve tercih kriterlerindeki önem sıralamasını belirlemek amacıyla gerçekleştirilmiştir. Gemi sahibi işletmelerin üçüncü taraf gemi yönetim işletmelerinden hizmet alma sebebini ve bunun nedenleri incelenmiştir. Özellikle son yıllarda denizcilik faaliyetlerinin dış kaynak kullanımı popüler bir trend haline geldiğinden, bu araştırma denizcilik endüstrisinde ÜTGY işletme seçiminin yöntemini tekrar değerlendirmiştir. Küreselleşme etkisiyle rekabetin artması, değişen çevre koşulları ve sıkılaştıran yasal düzenlemeler gibi faktörler denizcilik sektöründe yönetsel kararlarda belirgin ve önemli değişikliklere yol açmıştır. Bu değişikliklerden biri de dış kaynak kullanımının artmasıdır. Armatörler, gemi yönetimi gibi kritik bir alanda dış kaynaklardan faydalanmaktadır. Gemi yönetimi çok bileşenli ve karmaşık bir konu olup; taşımacılığın küreselleşmesi, teknolojik ilerlemeler ve artan yasal düzenlemeler gibi nedenlerden dolayı günümüzde daha çok uzmanlar tarafından yürütülmektedir.

Araştırma sonucunda da literatürde kabul edilen hususa paralel bir şekilde, düşük fiyatın her zaman uygun bir gemi yönetimi seçimi temeli olarak düşünülmemesi gerektiğidir, ancak seçim sürecinde yine de dikkate alınması gereken önemli bir faktör olduğunu tekrardan göstermiştir. Anketten anlaşıldığı üzere; yetkinliğin en önemli kriter olduğu ve onu maliyet, güvenilirlik, hizmet kalitesi ve itibarın izlediği ortaya çıkmıştır. Bu sonuç, Branch ve Robarts'ın (2014)'deki bulgularıyla uyumludur ve son otuz yılda ÜTGY modelinin yaygınlaşmasının ana lokomotifleri olarak ÜTGY işletmelerinin mürettebat, teknik ve ticari gemi yönetimindeki yetkinliğine güvenmek suretiyle kaliteyi sağlamak için gemi sahiplerinin tercih ettiklerini göstermektedir. Özellikle armatör işletmelerinde iç aile anlaşmazlıkları ve yaşanan işletme sahiplerinin

deneyim seviyelerinin azalması gibi iç dinamiklerin, tercihler üzerinde etkili olduğu belirtilmektedir. Bu da gemi işletme şirketi seçimi yaparken sadece maliyet, yetkinlik veya hizmet kalitesi gibi dış faktörlerin değil, aynı zamanda işletmenin iç yapısının ve yönetimindeki dinamiklerin de göz önünde bulundurulması gerektiğini vurgulamaktadır. Bu çıkarım, gemi işletme şirketi seçiminde hem iç hem de dış faktörlerin dikkate alınması gerektiğini gösterir ve işletmelerin stratejik kararlarını etkileyen karmaşık bir denklemi yansıtmaktadır.

Yapılan bu araştırma kapsamında 13 armatör işletmeye e-posta aracılığıyla anketler gönderildi, ancak yalnızca 7'sinden geri dönüş alınabildi. Bu durumda anketlerin cevaplanma oranı %53,8 olarak belirlendi. Gelecekteki çalışmaların daha güvenilir sonuçlar elde edebilmesi için anket sayısının artırılması gerekmektedir. Bu araştırma sınırlı sayıda şirket üzerinde gerçekleştirildiği için elde edilen sonuçların farklı kurumsal ve kültürel bağlamlara sahip diğer denizcilik firmalarını tam olarak temsil etmeyebileceği dikkate alınmalıdır. Her denizcilik şirketinin uygun bir üçüncü taraf gemi yönetim şirketi seçerken öncelik verdiği kriterlerin farklı olabileceği göz önünde bulundurulmalıdır. Bu nedenle gelecekteki araştırmaların daha geniş bir katılımcı havuzunu kapsamaları ve çeşitli kurumsal yapıları içermeleri önemlidir. Ayrıca gelecek araştırmalar için bir öneri olarak, çalışma konusuyla ilgili daha fazla makalenin analiz edilmesi, ayrıca "Üçüncü Taraf Gemi Yönetimi" alanında yeterli deneyime sahip daha fazla sayıda denizcilik endüstrisi profesyonelleriyle çalışma yapılarak çıkan sonuçların daha genel geçer ve tutarlı olması açısından faydalı olacaktır.

KAYNAKÇA

Asuquo, M., Coward, I., & Yang, Z. (2014). Modeling selection of third party ship management services. *Case Studies on Transport Policy*, 2(1), pp.28-35

Bajpae, R. (2009), "What is the key to successful ship management", <http://www.shippingstarnet.com/Bajpyee.pdf>, accessed 9 March 2016.

Branch, A.E. and Robarts, M. (2014), *Branch's Elements of Shipping*, Routledge, Abingdon.

Goulielmos, A. M., Giziakis, K. V., & Pallari, B. (2011). Advantages and disadvantages of managing own ships by a third party ship management company: an empirical investigation. *International Journal of Shipping and Transport Logistics*, 3(2), pp.126-150.

Gunton, P. (1997), *Ship Management*, Lloyd's, London.

King, J., & Mitroussi, K. (2003). Third-party Ship Management: A Greek Perspective. *Maritime Economics & Logistics*, 5(3), pp.301-310.

Klikauer, T. and Morris, R. (2003), "Human resource in the German maritime industries: 'back-sourcing' and ship management", *The International Journal of Human Resource Management*, Vol. 14, No. 4, pp. 544-558.

Krumwiede, Dennis W., and Chwen Sheu (2002). A model for reverse logistics entry by third-party providers. *Omega* 30.5: 325-333.

Kumar, P. and Singh, R.K. (2012), "A fuzzy AHP and TOPSIS methodology to evaluate 3PL in a supply chain", *Journal of Modelling in Management*, Vol. 7, No. 3, pp. 287-303.

Lieb, R. C., & Bentz, B. A. (2004). The use of third-party logistics services by large American manufacturers: The 2003 survey. *Transportation Journal*, pp.24-33

Masten, K. A., & Kim, S. L. (2015). So many mechanisms, so little action: The case for 3rd party supply chain coordination. *International Journal of Production Economics*, 168, pp.13-20.

McAllister, L. K. (2012). Regulation by Third-Party Verification. *Boston College Law Review*, 53(1), pp.11-073.

Meade, Laura, and Joseph Sarkis (2002). A conceptual model for selecting and evaluating third-party reverse logistics providers. *Supply Chain Management: An International Journal* 7.5: 283-295.

Mitroussi, D. K. (2003). Third party ship management: the case of separation of ownership and management in the shipping context. *Maritime Policy & Management*, 30(1), pp.77-90.

Mitroussi, K. (2004a), The Ship Owners' Stance on Third Party Ship Management: An Empirical Study, *Maritime Policy & Management*, Vol.31, No.1, pp. 31-45.

Pollalis, A. (2009). Third Party Ship Management Companies and their Legal Relationship with their Principals.

Sletmo, G.K. (1989). Shipping's Fourth Wave: Ship Management and Vernon's Trade Cycles. *Maritime Policy & Management*. 16(4): 293-303.

Spruyt, J. (1994), *Ship Management*. Lloyd's, London.

Stefansson, Gunnar (2006). Collaborative logistics management and the role of third-party service providers. *International journal of physical distribution & logistics management* 36.2: 76-92.

Stock, G. N., Greis, N. P., & Kasarda, J. D. (1998). Logistics, strategy and structure: a conceptual framework. *International Journal of Operations & Production Management*, 18(1), 37-52.

TAŞIYICI BİTKİLERİN TMS-16: MADDİ DURAN VARLIKLAR STANDARDI KAPSAMINDA MUHASEBELEŞTİRİLMESİ: BİR ÜZÜM ÜRETİM İŞLETMESİNDE UYGULAMA

Dr. Öğr. Üyesi Mehmet Murat GUTNU

Mardin Artuklu Üniversitesi,

ORCID ID: 0000-0002-3547-0729

ÖZET

Bu çalışmanın amacı, taşıyıcı bir bitki olan üzüm asmalarının TMS-16 Maddi Duran Varlıklar Standardı (TMS-16) standardı çerçevesinde muhasebe işlemlerini incelemektir. Bu kapsamda Şanlıurfa'da faaliyet gösteren üzüm üretim işletmesine ait veriler, örnek vaka (case study) yöntemi kullanılarak incelenmiştir. TMS-16 kapsamında taşıyıcı bitki olarak nitelendirilen üzüm fidanlarının muhasebeleştirme, amortisman ve değerlendirme kayıtları bir uygulama örneği üzerinden açıklanmıştır. Çalışmanın üzüm üretim işletmelerine ve literatüre katkı sunacağı düşünülmektedir.

Anahtar Kelimeler: TMS-16, Taşıyıcı Bitkiler, Üzüm Asmaları.

Jel Sınıflandırması: M40, M41

RECOGNITION OF BEARER PLANTS UNDER TAS 16 TANGIBLE FIXED ASSETS STANDARD: APPLICATION IN A GRAPE PRODUCTION ENTERPRISE

ABSTRACT

The purpose of this study is to examine the accounting transactions of grape vines, which are bearer plants, within the framework of the TAS-16: Tangible Fixed Assets standard. In this context, data belonging to a grape production enterprise operating in Şanlıurfa were examined using the case study method. The accounting, depreciation and valuation records of grape saplings, which are considered bearer plants within the scope of TAS-16, were explained through an application example. It is thought that the study will contribute to grape production enterprises and literature.

Keywords: TAS-16, Bearer Plants, Grape Vines.

Jel Codes: M40, M41

1. GİRİŞ

Tarım sektörü, tarih boyunca insanlığın temel geçim kaynaklarından biri olmuştur. Bu sektör, bitkisel ve hayvansal üretimin yapılması, bu üretimlerin verimliliğinin artırılması, ürünlerin

saklanması, işlenmesi ve pazarlanması gibi birçok faaliyeti kapsamaktadır. Tarım, gıda ihtiyacını karşılamanın ötesinde, diğer sektörlere ham madde sağlaması ve ekonomik kalkınmaya katkıda bulunması nedeniyle de büyük bir öneme sahiptir. İnsanlık tarihi boyunca tarım, çeşitli aşamalardan geçmiştir. Başlangıçta avcı-toplayıcı toplumlar tarafından gerçekleştirilen ilkel tarımsal faaliyetler, zamanla yerleşik hayata geçişle birlikte daha sistematik ve planlı bir hale gelmiştir. Günümüzde ise tarım, bilgi ve teknolojinin yoğun olarak kullanıldığı, uzmanlaşmış ve planlı tarım işletmeleri tarafından yürütülmektedir. Modern tarımda, verimliliği ve kaliteyi artırmak için ileri teknolojiler, genetik mühendislik, hassas tarım teknikleri gibi yöntemler kullanılmaktadır. Bu sayede, hem bitkisel hem de hayvansal üretimde önemli gelişmeler sağlanmış ve küresel ekonomiye büyük katkılar yapılmıştır. Tarım sektörü, gıda güvenliği ve sürdürülebilirlik açısından da kritik bir role sahiptir ve bu nedenle sürekli olarak gelişen ve yenilenen bir alan olarak önemini korumaktadır.

TMS-41 Tarımsal Faaliyetler Standardı (TMS-41), tarımsal faaliyetlerin muhasebe bilgi sisteminde nasıl ele alınacağına dair genel çerçeveyi, usul ve esasları belirlemek amacıyla oluşturulmuştur. Bu standart, Türkiye'de 24 Şubat 2006 tarihinde Türkiye Muhasebe Standartları Kurulu (TMSK) tarafından TMS-41 olarak yayımlanmıştır. TMS-41, tarımsal varlıkların muhasebeleştirilmesi, ölçülmesi ve finansal tablolara yansıtılmasında yol gösterici ilkeler sunar (Top, 2009:1).

Uluslararası Muhasebe Standartları Kurulu (UMSK), Haziran 2014'te yaptığı bir değişiklikle, bitkisel üretime konu olan üzüm asmaları, kauçuk ağacı ve fındık ocağı gibi canlı varlıkların muhasebeleştirilmesinde önemli bir düzenlemeye gitmiştir. Bu tarihe kadar söz konusu canlı varlıklar, TMS-41 kapsamında ele alınmaktaydı. Ancak Haziran 2014'teki değişiklikle birlikte, bu standarda “taşıyıcı bitki” kavramı eklenmiş ve taşıyıcı bitki tanımına uyan canlı varlıklar, TMS-16 kapsamına dahil edilmiştir. Bu düzenlemeyle, taşıyıcı bitkilerin artık TMS-41 Tarımsal Faaliyetler standardı yerine TMS-16'ya tabi olacağı belirtilmiştir. Söz konusu değişiklik, 12 Kasım 2014 tarihli ve 29173 sayılı Resmi Gazete'de yayımlanan 30 ve 31 sıra no'lu tebliğlerle resmîyet kazanmıştır. Bu tebliğler aracılığıyla, taşıyıcı bitkilerin muhasebeleştirilmesindeki yeni düzenlemeler kamuoyuna duyurulmuştur (Yazarkan, 2016:411). TMS-16 üzüm asmaları gibi biyolojik varlıkların muhasebeleştirilmesi, ölçülmesi ve raporlanması için bir çerçeve sunmaktadır. Bu standart, tarımsal işletmelerin uzun vadeli ekonomik fayda sağlayan varlıklarını doğru bir şekilde finansal tablolara yansıtmasını sağlamaktadır. Üzüm asmaları, ekonomik ömrü boyunca önemli getiriler sunan tarımsal varlıklar olarak değerlendirildiğinde, dikim, bakım ve geliştirme maliyetlerinin uygun bir şekilde tespit edilmesi ve muhasebe kayıtlarının yapılması gerekmektedir. Böylece, işletmeler bu varlıkların maliyetlerini ve sağladıkları getirileri finansal raporlarında şeffaf bir biçimde görme imkanı da elde edebileceklerdir.

Bu çalışma üzüm asmalarının TMS-16 kapsamında ilk kayıt, değerlendirme ve amortisman ayırma işlemlerinin muhasebeleştirilmesi adımlarını içermektedir. Bu kapsamda ilerleyen paragraflarda konunun teorik kısmı ve literatür taraması üzerinde durulacak, daha sonra Şanlıurfa'da faaliyet gösteren bir üzüm işletmesinden elde edilen verilerle muhasebe kayıtları yapılacaktır.

2. TAŞIYICI BİTKİLER VE MUHASEBELEŞTİRİLMESİ

Taşıyıcı bitkiler ifadesi önceleri TMS-41 çerçevesinde muhasebeleştirilen bitkilerin -ki burada bitkiden kastedilen hem ürün hem de o ürünü veren ağaçtır- 2014 yılında UMSK'nin aldığı karar gereği ağaçların TMS-16 ürünlerince aynı şekilde TMS-41 Tarımsal faaliyetler standardı içinde muhasebeleştirilmesini değerlendirmesiyle karşımıza çıkan bir kavramdır.

Maddi duran varlıklar, işletmenin faaliyetlerinde uzun süreli kullanım amacıyla elde tuttuğu varlıklar olarak tanımlanır. Bu varlıklar, mal ve hizmet üretimi, kiralama veya idari amaçlar için kullanılır ve genellikle bir yıl veya daha uzun süre boyunca işletmenin bilançosunda yer alır (Keleş ve Özulucan, 2020:345). Bir varlığın maddi duran varlık olarak değerlendirilebilmesi için aşağıda belirtilen kriterlerin tümünü karşılaması gerekmektedir (Kaygusuzoğlu ve Emer, 2023:1488).

i).*Fiziki bir yapısının olması*: Varlığın somut ve fiziksel bir yapıya sahip olması gerekmektedir. Örneğin, binalar, makineler, araçlar gibi.

ii).*Muhasebe kişiliğine ait olması*: Varlığın işletmenin mülkiyetinde veya kullanım hakkına sahip olması gerekmektedir.

iii).*İşletmenin mal ve hizmet üretmek, yönetimde kullanmak veya kiralamak amacıyla edinmiş olması, normal şartlarda satılmasının düşünülmemesi*: Varlığın işletme faaliyetlerinde kullanılmak üzere edinilmiş olması ve normal şartlarda satılmasının düşünülmemesi gerekmektedir. Bu, varlığın işletmenin devamlılığı için önemli olduğunu gösterir.

iv).*Özel durumlar haricinde işletmede 1 yıldan daha fazla bir ömre sahip olması*: Varlığın işletmede bir yıldan daha uzun süre kullanılacak olması gerekmektedir. Bu, varlığın uzun vadeli bir yatırım olduğunu gösterir.

Bu kriterler, muhasebe standartlarına ve finansal raporlama gerekliliklerine uygun olarak varlıkların sınıflandırılmasında önemli rol oynar. Bu özelliklere sahip olan maddi duran varlıklardan biri de taşıyıcı bitkilerdir.

Taşıyıcı bitkiler, tarımsal ürünlerin üretiminde veya temininde kullanılan uzun ömürlü bitkilerdir. Bu bitkiler, bir hesap döneminden fazla süreyle ürün vermesi beklenen ve genellikle tarımsal ürün olarak satılma olasılığı düşük olan bitkilerdir. Bu tür bitkiler, genellikle ana ürünün üretimi için uzun vadeli yatırım olarak görülür ve yalnızca önemsiz kalıntı satışları dışında doğrudan tarımsal ürün olarak satılmazlar (Kıymetli Şen ve Karagül, 2014:30). Örneğin; üzüm asmaları, palmye, kauçuk, meyve, fındık, zeytin ağaçları gibi tarımsal bitkiler bu kategoriye girmektedir (Gökgöz ve Temelli, 2016:144; Kaya ve Atasel, 2016:113). Ancak, bu tarımsal bitkilerin üzerinde yetişen ürünler TMS-41 Tarımsal faaliyetler standardı hükümlerine göre değerlendirilmektedir.

Taşıyıcı bitkilerin muhasebeleştirilmesi süreci, tarım işletmelerinin finansal durumlarını doğru bir şekilde yansıtabilmesi için dikkatle yürütülmesi gereken bir dizi işlemde oluşur. Bu süreç, taşıyıcı bitkilerin ilk muhasebeleştirilmesi, değerlendirme ve amortisman hesaplamalarını içerir.

Taşıyıcı bitkilerin muhasebeleştirilmesi belirli ön koşulların sağlanması halinde gerçekleştirilebilmektedir. Bu bağlamda, iki temel kriterin karşılanması gerekmektedir:

i). *Gelecekteki Ekonomik Faydanın Beklenmesi*: Taşıyıcı bitkilerin gelecekte tarım işletmesine ekonomik fayda sağlayacağına kuvvetle muhtemel olması gerekir. Bu, bitkilerin ekonomik değer yaratma kapasitesine sahip olduğu ve işletmeye uzun vadeli katkı sunacağı anlamına gelir.

ii). *Maliyetlerin Güvenilir ve Doğru Şekilde Ölçülebilmesi*: Taşıyıcı bitkilerin maliyetlerinin tarım işletmeleri tarafından güvenilir ve doğru bir şekilde ölçülebilmesi gereklidir. Bu, bitkilerin satın alma maliyetleri, dikim ve bakım giderleri gibi tüm ilgili maliyet unsurlarının doğru ve güvenilir bir biçimde hesaplanmasını ifade eder.

Bu koşullar sağlandığında, taşıyıcı bitkiler maddi duran varlıklar hesap grubunda yer alan diğer maddi duran varlıklar gibi maliyet bedeli üzerinden muhasebeleştirilmektedir (Kıymetli Şen ve Karagül, 2014:35). Bu muhasebeleştirme yaklaşımı, bitkilerin finansal tablolara başlangıçtaki maliyet bedeli üzerinden kaydedilmesini ve bu maliyetin güvenilir bir şekilde ölçülüp raporlanmasını içerir. Böylece, tarım işletmeleri, taşıyıcı bitkilerinin finansal değerini doğru bir şekilde yansıtabilir ve uzun vadeli ekonomik faydalarını etkili bir biçimde takip edebilir.

TMS-16'ya göre, bir varlığın amortisman süreci, varlık kullanılabilir hale geldiğinde, yani yönetim tarafından öngörülen yer ve duruma getirildiğinde başlamaktadır (TMS 16: Madde 55). Bu bağlamda, maddi duran varlıkların amortismanı, faydalı ömürleri boyunca sistematik olarak dağıtılabilmeleri için çeşitli yöntemler kullanılarak hesaplanabilir. TMS-16'nın 62. maddesinde belirtildiği üzere, bu yöntemler doğrusal, azalan bakiyeler ve üretim miktarına dayalı amortisman yöntemlerini içermektedir. Bu standartlar çerçevesinde, amortisman yönteminin seçimi, işletmenin varlık kullanımı ve ekonomik fayda elde etme beklentilerine uygun olarak yapılmalı ve uygulanan yöntemin tutarlı bir şekilde kullanılması sağlanmalıdır.

Maddi duran varlıklar kategorisinde yer alan taşıyıcı bitkilerin faydalı ömrü, işletmenin bu bitkiler için hedeflediği normal verim çağına ulaşma süresi ile kesim çağına gelme süresi arasındaki dönem olarak tanımlanmaktadır. Bu süre göz önünde bulundurularak, taşıyıcı bitkilerin amortismanına tabi tutarı, diğer maddi duran varlıklarda olduğu gibi belirlenir. Bu bağlamda, taşıyıcı bitkinin maliyetinden ya da maliyet yerine geçen diğer tutarlarından kalıntı değerinin düşülmesi suretiyle amortisman hesaplanır (Keleş, 2020:52-53).

Taşıyıcı bitkilerin değerlendirilmesi maliyet ve yeniden değerlendirme yöntemlerinden biri kullanılarak yapılmaktadır. Maliyet modelinin uygulanması durumunda, taşıyıcı bitkiler başlangıçta satın alma maliyetleri üzerinden muhasebeleştirilmektedir. Bu model kapsamında, başlangıç maliyeti üzerinden birikmiş amortisman ve varsa birikmiş değer düşüklüğü zararları indirilerek raporlama yapılmaktadır. Bu yöntemin tercih edilmesi durumunda, taşıyıcı bitkilerin net defter değeri üzerinden finansal tablolara yansıtılması sağlanmaktadır. Yeniden değerlendirme modelinin kullanılması durumunda ise, taşıyıcı bitkiler belirli aralıklarla gerçeğe uygun değeri üzerinden yeniden değerlendirilmektedir. Yeniden değerlendirme tarihindeki gerçeğe uygun değerden birikmiş amortisman ve varsa birikmiş değer düşüklüğü zararları indirildikten sonra, taşıyıcı bitkiler yeniden değerlendirilmiş tutarları üzerinden raporlanmaktadır (Keleş ve Özulucan, 2020:350).

Taşıyıcı bitkilerin ilk muhasebeleştirilmesi, değerlendirme ve amortisman süreçleri, tarım işletmelerinin finansal tablolarında bu varlıkların doğru bir şekilde yer almasını sağlar. Bu süreçlerin dikkatli ve doğru bir şekilde yürütülmesi, işletmelerin mali durumunu ve

performansını gerçekçi bir şekilde yansıtmasına olanak tanır. Bu muhasebe süreçlerinin tümü taşıyıcı bitkilerin muhasebeleştirilmesi ve raporlanması açısından kritik öneme sahiptir. Doğru ve düzenli muhasebe kayıtları, işletmelerin finansal durumunu ve performansını doğru bir şekilde yansıtmak için zorunludur ve bu da işletme yönetiminin stratejik karar alma süreçlerini desteklemektedir.

3. LİTERATÜR TARAMASI

Kıymetli Şen ve Karagül (2014) yaptıkları çalışmada taşıyıcı bitkilerin TMS-16 kapsamında muhasebeleştirme sürecini bir ceviz işletmesi üzerinden örnek kayıtlarla açıklamıştır. Çalışmada Kamu Gözetimi Kurumu (KGK) tarafından yayınlanan ilgili tebliğ ve standartlarla taşıyıcı bitkilerin durumunda yapılan değişiklikler incelenmiştir.

Gökgöz ve Temelli (2016) yaptıkları çalışmada taşıyıcı bitkilerin Türkiye Muhasebe Standartları (TMS) çerçevesinde nasıl muhasebeleştirilmesi gerektiğini farklı uygulamalar üzerinden örneklerle incelemiştir. Bu kapsamda taşıyıcı bitkilerin ilk kayda alınması, değerlemesi ve amortisman işlemleri örnek muhasebe kayıtları ile açıklanmıştır.

Kaya ve Atasel (2016) örnek olaylar dizisi şeklinde yaptıkları çalışmada taşıyıcı bir bitki olan fındık ağaçları üzerinden ilk edinim, amortisman, değerlendirme ve devlet teşvikleriyle ilgili konuları Vergi Usul Kanunu (VUK) hükümlerini de dikkate alarak incelemiştir. Çalışmada taşıyıcı bitkilerin TMS-16'ya geçmesiyle birlikte finansal tabloların gerçeğe ve ihtiyaca uygun sunum amacına da hizmet ettiği sonucuna ulaşılmıştır.

Yazarkan (2016) Ordu'da faaliyet gösteren bir fındık üretim işletmesindeki fındık ocaklarına yönelik muhasebeleştirme işlemlerini işletmenin fiili kayıtları ve standarda göre karşılaştırma yapılacak şekilde incelemiştir. Çalışmada hem TMS-41 hem de TMS-16 standartlarından faydalanılmıştır. Çalışma sonunda fındık üretimi yapan işletmelere daha doğru muhasebe işlemi yapmalarına yardımcı olacak önerilerde bulunulmuştur.

Beller Dikmen ve Köksal (2018) Niğde'de faaliyet gösteren bir tarım işletmesinin 13 dönümlük bir tarlayı alıp ceviz bahçesine dönüştürmesiyle ilgili olarak katlanılan maliyetlerin ilk muhasebeleştirme ve sonraki dönemlerdeki değerlendirme işlemlerini yapmıştır. Çalışmada her bir değerlendirme yönteminin farklı bir tutar ortaya koyduğu saptanmıştır.

Demirci ve İsker (2019) İzmir'de bulunan bir zeytinlikte zeytin üretim sürecini adım adım açıklamış ve aylar itibarıyla ortaya çıkan maliyetleri muhasebeleştirmiştir. Dönem sonunda taşıyıcı bir bitki olan zeytin ağaçlarına amortisman ayırma işlemi normal amortisman yöntemi kullanılarak TMS-16'ya göre yapılmıştır.

Taştekin (2019) yaptığı tez çalışmasında Bursa'da faaliyet gösteren bir zeytin işletmesinin faaliyetlerini uyarlamıştır. Çalışmada verimlilik çağına ulaşana kadar yapılan harcamalar, zeytin ağaçlarına amortisman ayrılması, değerlendirme, borçlanma maliyetleri ve devlet teşviklerinin muhasebeleştirilmesi alt başlıklarındaki muhasebe işlemlerini açıklamıştır.

Keleş ve Özulucan (2020) Samsun'da fındık yetiştiriciliği yapan bir işletmede uygulama yapmıştır. Çalışmada verim döneminde ortaya çıkan direkt ilk madde ve malzeme giderleri, direkt işçilik giderleri ve genel üretim giderlerinin muhasebeleştirilmesi, ürünün yeniden

değerleme modeli ile değerlemesi, satılması, vergi ve karının hesaplanmasına ilişkin dönem içi ve dönem sonu muhasebe işlemleri açıklanmıştır. Çalışmayla birlikte tekdüzen hesap planında olmayan bazı hesap kalemleri de önerilmiştir.

Keleş (2020) Taşıyıcı bitkilerle ilgili amortismanlar, devlet teşvikleri ve borçlanma maliyetleri gibi bazı özellikli konularda TMS ilke ve esasları ışığında açıklamalarda bulunmuştur. Ayrıca konunun daha iyi anlaşılması için örnek uygulamalarla zenginleştirmiştir.

Özulucan (2021) Taşıyıcı bitkilerde amortisman işlemlerini hem VUK hem de TMS üzerinden karşılaştırmalı olarak örnek uygulamalarla ifade etmiştir. Çalışmada taşıyıcı bitkilerin amortisman işlemlerinin muhasebeleştirilmesi noktasında TMS için uygun bir hesap planı taslağı sunmuştur.

Paksoy (2021) Mersin’de faaliyet gösteren bir badem bahçesinden elde ettiği verileri kullanarak taşıyıcı bitki olarak değerlendirilen badem ağaçlarının TMS-16 maddi duran varlıklar standardı çerçevesinde muhasebeleştirme, değerlendirme ve amortisman işlemlerini yapmıştır. Çalışma sonucunda taşıyıcı bitkilerin TMS-16 kapsamına alınmasıyla finansal tabloların daha doğru, gerçeğe uygun ve şeffaf olacağı kanısına varılmıştır.

Kaygusuzoğlu ve Emer (2023) bir taşıyıcı bitki olan Antep fıstığı ağaçları için arazinin alınmasından ürünün satılması sürecine kadarki tüm aşamalarda yapılması gereken muhasebe kayıtlarını yasal mevzuatla uyumlu uygulamalı örneklerle incelemiştir. Çalışmada tekdüzen hesap planının muhasebe standartlarındaki gelişmelere yeterince uyum sağlamadığına dikkat çekilmiştir.

4. METODOLOJİ

Bu bölüm çalışmanın amacı, çalışmanın varsayım ve kısıtları ile çalışmanın yöntemi alt başlıklarından oluşmaktadır.

4.2 Çalışmanın Amacı

Bu çalışmanın amacı, taşıyıcı bir bitki olan üzüm asmalarının TMS-16 çerçevesinde muhasebe işlemlerini incelemektir. Bu kapsamda, Şanlıurfa’da faaliyet gösteren bir üzüm bahçesine ait veriler kullanılarak ilk kayıt, değerlendirme ve amortisman ayırma süreçlerinin muhasebeleştirme işlemleri anlatılmıştır.

4.1 Çalışmanın Varsayım ve Kısıtları

Çalışma Şanlıurfa’da 2016 yılında 10 dekarlık bir alanın pergole sistemiyle çevrilmesi, damlama sulama sisteminin kurulması ve 222 adet asma fidanının dikimi ile başlamaktadır. Asma fidanlarının verim aşamasına ulaşmasının 5 yıl sürdüğü ve ekonomik ömrünün de 50 yıl olduğu varsayılmıştır. Çalışma TMS-16 ile sınırlandırılmış TMS-20, TMS-23 ve TMS-41 standartları kapsam dışında tutulmuştur. Dolayısıyla 2020 yılında verim aşamasına ulaşan üzüm asmalarına ait ortaya çıkan veriler dikkate alınarak TMS-16 hükümlerine göre muhasebe kayıtlarının nasıl yapılması gerektiği konuları işlenmiştir.

4.3 Çalışmanın Yöntemi

Çalışmada yöntem olarak örnek olay (case study) yöntemi benimsenmiştir. Veri toplamak için üzüm bahçesinin sahibiyle yüz yüze yapılan görüşmeyle bilgi alınmıştır. Çalışma Şanlıurfa’da 2016 yılında kurulan bir üzüm bahçesinde yürütülmüştür.

5. TAŞIYICI BİTKİLERİN TMS-16 MADDİ DURAN VARLIKLAR STANDARDI KAPSAMINDA MUHASEBELEŞTİRİLMESİNE YÖNELİK BİR UYGULAMA

Bu başlık altında işletmenin 2020 yılı verileri kullanılarak ilk kayıt, değerlendirme ve amortisman ayırma işlemleri gerçekleştirilmiştir.

5.1 Üzüm Bahçesinde İlk Muhasebeleştirme

2016 yılında Şanlıurfa’da üzüm bahçesi oluşturmak için 10 dekarlık bir arazi satın alınmıştır. Üzüm bahçesinin sahibiyle yapılan görüşme neticesinde arazinin satın alınması sırasında ortaya çıkan giderler ve muhasebe kaydı aşağıda verilmektedir:

Arazinin alım bedeli = 200.000 TL

Arazinin tapu harcı (% 2) = 4.000 TL

Emlakçı komisyonu = 2.000 TL

250 ARAZİ VE ARSALAR	206.000 TL	
-250.01 Taşıyıcı Bitki Arazisi		
102 BANKALAR		206.000 TL
- Arazinin Satın Alınması -		

Üzüm bahçesinin kurulumu için 2016 ve sonraki yıllarda yapılan diğer giderler Tablo 1’de gösterilmektedir.

Tablo 1: Üzüm Bahçesinin Kurulumu İçin Yapılan Giderler

GİDERLER	2016	2017	2018	2019
Pergole Sisteminin Yapımı	3.750	-	-	-
Damlama Sulama Sisteminin Kurulumu	500	-	-	-
Fidan Bedeli = 2 TL * 222 Adet	444	-	-	-
Dikim Gideri	1.000	-	-	-
Sürüm Gideri	850	1.000	1.200	1.350
Budama Gideri	1.000	1.100	1.250	1.400
Gübreleme Gideri	2.720	2.900	3.100	3.350
İlaçlama Gideri	1.170	1.300	1.500	1.700
TOPLAM	12.434	6.300	7.050	7.800

Üzüm bahçesinde 2016 yılı içerisinde 12.434 TL gidere katlanılmıştır. Bununla ilgili muhasebe kaydı aşağıda verilmektedir.

258 YAPILMAKTA OLAN YATIRIMLAR HESABI -258.01 Yapılmakta Olan Taşıyıcı Bitki Yatırımları Hesabı 100 KASA HESABI - 1.Yıl Üzüm Bahçesi İçin Yapılan Giderler -	12.434	12.434
---	--------	--------

Üzüm bahçesi için 1.yıl olan 2016 yılında 12.434 TL gidere katlanılmış ve muhasebe kaydı yapılmıştır. Üzüm bahçesi 4. yılın sonunda verim aşamasına gelmektedir. 4. yılın sonuna kadar toplam 33.584 TL gider (12.434 TL + 6.300 TL + 7.050 TL + 7.800 TL) ortaya çıkmıştır. Bu giderlerin tümü verim aşamasına kadar “258 Yapılmakta Olan Yatırımlar” hesabında takip edilmektedir.

Verim aşamasında üzüm bahçesiyle ilgili “258 Yapılmakta Olan Yatırımlar” hesabında biriken toplam 33.584 TL aktifleştirilmek amacıyla “256 Diğer Maddi Duran Varlıklar” hesabına aktarılmaktadır.

256 DİĞER MADDİ DURAN VARLIKLAR HESABI -256.01 Taşıyıcı Bitkiler Hesabı 258 YAPILMAKTA OLAN YATIRIMLAR HESABI -258.01 Yapılmakta Olan Taşıyıcı Bitki Yatırımları Hesabı - Üzüm Bahçesinin Verim Aşamasına Gelmesi -	33.584	33.584
---	--------	--------

5.2 Üzüm Bahçesinde Amortisman

Üzüm bahçesi verim aşamasına geldikten sonra TMS 16 Maddi Duran Varlıklar standardının gereği olarak üzüm asmaları için amortisman ayırmak gerekmektedir. Üzüm asmalarının ekonomik ömrü bölgeden bölgeye ve iklim koşullarına bağlı olarak değiştiği için ilgili uzman görüşleri dikkate alındığında Şanlıurfa’da üzüm asmalarının ekonomik ömrünün 50 yıl olacağı ifade edilmiştir. Üzüm bahçesinden uzun yıllar faydalanılacağı ve her yıl ortalama aynı miktarda ürün alınacağından dolayı “Doğrusal Amortisman Yöntemi”nin daha doğru bir amortisman yöntemi olacağı düşünülmektedir.

Amortisman Tutarı = 33.584 TL / 50 yıl = 671,68 TL

730 GENEL ÜRETİM GİDERLERİ HESABI -730.00 Amortisman Giderleri Hesabı 257 BİRİKMİŞ AMORTİSMANLAR HESABI -257.01 Taşıyıcı Bitkiler Hesabı - Üzüm Bahçesi İçin Amortisman Ayrılması -	671,68	671,68
---	--------	--------

5.3 Üzüm Bahçesinde Değerleme

İşletme dönemsonu itibariyle üzüm asmalarının değerlemesinde yeniden değerlendirme yöntemini kullanmaya karar vermiştir. Bu kapsamda işletme dönemsonu itibariyle üzüm asmalarının gerçeğe uygun değerini 36.700 TL olarak saptamıştır. Üzüm asmalarının değer artış tutarı aşağıdaki şekilde hesaplanmıştır.

Net defter değeri: $33.584 \text{ TL} - 671.68 = 32.912 \text{ TL}$

Yeniden değerlendirme oranı: $36.700 / 32.912 = 1,115$

Üzüm asmalarının yeniden değerlemesi: $33.584 * 1,115 = 37.449 \text{ TL}$

Birikmiş amortismanın yeniden değerlemesi: $671,68 * 1,115 = 748,92 \text{ TL}$

Üzüm asmalarının değer artışı: $37.449 \text{ TL} - 33.584 \text{ TL} = 3.865 \text{ TL}$

Amortisman değer artışı: $748,92 \text{ TL} - 671,68 \text{ TL} = 77,24 \text{ TL}$

Üzüm asmalarının değer artış tutarı yeniden değerlendirme yöntemine göre hesaplandıktan sonra aşağıdaki gibi kaydetmesi gerekmektedir.

256 DİĞER MADDİ DURAN VARLIKLAR	3.865	
-256.01 Taşıyıcı Bitkiler		
257 BİRİKMİŞ AMORTİSMANLAR		77,24
522 MADDİ DURAN VARLIKLAR YENİDEN DEĞERLEME ARTIŞLARI		3.788
-522.10 Taşıyıcı Bitkiler Değer Artışları		
- Üzüm asmalarının değer artış kaydı -		

Dönemsonu itibariyle büyük defter hesabında takip edilen üzüm asmalarının 256 Diğer maddi duran varlıklar hesabının borç tarafı $33.584 \text{ TL} + 3.865 \text{ TL} = 37.449 \text{ TL}$ olacaktır.

6. SONUÇ

Çalışma, Şanlıurfa'da üretimi gerçekleştiren bir işletmeye ait taşıyıcı bir bitki olan üzüm bitkisinin muhasebeleştirme ve değerlendirme esaslarını incelemektedir. İşletme, 2016 yılında gerekli düzenlemeleri yaparak (10 dekarlık bir alanın pergole sistemiyle çevrilmesi, damlama sulama sisteminin kurulması ve 222 adet üzüm fidanının dikimi ile) faaliyetine başlamıştır. Çalışmada, işletme yöneticisi ile yapılan görüşmeler sonucunda arazinin alındığı 2016 yılından itibaren katlanılan maliyet verileri dikkate alınmıştır. Taşıyıcı bitki olarak ifade edilen üzüm fidanlarına ait bu veriler, TMS-16 kapsamında değerlendirilmiştir. Bu çalışma, taşıyıcı bitkilerin TMS-16 çerçevesinde muhasebeleştirilmesine dair önemli bir örnek sunmaktadır. Üzüm asmalarının, özellikle Şanlıurfa'da faaliyet gösteren bir üzüm üretim işletmesi üzerinden ele alınarak incelenmesi, tarım sektörü muhasebe uygulamalarında standardizasyonun ne denli önemli olduğunu göstermektedir.

Çalışmanın bulguları, taşıyıcı bitkilerin muhasebe kayıtlarının, işletmelerin mali tablolarının gerçeğe uygun ve şeffaf bir şekilde sunulmasına katkı sağladığını ortaya koymaktadır. Üzüm asmalarının ilk muhasebeleştirme, amortisman ve değerlendirme süreçlerinin doğru bir şekilde yönetilmesi, işletmelerin finansal performansını ve varlık yönetimini daha etkili bir şekilde değerlendirmelerine olanak tanımaktadır.

Modern tarım işletmelerinin sürdürülebilirlik ve verimlilik hedeflerine ulaşabilmesi için muhasebe standartlarının etkin bir şekilde uygulanması kritik öneme sahiptir. Bu çalışma, yalnızca üzüm üretim işletmelerine değil, aynı zamanda diğer taşıyıcı bitkilerle uğraşan tarım işletmelerine de önemli bir rehber niteliği taşımaktadır. TMS-16'nın uygulanmasıyla, işletmelerin mali tabloları daha güvenilir ve karşılaştırılabilir hale gelmekte, bu da sektördeki genel finansal şeffaflığı artırmaktadır.

Bunun yanı sıra, bu çalışma literatürdeki boşlukları doldurarak, taşıyıcı bitkilerin muhasebeleştirilmesi konusundaki akademik bilgi birikimine de katkı sağlamaktadır. İleriye dönük olarak, diğer tarımsal varlık türleri üzerinde yapılacak benzer çalışmaların tarım muhasebesi alanında daha geniş bir perspektif sunacağı ve sektörün genel gelişimine olumlu yönde etki edeceği öngörülmektedir.

Sonuç olarak, bu çalışma, tarım sektöründe faaliyet gösteren işletmeler için taşıyıcı bitkilerin TMS-16 çerçevesinde muhasebeleştirilmesinin önemini vurgulamakta ve bu alandaki uygulamalara dair değerli bilgiler sunmaktadır. Bu bağlamda, tarım muhasebesi alanında yapılan çalışmaların artırılması ve muhasebe standartlarının daha geniş bir çerçevede ele alınması, sektörün sürdürülebilirlik ve verimlilik hedeflerine ulaşmasına büyük katkı sağlayacaktır. Literatürde üzüm işletmelerine yönelik kapsamlı bir çalışmaya rastlanılmamış olması çalışmanın önemini ortaya koymaktadır. İlerde çalışma yapacaklara TMS-20, TMS-23 ve TMS-41 vb. farklı standartlarında dahil edildiği çalışmalar tavsiye edilmektedir.

KAYNAKÇA

- Beller Dikmen, B. ve Köksal, A. G. (2018). Taşıyıcı Bitkilerin TMS 16 Maddi Duran Varlıklar Standardı Çerçevesinde Değerlemesi ve Muhasebeleştirilmesi: Ceviz Üretim İşletmesinde Bir Uygulama. *Niğde Ömer Halisdemir Üniversitesi İİBF*, 11(3): 82-96.
- Demirci, Ş.D. ve İsker, Ö. (2019). “Türkiye Muhasebe Standartlarına Göre Zeytin Yetiştiriciliği İşletmelerinde Muhasebe Uygulamaları”, *Muhasebe Bilim Dünyası Dergisi*, 21(2), 282-304.
- Gökgöz, A. ve Temelli, F. (2016). Taşıyıcı Bitkilerin Türkiye Muhasebe Standartları Çerçevesinde Muhasebeleştirilmesi. *Journal of Accounting, Finance and Auditing Studies* 2/4, 142-154.
- Kaya, U. ve Atasel, O.Y. (2016). “Taşıyıcı Bitki Olarak Fındık Ağaçlarına İlişkin Tarımsal Faaliyetlerin Türkiye Muhasebe ve Finansal Raporlama Standartlarına Göre Muhasebeleştirilmesi”, *Prof Dr Fehmi Yıldız Anısına Muhasebe Ve Finanstta Güncel Konular 2016*, 112-135, Edirne: Trakya Üniversitesi Matbaası.

- Kaygusuzođlu, M., Emer, M.A. (2023). TMS 16 Kapsamında Taşıyıcı Bitkiler ve Muhasebeleştirme Uygulamaları: Antep Fıstığı Örneđi, *İşletme Araştırmaları Dergisi*, 15 (2), 1485-1503.
- Keleş, D. ve Özulucan, A. (2020). Taşıyıcı Bitkilerin TMS 16: Maddi Duran Varlıklar Standardı Kapsamında Muhasebeleştirilmesi: Fındık Yetiştiriciliđi Yapan Bir Tarım İşletmesinde Uygulama, *Ömer Halisdemir Üniversitesi İktisadi ve İdari Bilimler Fakültesi Dergisi*,13(2), 343-363.
- Keleş, D. (2020). Taşıyıcı Bitkilerin Muhasebeleştirilmesinde Özellikli Konular: Amortismanlar, Borçlanma Maliyetleri ve Devlet Teşviklerinin Türkiye Muhasebe Standartları Çerçevesinde İncelenmesi, *Ünye İktisadi ve İdari Bilimler Fakültesi Dergisi*, 3(2), s.47-63.
- Kıymetli Şen, İ. ve Karagül, A. A. (2014). Yeni Bir Maddi Duran Varlık Sınıf Olarak Taşıyıcı Bitkiler: Muhasebeleştirme ve Ölçme, *ASMMMO Muhasebe ve Vergi Uygulamaları Dergisi*,3, 27-48.
- Özulucan A. (2021). TMS-16 Maddi Duran Varlıklar ve Vergi Usul Kanunu Çerçevesinde Taşıyıcı Bitkilerde Amortisman İşlemlerinin Karşılaştırılmalı Olarak İncelenmesi ve Finansal Raporlama Standartlarına Uygun Hesap Planı Taslađına Göre Muhasebeleştirilmesi, *Mali Çözüm Dergisi*, 31(166), s.13-41.
- Paksoy, Ö. (2021). TMS 16: Maddi Duran Varlıklar Standardı Kapsamında Taşıyıcı Bitkilerin Muhasebeleştirilmesi ve Bir Badem İşletmesinde Uygulama. *Üçüncü Sektör Sosyal Ekonomi Dergisi*, 56(3), s.1522-1542, doi: 10.15659/3.sektor-sosyal-ekonomi.21.08.1588.
- Taştekin, M.T. (2019). Yeni Bir Maddi Duran Kalemi Olan Taşıyıcı Bitkilerin Türkiye Muhasebe Ve Finansal Raporlama Standartları Çerçevesinde Muhasebeleştirilmesi Ve Raporlanması, Balıkesir Üniversitesi, Sosyal Bilimler Enstitüsü, Yayınlanmamış Yüksek Lisans Tezi.
- Top, Tülay. (2009). Türkiye Muhasebe Standartlarına Göre Canlı Varlıkların Deđerlemesi. Büyükbađ Hayvanlar Üzerinde Bir Uygulama, Süleyman Demirel Üniversitesi, Yüksek Lisans Tezi.
- Yazarkan, H. (2016). Üretim İşletmelerine Ait Fındık Bahçelerine İlişkin Mali İşlemlerin Türkiye Muhasebe Standartları (TMS) Çerçevesinde Muhasebeleştirilmesi: Durak Fındık A.Ş. Örneđi, *Yönetim ve Ekonomi Celal Bayar Üniversitesi İ.İ.B.F. Dergisi*, 23(2), doi: 10.18657/yecbu.49953.

THE RELATIONSHIP BETWEEN POPULISM AND MIGRATION: CASE OF THE JAPAN FIRST PARTY

Ali ÇİÇEK

Sivas Cumhuriyet Üniversitesi,– ORCID: 0000-0001-9875-2400

The relationship between populism and migration is a critical area of study in contemporary political science, given the significant impact of both phenomena on global political landscapes. Populism, characterized by its anti-establishment rhetoric and dichotomy between 'the pure people' and 'the corrupt elite,' often leverages anti-immigrant sentiments to garner support. This essay explores the definitions, historical processes, and examples of populist parties, with a particular focus on the anti-immigrant discourse of populist movements. Populism has evolved through various historical stages, from early instances such as the People's Party in the United States during the late 19th century to its resurgence in the 21st century across Europe and the Americas. Contemporary populist parties like the National Front in France, UKIP in the UK, and the Alternative for Germany exemplify the anti-immigrant rhetoric that defines modern populism. In the United States, Donald Trump's campaign and presidency highlighted populist elements, particularly in the context of immigration policy. Anti-immigrant discourse is a hallmark of populist movements, often portraying immigrants as threats to national identity, security, and economic stability. Populist parties employ various strategies to mobilize anti-immigrant sentiments, including media campaigns, public speeches, and policy proposals. The Japan First Party serves as a case study for examining this phenomenon in Japan. Led by figures like Makoto Sakurai, the Japan First Party has risen on a platform of stringent anti-immigration policies, reflecting broader populist trends. The Japan First Party's rhetoric emphasizes the perceived dangers of immigration, including cultural erosion and economic burden, using media campaigns and public events to disseminate their message. This discourse has significantly influenced public opinion and immigration policy in Japan, mirroring the impact of similar populist movements in Europe and the United States. A comparative analysis reveals both commonalities and regional differences in the arguments and strategies used by populist parties. The consequences of populist anti-immigrant policies are far-reaching, affecting social cohesion, economic conditions, and the political landscape. Restrictive immigration policies can undermine social integration, create labor market disruptions, and reshape political debates. Understanding the relationship between populism and migration is essential for developing effective policies that address the challenges and opportunities posed by these interconnected phenomena. In conclusion, this essay provides a comprehensive analysis of the relationship between populism and migration, emphasizing the importance of nuanced and informed policy responses. Future research should continue to explore the evolving dynamics of this relationship, considering the broader implications for global political and social stability.

Keywords: Populism, Migration, The Japan First Party.

POPÜLİZM VE GÖÇ ARASINDAKİ İLİŞKİ: ÖNCE JAPONYA PARTİSİ ÖRNEĞİ

Özet

Popülizm ve göç arasındaki ilişki, her iki olgunun da küresel siyasi manzaralar üzerindeki önemli etkisi göz önüne alındığında, çağdaş siyaset biliminde kritik bir çalışma alanıdır. Düzen karşıtı söylemi ve 'saf halk' ile 'yozlaşmış elit' arasındaki ikileme karakterize edilen popülizm, destek toplamak için genellikle göçmen karşıtı duygulardan yararlanır. Bu makale popülist hareketlerin göçmen karşıtı söylemlerine odaklanarak popülist partilerin tanımlarını, tarihsel süreçlerini ve örneklerini incelemektedir. Popülizm, 19. yüzyılın sonlarında Amerika Birleşik Devletleri'ndeki Halk Partisi gibi ilk örneklerinden 21. yüzyılda Avrupa ve Amerika'da yeniden canlanmasına kadar çeşitli tarihsel aşamalardan geçerek gelişmiştir. Fransa'daki Ulusal Cephe, Birleşik Krallık'taki UKIP ve Almanya için Alternatif gibi çağdaş popülist partiler, modern popülizmi tanımlayan göçmen karşıtı söylemi örneklemektedir. Amerika Birleşik Devletleri'nde Donald Trump'ın kampanyası ve başkanlığı, özellikle göç politikası bağlamında popülist unsurları öne çıkarmıştır. Göçmen karşıtı söylem popülist hareketlerin alametifarikasıdır ve genellikle göçmenleri ulusal kimlik, güvenlik ve ekonomik istikrara yönelik tehditler olarak tasvir eder. Popülist partiler göçmen karşıtı duyguları harekete geçirmek için medya kampanyaları, halka açık konuşmalar ve politika önerileri de dâhil olmak üzere çeşitli stratejiler kullanmaktadır. Önce Japonya Partisi, Japonya'daki bu olguyu incelemek için bir vaka çalışması işlevi görmektedir. Makoto Sakurai gibi isimlerin liderliğindeki Önce Japonya Partisi, daha geniş popülist eğilimleri yansıtan katı göçmen karşıtı politikalar platformu üzerinde yükselmiştir. Önce Japonya Partisi'nin söylemi, kültürel erozyon ve ekonomik yük de dâhil olmak üzere göçün algılanan tehlikelerini vurgulamakta ve mesajlarını yaymak için medya kampanyalarını ve halka açık etkinlikleri kullanmaktadır. Bu söylem, Avrupa ve Amerika Birleşik Devletleri'ndeki benzer popülist hareketlerin etkisini yansıtarak Japonya'daki kamuoyunu ve göç politikasını önemli ölçüde etkilemiştir. Karşılaştırmalı bir analiz, popülist partiler tarafından kullanılan argümanlar ve stratejilerdeki hem ortaklıkları hem de bölgesel farklılıkları ortaya koymaktadır. Popülist göçmen karşıtı politikaların sonuçları geniş kapsamlı olup sosyal uyumu, ekonomik koşulları ve siyasi manzarayı etkilemektedir. Kısıtlayıcı göç politikaları sosyal entegrasyonu baltalayabilir, işgücü piyasasında aksaklıklara yol açabilir ve siyasi tartışmaları yeniden şekillendirebilir. Popülizm ve göç arasındaki ilişkiyi anlamak, birbiriyle bağlantılı bu olguların ortaya çıkardığı zorlukları ve fırsatları ele alan etkili politikalar geliştirmek için elzemdir. Sonuç olarak, bu makale popülizm ve göç arasındaki ilişkinin kapsamlı bir analizini sunmakta, incelikli ve bilinçli politika yanıtlarının önemini vurgulamaktadır. Gelecekteki araştırmalar, küresel siyasi ve sosyal istikrar üzerindeki daha geniş etkileri göz önünde bulundurarak bu ilişkinin değişen dinamiklerini keşfetmeye devam etmelidir.

Anahtar Kelimeler: Popülizm, Göç, Önce Japonya Partisi.

Introduction

Migration refers to the movement of individuals from one location to another, typically across national borders, driven by various factors including economic opportunities, political stability, social conditions, and environmental factors. Migration can be voluntary, driven by the pursuit of better living conditions and opportunities, or forced, resulting from conflict, persecution, or

natural disasters. Migration is a complex phenomenon that affects both the sending and receiving countries, influencing demographics, economies, and social structures (Arslan, 2021). The intricate and multifaceted relationship between populism and migration has significant implications for contemporary political landscapes. Populism, defined as a political ideology emphasizing the dichotomy between 'the pure people' and 'the corrupt elite' (Mudde & Kaltwasser, 2017), often intersects with migration, the movement of individuals across borders driven by various economic, social, political, and environmental factors. This paper aims to explore how these two phenomena interact, influence each other, and shape the socio-political environment of nations. It will provide definitions of both populism and migration, trace the historical development of populism, and examine contemporary examples of populist parties. The paper will then present the anti-immigrant discourses of populist parties, with a detailed case study of an anti-immigrant political party in Japan, before conducting a comparative analysis of global anti-immigrant populist movements and discussing the consequences of such policies.

Populism and migration are inherently linked through the ways populist leaders exploit fears and anxieties about immigration to galvanize support. Migration challenges the status quo and can be perceived as a threat to national identity and economic stability, creating fertile ground for populist rhetoric (Eser & Çiçek, 2020, p. 116). Populist leaders often position themselves as protectors of the 'ordinary people,' promising to safeguard them from the perceived threats posed by immigrants. This dynamic can lead to a surge in nationalist sentiment and the adoption of stringent anti-immigration policies. The rise of populist parties across the globe has brought these issues to the forefront of political discourse. Populist leaders leverage media platforms to amplify their anti-immigrant messages, appealing to voters who feel marginalized or threatened by the changes brought about by migration. The media's role in this process is critical, as it can either challenge or reinforce populist narratives (Lenz, 2019). Understanding the relationship between populism and migration requires a comprehensive analysis of these interactions and their impact on political and social landscapes.

This paper will delve into the historical context of populism, examining its evolution and resurgence in modern times. By analyzing contemporary examples of populist parties and their anti-immigrant discourses, we can better understand the mechanisms through which populist rhetoric influences public opinion and policy. The case study of the Japan First Party will provide a concrete example of how populism manifests in a specific national context, highlighting the unique aspects of Japanese populism and its anti-immigrant agenda. The comparative analysis section will broaden the scope, looking at global trends in populist anti-immigrant movements. This analysis will identify common themes and regional variations, providing insights into how different cultural and political contexts shape populist strategies. The paper will conclude with a discussion of the consequences of populist anti-immigrant policies, considering their impact on social cohesion, economic performance, and the overall political landscape. By understanding these dynamics, policymakers can develop more effective strategies to address the challenges posed by populism and migration.

1. Historical Process of Populism

Populism is a political ideology that champions the rights and interests of the 'ordinary people' against the perceived corruption and elitism of the 'establishment.' It is characterized by a dichotomy between 'the pure people' and 'the corrupt elite,' a strong anti-establishment stance, and a focus on reclaiming sovereignty and national identity. Populists often portray themselves as the true representatives of the people, positioning themselves against the political, economic, and cultural elites who are accused of neglecting or betraying the common populace (Taggart & Yıldırım, 2000). Populist rhetoric typically emphasizes themes such as nationalism, anti-globalization, and the rejection of established political norms. Populists argue that they alone can understand and represent the will of the people, which they claim is ignored by the elites. This creates a narrative where the populist leader is seen as a savior of the people, promising to restore power and justice to the common citizen.

One of the earliest examples of populism can be found in the People's Party in the United States during the late 19th century. The Populist Party, as it was commonly known, emerged in response to the economic difficulties faced by farmers and advocated for policies such as the free coinage of silver and government control of railroads. The party's platform also included demands for a progressive income tax, direct election of Senators, and various other reforms aimed at reducing the power of corporate monopolies and political corruption (Lee, 2006). In the 20th century, populism gained prominence in various regions, particularly in Latin America. Peronism in Argentina, led by Juan Perón, is a notable example of populism during this period. Perón's policies focused on social justice, labor rights, and economic nationalism, and his movement resonated with the working-class populace. Peronism combined a strong state interventionist approach with a charismatic leadership style, creating a lasting political legacy in Argentina (Rein, 2013).

Populism can take different forms, including right-wing and left-wing variants. Right-wing populism often emphasizes nationalism, anti-immigration policies, and law-and-order rhetoric. It appeals to voters who feel threatened by cultural changes and economic uncertainty. Left-wing populism, on the other hand, focuses on economic equality, social justice, and anti-capitalist sentiments. It attracts those who are dissatisfied with economic disparities and the influence of big business on politics. The 21st century has witnessed a resurgence of populism, particularly in Europe and the United States. This resurgence is fueled by various socio-economic and political factors, including globalization, economic inequality, and a perceived disconnect between political elites and the general populace. Populist movements have gained traction by addressing issues such as immigration, national sovereignty, and economic protectionism.

Globalization has played a significant role in the rise of contemporary populism. The rapid economic and cultural changes brought about by globalization have created winners and losers, with many feeling left behind by the global economy. Populists exploit these sentiments by promising to protect national industries, restore jobs, and limit immigration, which they claim undermines social cohesion and economic stability (Capuno, 2020; Eser & Çiçek, 2020). Populists also focus on sovereignty, arguing that national governments should have the power to control their own destinies without interference from supranational organizations or foreign powers. This has led to movements advocating for Brexit in the United Kingdom and

challenging the authority of the European Union in other member states. The emphasis on national sovereignty often goes hand-in-hand with a critique of globalization and its perceived threats to national identity and independence.

Immigration has become a central issue in the discourse of right-wing populist parties. These parties portray immigrants as threats to national security, cultural identity, and economic stability. They argue that immigrants take jobs from native citizens, strain public services, and increase crime rates. This anti-immigrant rhetoric resonates with voters who feel insecure about their economic and social status. The impact of populist anti-immigrant discourse is evident in policy changes and shifts in public opinion (Minkenberg, 2017). In countries where populist parties have gained power, there has been an increase in restrictive immigration policies, heightened border security, and more stringent asylum procedures. These policies reflect the populist commitment to protecting 'the people' from perceived external threats and preserving national identity (Eser & Çiçek, 2020). In conclusion, populism is a dynamic and adaptable ideology that taps into the populace's anxieties and grievances. Its focus on the dichotomy between 'the pure people' and 'the corrupt elite,' combined with its anti-establishment stance, allows it to resonate with a broad spectrum of voters. The resurgence of populism in the 21st century highlights the enduring appeal of its promises to restore power and sovereignty to the people, even as it raises concerns about the implications for democracy and social cohesion.

2. Examples of Populist Parties

This section of the study provides a brief overview of prominent populist parties from different countries around the world. The following sections analyze the similarities between the examples of populist parties in this section and The First Japan. The party examples selected in this section are important for comparative analysis.

National Front (France): The National Front, founded by Jean-Marie Le Pen in 1972, has been a prominent force in French politics, particularly for its nationalist and anti-immigrant stance. Under the leadership of Jean-Marie Le Pen and later his daughter Marine Le Pen, the party has capitalized on fears related to immigration and national identity. The party's platform emphasizes strict immigration controls, the preservation of French cultural heritage, and a strong opposition to the European Union, which they argue undermines French sovereignty. Marine Le Pen has modernized the party's image, rebranding it as the National Rally, but the core anti-immigrant rhetoric remains a cornerstone of its appeal (Facchini & Jaeck, 2021).

UK Independence Party (UKIP, United Kingdom): UKIP, founded in 1993, played a crucial role in the Brexit referendum, advocating for the UK's withdrawal from the European Union. The party's anti-immigration stance was a significant part of its platform, resonating with voters concerned about national sovereignty and economic competition. UKIP argued that EU membership led to uncontrolled immigration, which they claimed threatened British jobs, public services, and cultural identity. The success of UKIP in the Brexit campaign demonstrated the power of populist rhetoric in shaping public opinion and policy (Mudde & Kaltwasser, 2017).

Alternative for Germany (AfD, Germany): AfD emerged in 2013 as a right-wing populist party initially focused on opposing the Eurozone. However, it quickly shifted its focus to immigration and Islam, particularly in response to the 2015 European migrant crisis. AfD's anti-immigrant platform has found substantial support among voters concerned about cultural integration, security, and economic stability. The party's rhetoric often includes alarmist claims about the impact of immigration on crime rates and social cohesion, positioning itself as the defender of German national identity against perceived external threats (Demirkaya & Kocaoğlu, 2023).

Donald Trump's Campaign and Presidency (United States): Donald Trump's 2016 presidential campaign and subsequent presidency are marked by strong populist rhetoric, particularly against immigration. His campaign slogans, such as "Make America Great Again," and policies like the travel ban on predominantly Muslim countries, reflect a nationalist and anti-immigrant agenda. Trump framed immigration as a threat to national security, economic stability, and cultural identity, appealing to voters' fears and frustrations. His administration's policies, including increased border security and efforts to reduce legal immigration, exemplify populist anti-immigrant strategies (Norris & Inglehart, 2019).

Bharatiya Janata Party (BJP, India): The BJP, led by Prime Minister Narendra Modi, incorporates elements of populism in its platform, especially through its nationalist and Hindu-centric policies. The party's rhetoric often includes anti-immigrant sentiments, particularly towards Muslim immigrants, which are framed as a threat to India's cultural and social fabric. Modi's leadership has been characterized by a focus on national sovereignty, cultural preservation, and economic nationalism, resonating with a broad base of voters concerned about these issues (McDonnell & Cabrera, 2019).

Jair Bolsonaro's Movement (Brazil): Jair Bolsonaro's rise to power in Brazil is characterized by strong populist rhetoric, including nationalist and anti-immigrant themes. His policies and public statements often reflect a tough stance on immigration and crime. Bolsonaro's approach to immigration is framed within a broader narrative of national security and cultural preservation, appealing to voters who feel threatened by social changes and economic instability. His administration has implemented stricter immigration controls and has been vocal about the need to protect Brazilian sovereignty and identity (Feres Júnior & Gagliardi, 2021).

Law and Justice Party (PiS, Poland): The Law and Justice Party (PiS) in Poland, led by Jarosław Kaczyński, has been a prominent example of right-wing populism in Europe. PiS has consistently framed immigration as a threat to Polish cultural identity and national security. The party's anti-immigrant rhetoric has included opposition to accepting refugees, particularly from Muslim-majority countries, and a strong emphasis on maintaining Poland's Christian heritage. PiS's success in elections reflects the resonance of these themes among Polish voters who are concerned about national sovereignty and cultural cohesion.

Fidesz (Hungary): Under the leadership of Viktor Orbán, Fidesz has transformed into a populist nationalist party with a strong anti-immigrant stance. Orbán's government has implemented policies aimed at reducing immigration and has built physical barriers to prevent

migrants from entering Hungary. Fidesz's rhetoric often includes references to protecting European Christian civilization from Muslim immigration, positioning the party as a defender of national and cultural identity. This approach has garnered significant support among Hungarian voters, reflecting broader European trends of rising populism (Rahman & Çiçek, 2023).

The Five Star Movement (Italy): The Five Star Movement, founded by comedian Beppe Grillo, combines elements of populism with direct democracy and environmentalism. Although initially not as explicitly anti-immigrant as other European populist parties, the movement has adopted more stringent anti-immigrant positions in recent years. The Five Star Movement's partnership with the League, another Italian populist party, in coalition governments has led to stricter immigration policies and a focus on protecting Italian sovereignty and security (Mudde & Kaltwasser, 2017).

The Party for Freedom (PVV, Netherlands): Geert Wilders' Party for Freedom (PVV) in the Netherlands is known for its strong anti-immigrant and anti-Islam stance. PVV's platform includes proposals to halt immigration from Muslim-majority countries, close mosques, and ban the Quran. Wilders' rhetoric frames immigration as a direct threat to Dutch cultural values and national security. The party's success in Dutch politics underscores the appeal of populist anti-immigrant narratives in Western Europe (Sevinç, 2024).

3. Populism and Anti-Immigrant Discourse

Populist anti-immigrant discourse commonly portrays immigrants as threats to national identity, security, and economic stability. This rhetoric is not merely a collection of isolated claims but is systematically crafted to create a narrative that positions immigrants as the primary culprits behind various societal issues. Populists frequently assert that immigrants take jobs from native citizens, burden social welfare systems, and pose significant security risks. Such assertions are designed to resonate with the economic anxieties and cultural fears of the native population. By framing immigration as a zero-sum game, where the benefits to immigrants are seen as direct losses to natives, populists effectively mobilize public sentiment against immigration (Eser & Çiçek, 2020).

The rhetoric employed by populists often includes emotive and alarmist language intended to evoke strong emotional responses from the public. Claims that immigrants are responsible for job scarcity and depressed wages play into economic insecurities, particularly in times of economic downturn or in regions with high unemployment rates. Additionally, the portrayal of immigrants as a burden on social welfare systems taps into fears about resource scarcity and competition for public services such as healthcare, education, and housing. These economic arguments are bolstered by cultural and security concerns, with populists depicting immigrants as inherently different and potentially dangerous, thus framing immigration as a threat to the social fabric and national security (O'Connor, 2017; Stankov, 2021).

To disseminate their anti-immigrant messages effectively, populist parties utilize a range of strategies. One key strategy is the extensive use of traditional and social media platforms to spread their narrative. By leveraging the reach and immediacy of these media, populists can

highlight specific cases and incidents that support their claims about the negative impacts of immigration. For instance, isolated incidents involving immigrants can be amplified and generalized to portray a broader, more systemic problem. This approach not only keeps the issue in the public eye but also ensures that the populist perspective on immigration dominates the discourse (Sengul, 2023). Leaders of populist parties often play a crucial role in amplifying anti-immigrant sentiments through inflammatory speeches and public statements. These speeches are designed to emphasize the perceived dangers of immigration and the supposed need for strong borders. Populist leaders frequently use vivid and sometimes sensationalist language to describe the impact of immigration, aiming to evoke fear and urgency among the populace. By framing themselves as defenders of national integrity and protectors of the native population, these leaders seek to position their parties as the only viable solution to the 'immigration problem.'

Another significant strategy employed by populist parties is the introduction of legislation or policy proposals aimed at restricting immigration. These proposals often include measures to increase border security, such as building walls or enhancing surveillance, as well as policies to expedite the deportation of undocumented immigrants. By presenting concrete policy solutions, populists aim to demonstrate their commitment to tackling the issue and provide a clear contrast to what they depict as the ineffective or permissive policies of their political opponents. These legislative efforts serve a dual purpose: they signal to the electorate that the party is serious about its anti-immigrant stance and they further entrench the narrative that immigration is a problem requiring urgent and robust action.

The mobilization of anti-immigrant sentiments by populist parties is also facilitated by their adept use of symbolism and identity politics. Populists often invoke national symbols and historical references to construct a narrative of a nation under siege. This symbolic rhetoric creates a dichotomy between the native 'us' and the immigrant 'them,' portraying immigrants as outsiders who do not belong and who threaten the cultural and historical continuity of the nation (Kalaycıoğlu, 2021). By appealing to a shared sense of identity and heritage, populists seek to unify the native population against a common perceived threat. Furthermore, populist anti-immigrant discourse often exploits existing social tensions and prejudices, amplifying them to serve political ends. This discourse can exacerbate divisions within society, leading to increased polarization and social conflict. The focus on immigration as a primary issue diverts attention from other structural problems, such as economic inequality and governance failures, effectively scapegoating immigrants for issues that have more complex and multifaceted causes. This scapegoating serves to deflect criticism from the populist leaders and their parties, positioning them as champions of the people who are fighting against an external threat.

In summary, populist anti-immigrant discourse is a multifaceted strategy that employs economic, cultural, and security arguments to mobilize public sentiment against immigration. Through the strategic use of media, inflammatory rhetoric, legislative proposals, and symbolic politics, populist parties effectively construct a narrative that portrays immigrants as existential threats to national identity and stability. This discourse not only influences public opinion and policy but also contributes to broader social and political dynamics, including increased polarization and the entrenchment of xenophobic attitudes. Understanding the mechanisms and

impacts of this discourse is crucial for addressing the challenges it poses to social cohesion and democratic governance.

4. Case Study: The Japan First Party

Japan has seen the rise of populist political movements with anti-immigrant agendas, although the phenomenon is less pronounced compared to Europe and the United States. The Japan First Party, founded by Makoto Sakurai, is a prominent example. Despite Japan's relatively low immigration rates compared to Western countries, the Japan First Party has leveraged populist rhetoric to gain traction by tapping into nationalistic sentiments and concerns over cultural preservation. The Japan First Party was established in 2016 by Makoto Sakurai, a former leader of the far-right group Zaitokukai. This group was known for its aggressive stance against ethnic Koreans in Japan and has been criticized for promoting hate speech. Sakurai's transition from leading Zaitokukai to founding the Japan First Party marked a shift towards a more organized and politically focused effort to address what he and his supporters see as threats posed by immigration (Steel & Kohama, 2022).

Makoto Sakurai, known for his outspoken views on immigration and national identity, is a key figure in the party. His leadership has been instrumental in shaping the party's anti-immigrant stance. Sakurai's rhetoric is often incendiary, emphasizing the need to protect Japanese culture from foreign influence. His public speeches and writings frequently highlight the perceived dangers of immigration, painting a picture of a nation under siege. The Japan First Party advocates for strict immigration controls, including the reduction of foreign workers, stricter border security, and the deportation of undocumented immigrants. The party also opposes refugee resettlement and promotes policies aimed at preserving Japanese cultural homogeneity. Their platform includes proposals for rigorous background checks on immigrants, severe penalties for illegal immigration, and limitations on the number of visas issued to foreign workers (Kumpis, 2020).

Central to the Japan First Party's platform is the idea of preserving Japanese cultural homogeneity. This involves not only limiting the number of immigrants but also ensuring that those who do come to Japan fully assimilate into Japanese culture. The party views cultural diversity as a threat to social cohesion and national identity. Their policies reflect a desire to maintain a monocultural society where Japanese traditions and values are paramount. The Japan First Party's rhetoric emphasizes the perceived dangers of immigration, including cultural erosion, economic burden, and increased crime rates. The party argues that Japan must prioritize its citizens and preserve its cultural identity by limiting immigration (CG, 2023). This rhetoric resonates with segments of the Japanese population that are wary of globalization and its impact on national identity.

The party uses various media platforms to spread its anti-immigrant message, including social media, blogs, and public demonstrations. These campaigns often highlight incidents involving immigrants to reinforce their narrative. By using provocative imagery and language, the Japan First Party aims to evoke emotional responses and galvanize support. Their use of social media allows them to reach a broad audience, particularly younger voters who may feel disillusioned with traditional political parties. The party's anti-immigrant rhetoric has influenced public

opinion in Japan, contributing to a more skeptical and cautious attitude towards immigration. This has impacted immigration policy, leading to stricter controls and reduced acceptance of refugees. Public surveys have shown increasing support for policies that limit immigration, reflecting the Japan First Party's success in shaping the national conversation on this issue (Smith, 2020).

In addition to cultural arguments, the Japan First Party also uses economic reasoning to support its anti-immigrant stance. They claim that immigrants take jobs away from Japanese citizens and place a strain on social services. By framing immigration as an economic threat, they appeal to voters concerned about job security and economic stability. These arguments often lack empirical support but are effective in creating a narrative of competition and scarcity. Another key element of the party's anti-immigrant discourse is the association of immigration with increased crime rates. The Japan First Party often cites isolated incidents involving immigrants to suggest that immigration leads to greater criminal activity. This rhetoric exploits fears about personal safety and social order, even though statistical evidence does not support the notion that immigrants are more likely to commit crimes than native-born citizens (Saijo, n.d.).

The Japan First Party's political strategy includes aligning with other right-wing and nationalist groups to amplify their message. By forming coalitions with like-minded organizations, they can exert greater influence on public policy and increase their visibility. This strategy also involves targeting local elections, where they can have a more immediate impact and build a grassroots base of support. Public demonstrations are a key tactic used by the Japan First Party to spread their message. These events often feature speeches by Sakurai and other party leaders, and they attract significant media attention. Demonstrations are designed to provoke and polarize, drawing clear lines between supporters and opponents. This helps the party to maintain a high profile and attract new followers.

The influence of the Japan First Party is evident in recent policy changes. Japan has introduced stricter immigration laws and more rigorous enforcement measures, reflecting the growing public concern over immigration. While the party itself has not achieved major electoral success, its ideas have permeated mainstream political discourse, leading to a tougher stance on immigration at the national level. When compared to populist movements in other countries, the Japan First Party shares many commonalities, such as a focus on national identity and a distrust of immigrants. However, Japan's unique cultural and historical context means that the party's rhetoric and policies are tailored to specific national concerns (Obinger, n.d.). Unlike in Europe and the United States, where immigration is often linked to issues of terrorism and radicalization, the Japan First Party focuses more on cultural purity and economic competition.

The future of the Japan First Party will likely depend on broader socio-economic trends and the public's perception of immigration. As Japan faces demographic challenges, such as an aging population and labor shortages, the debate over immigration is likely to intensify. The Japan First Party will continue to play a significant role in this debate, advocating for policies that prioritize national interests over global integration. The Japan First Party exemplifies how populist movements can gain traction by appealing to fears and concerns about immigration and cultural change. Their success in influencing public opinion and policy highlights the

potency of anti-immigrant rhetoric in shaping national debates. As Japan navigates its future, the impact of the Japan First Party will be a crucial factor in the country's approach to immigration and national identity (Park, 2017).

5. The Japan First Party's Electoral Performance

The Japan First Party, founded in 2016 by Makoto Sakurai, has participated in several elections since its inception. Despite being a relatively new and small party, it has garnered attention for its populist and anti-immigrant stance. This essay examines the party's electoral performance, highlighting its successes and failures across different election cycles.

Initial Entry and Early Performance (2017): In its first major electoral test during the 2017 Tokyo Metropolitan Assembly election, the Japan First Party aimed to make a significant impact. However, the party faced substantial challenges, including limited resources and media coverage. Despite these obstacles, the party managed to secure approximately 0.3% of the vote. Although this was a modest result, it marked the party's entry into the political arena and provided a foundation for future campaigns (Hieda et al., 2021).

Building Momentum (2019): By the time of the 2019 House of Councillors election, the Japan First Party had gained more visibility and support. The party's persistent campaigning on issues such as immigration control and national identity resonated with a segment of the electorate concerned about these topics. In this election, the party increased its vote share to around 0.5%. This growth, although still limited, indicated a rising interest in the party's platform and its ability to mobilize support (*Japan House of Councillors July 2019 | Election Results | Japan*, n.d.).

Challenges and Setbacks (2021): The 2021 House of Representatives election presented another opportunity for the Japan First Party to expand its influence. However, the party faced intense competition from both established parties and other emerging populist groups. Additionally, internal challenges, such as limited funding and organizational weaknesses, hampered its campaign efforts. As a result, the party's vote share slightly declined to 0.4%. This result highlighted the difficulties the party faced in maintaining momentum and expanding its voter base (Pugliese & Wallace, 2022).

Analysis of Electoral Strategies

The Japan First Party's electoral strategy has centered around its core issues of immigration control and the preservation of Japanese cultural identity. The party has utilized various media platforms, including social media, blogs, and public demonstrations, to disseminate its message. This approach has allowed the party to reach a broader audience and engage with potential supporters directly. Despite these efforts, the party's overall electoral performance has been modest. Several factors contribute to this outcome (Yoshida, 2020):

1. Niche Appeal: The party's focus on immigration and national identity appeals to a specific segment of the electorate. While these issues resonate with some voters, they do not have broad appeal across the entire population.

2. *Resource Limitations:* As a small party, the Japan First Party faces significant resource constraints. Limited funding and organizational capacity restrict its ability to run extensive campaigns and compete effectively with larger parties.

3. *Media Coverage:* The party often struggles to gain mainstream media coverage, which limits its visibility and ability to reach a wider audience. While social media has been a valuable tool, it cannot fully substitute for the reach of traditional media.

4. *Political Competition:* The presence of other populist and right-wing parties also dilutes the Japan First Party's support base. Voters concerned about immigration and national identity have multiple options, making it challenging for the party to consolidate its position.

Election Results Overview

The table and chart below summarize the Japan First Party's electoral performance in recent elections:

Year	Election Type	Vote Percentage
2017	Tokyo Metropolitan Assembly	0.3%
2019	House of Councillors	0.5%
2021	House of Representatives	0.4%

The Japan First Party's electoral journey illustrates the challenges faced by small, populist parties in establishing a foothold in the political landscape. While the party has succeeded in raising awareness about its core issues and gaining a modest level of support, it has struggled to achieve significant electoral success. The party's future prospects will depend on its ability to broaden its appeal, secure more resources, and navigate the competitive political environment. As Japan continues to grapple with issues of immigration and national identity, the Japan First Party's role in the political discourse remains an area to watch.

6. Comparative Analysis

National Identity and Sovereignty: Populist parties worldwide share a common emphasis on protecting national identity and sovereignty. In Europe, parties like the National Front and AfD argue that immigrants threaten cultural homogeneity and national cohesion. Similarly, the Japan First Party emphasizes the need to preserve Japanese cultural purity against foreign influence. In the United States, Donald Trump's rhetoric centered on "America First," promising to restore national pride and control over immigration policies. This common thread highlights how populists frame immigration as a threat to national sovereignty, resonating with voters who feel disconnected from globalized political elites.

Economic Concerns: Economic arguments are central to the anti-immigrant discourse of populist parties. European parties such as UKIP and AfD claim that immigrants take jobs away

from native citizens and strain public services. The Japan First Party similarly argues that immigrants pose an economic burden by taking jobs and overloading social welfare systems. In the United States, Trump's administration emphasized the need to protect American workers from competition with immigrants. These economic narratives exploit fears of job scarcity and economic instability, positioning populist parties as defenders of the native workforce.

Security and Crime: Populist parties often link immigration to increased crime and security risks. AfD in Germany, for instance, has frequently cited isolated criminal incidents involving immigrants to argue for stricter immigration controls. The Japan First Party uses similar tactics, associating immigration with rising crime rates despite a lack of empirical evidence. In the United States, Trump's rhetoric often depicted immigrants as criminals and terrorists, justifying policies like the travel ban on predominantly Muslim countries. These security arguments tap into public fears about personal safety and national security, bolstering support for anti-immigrant policies.

Cultural Homogeneity: Cultural preservation is a significant theme in the rhetoric of populist parties. The National Front in France emphasizes the protection of French culture from foreign influences. The Japan First Party advocates for maintaining Japanese cultural homogeneity, viewing diversity as a threat to social cohesion. In the United States, Trump's rhetoric often invoked the need to protect American cultural values. These parties argue that immigration leads to cultural dilution, appealing to voters who prioritize national heritage and identity.

Media Strategies: The use of media, particularly social media, is a critical strategy for populist parties. European populist parties like the National Front and AfD utilize social media to disseminate their anti-immigrant messages widely. The Japan First Party leverages social media platforms to reach younger voters and amplify its rhetoric. In the United States, Trump's campaign effectively used social media to mobilize support and spread anti-immigrant narratives. This media strategy allows populist parties to bypass traditional media channels, directly engaging with their base and shaping public discourse.

Legislative Proposals: Populist parties often introduce legislative measures to demonstrate their commitment to anti-immigrant policies. In Germany, AfD has proposed stringent immigration laws and increased border security. The Japan First Party advocates for reducing the number of visas issued to foreign workers and implementing strict deportation policies. In the United States, the Trump administration enacted policies like the travel ban and increased funding for border security. These legislative efforts signal to voters that populist parties are serious about addressing immigration, further solidifying their support.

Regional Variations: While common themes exist, regional variations shape the specific focus of populist parties. In Europe, economic and security concerns are often at the forefront, with parties like AfD emphasizing the economic burden of immigration and the threat of terrorism. In Japan, the focus is more on cultural homogeneity and the preservation of Japanese identity. In the United States, the rhetoric blends economic, security, and cultural arguments, appealing to a broad spectrum of voters. These regional differences reflect the unique socio-political contexts in which populist parties operate.

Impact on Public Opinion: Populist anti-immigrant rhetoric has significantly influenced public opinion in various countries. In Germany, AfD's rise has led to increased public skepticism towards immigration and asylum policies. The Japan First Party's rhetoric has contributed to a more cautious and skeptical attitude towards immigration in Japan. In the United States, Trump's anti-immigrant policies and rhetoric have polarized public opinion, with significant segments of the population supporting stricter immigration controls. This shift in public sentiment underscores the effectiveness of populist strategies in shaping national debates on immigration.

Policy Implications: The success of populist parties in influencing immigration policies is evident in several countries. In Germany, the government has implemented stricter asylum procedures in response to public pressure. Japan has introduced more rigorous immigration controls, reflecting the influence of the Japan First Party's rhetoric. In the United States, the Trump administration's policies significantly reduced legal immigration and increased deportations. These policy changes illustrate how populist anti-immigrant narratives translate into concrete legislative actions, reshaping national immigration frameworks.

Long-term Consequences: The long-term consequences of populist anti-immigrant policies are complex and multifaceted. In Europe, these policies have led to increased social polarization and tensions between native citizens and immigrant communities. In Japan, the focus on cultural homogeneity may exacerbate demographic challenges, such as an aging population and labor shortages. In the United States, the Trump administration's policies have deepened political divides and strained relationships with immigrant communities. These outcomes highlight the broader social and political implications of populist anti-immigrant rhetoric.

Comparative Lessons: Comparing the anti-immigrant strategies of populist parties across different regions offers valuable lessons for policymakers. The effectiveness of these strategies underscores the importance of addressing underlying economic, cultural, and security concerns that drive public support for populism. Policies that promote economic stability, social cohesion, and inclusive national identities can counteract the appeal of populist rhetoric. Additionally, fostering informed public discourse through media literacy and fact-based discussions can mitigate the influence of fear-mongering and xenophobic narratives.

Conclusion

This paper has explored the intricate relationship between populism and migration, highlighting the strategies and impacts of populist parties' anti-immigrant rhetoric. By examining the historical development of populism, contemporary examples of populist parties, and the case

study of the Japan First Party, we have gained a nuanced understanding of how populist discourse shapes public opinion and policy.

The historical trajectory of populism reveals its deep roots and evolving nature. From the late 19th century to the present day, populism has adapted to changing socio-economic landscapes, maintaining a core focus on the dichotomy between 'the pure people' and 'the corrupt elite.' This foundational dichotomy is instrumental in understanding populist approaches to migration, where migrants are often portrayed as threats to national unity and identity.

Contemporary populist parties, such as the National Front, UKIP, AfD, and the Japan First Party, utilize a blend of fear-mongering, cultural preservation arguments, and economic protectionism to garner support. These parties leverage societal anxieties about economic instability, cultural erosion, and national security to position themselves as defenders of national integrity. The Japan First Party's strategies and rhetoric exemplify how populist movements can harness and amplify anti-immigrant sentiments, influencing public opinion and policy.

Understanding the relationship between populism and migration is crucial for crafting policies that effectively address the challenges posed by these interconnected phenomena. Policymakers must balance national security and cultural preservation with the benefits of immigration, fostering inclusive national identities that accommodate diversity without compromising social cohesion. Comprehensive strategies that include economic revitalization, cultural integration programs, and inclusive political engagement are essential for mitigating the appeal of populist rhetoric and promoting a balanced discourse on immigration.

Future research should continue exploring the dynamic interplay between populism and migration, considering broader implications for global political and social stability. Comparative studies across different regions and political systems can provide valuable insights into the commonalities and divergences in populist strategies and their effectiveness. Promoting inclusive national identities and tackling misinformation and xenophobia are crucial for counteracting the divisive rhetoric of populist movements and building a resilient social fabric.

In conclusion, the relationship between populism and migration is complex and multifaceted, with significant implications for contemporary political and social landscapes. By understanding this relationship and addressing the underlying factors driving populist anti-immigrant sentiments, policymakers can develop effective strategies to promote social cohesion, economic prosperity, and political stability. The insights gained from the case study of the Japan First Party and other populist movements provide a valuable foundation for this ongoing effort. As societies continue grappling with the challenges of globalization and migration, fostering an inclusive and informed discourse remains essential for navigating these complexities.

References

Arslan, E. (2021). Uluslararası göçe teorik bakış ve 21. yüzyıl göçleri: Göç karşıtlığının yükselişi ve zorunlu göçlerin artması üzerine bir değerlendirme. *Uluslararası Göç Üzerine Akademik Çalışmalar*, (Ed. Erkan Arslan), Eğitim Yayınevi, 1–33.

- Eser, H. B., & Çiçek, A. (2020). Avrupa’da Aşırı Sağın Ayak Sesleri: Zenofobinin Patolojik Normalleşmesi. *Alternatif Politika*, 12, 114–144.
- Lenz, J. (2019). Populism and Media in Germany: How different newspapers report about the AfD. *MaRBL*, 1. <https://openjournals.maastrichtuniversity.nl/Marble/article/view/749>
- Mudde, C., & Kaltwasser, C. R. (2017). *Populism: A Very Short Introduction*. Oxford University Press.
- Capuno, J. J. (2020). Dutertenomics: Populism, Progress, and Prospects. *Asian Economic Policy Review*, 15(2), 262–279. <https://doi.org/10.1111/aepr.12296>
- CG, W. (2023). *In Search of Political Leadership? Populists in Power in Japan*. http://repository.seinan-gu.ac.jp/bitstream/handle/123456789/2458/lr-v56n1_2-p39-65-win.pdf?sequence=3
- Demirkaya, S. N., & Kocaoğlu, B. U. (2023). İslamofobinin Siyasi Alandaki Yansımaları: Almanya için Alternatif Partisi (AfD) ve Ulusal Birlik Partisi (RN) Örneği. *Necmettin Erbakan Üniversitesi Siyasal Bilgiler Fakültesi Dergisi*, 5(2), 242–257.
- Eser, H. B., & Çiçek, A. (2020). Avrupa’da Aşırı Sağın Ayak Sesleri: Zenofobinin Patolojik Normalleşmesi. *Alternatif Politika*, 12, 114–144.
- Facchini, F., & Jaeck, L. (2021). Populism and the rational choice model: The case of the French National Front. *Rationality and Society*, 33(2), 196–228. <https://doi.org/10.1177/1043463121995969>
- Feres Júnior, J., & Gagliardi, J. (2021). Populism and the Media in Brazil: The Case of Jair Bolsonaro. In C. Kohl, B. Christophe, H. Liebau, & A. Saupe (Eds.), *The Politics of Authenticity and Populist Discourses* (pp. 83–104). Springer International Publishing. https://doi.org/10.1007/978-3-030-55474-3_5
- Hieda, T., Zenkyo, M., & Nishikawa, M. (2021). Do populists support populism? An examination through an online survey following the 2017 Tokyo Metropolitan Assembly election. *Party Politics*, 27(2), 317–328. <https://doi.org/10.1177/1354068819848112>
- Japan House of Councillors July 2019 | Election results | Japan*. (n.d.). IPU Parline: Global Data on National Parliaments. Retrieved September 22, 2024, from <https://data.ipu.org/parliament/JP/JP-UC01/election/JP-UC01-E20190721>
- Kalaycıoğlu, E. (2021). *Halk Yönetimi: Demokrasi ve Popülizm Çatışmasında Dünya*. Efil Yayınevi.
- Kumpis, A. (2020). *Development and forms of far-right in Japan: The case of action conservative movement* [PhD Thesis, Klaipėdos universitetas.]. <https://gs.elaba.lt/object/elaba:78653561/>
- Lee, M. J. (2006). The Populist Chameleon: The People’s Party, Huey Long, George Wallace, and the Populist Argumentative Frame. *Quarterly Journal of Speech*, 92(4), 355–378. <https://doi.org/10.1080/00335630601080385>

- McDonnell, D., & Cabrera, L. (2019). The right-wing populism of India's Bharatiya Janata Party (and why comparativists should care). *Democratization*, 26(3), 484–501. <https://doi.org/10.1080/13510347.2018.1551885>
- Minkenberg, M. (2017). *The Radical Right in Eastern Europe: Democracy under Siege?* Springer.
- Mudde, C., & Kaltwasser, C. R. (2017). *Populism: A Very Short Introduction*. Oxford University Press.
- Norris, P., & Inglehart, R. (2019). *Cultural Backlash: Trump, Brexit, and Authoritarian Populism*. Cambridge University Press.
- Obinger, J. (n.d.). 5. *The 'Pro-Establishment' Radical Right: Japan's Nativist Movement Reconsidered*. Retrieved September 22, 2024, from https://muse.jhu.edu/pub/315/edited_volume/chapter/2653249
- O'Connor, N. (2017). Three connections between rising economic inequality and the rise of populism. *Irish Studies in International Affairs*, 28(1), 29–43.
- Park, S. (2017). Inventing aliens: Immigration control, 'xenophobia' and racism in Japan. *Race & Class*, 58(3), 64–80. <https://doi.org/10.1177/0306396816657719>
- Pugliese, G., & Wallace, C. (2022). *Japan 2021: The liberal democratic party emerges stronger despite domestic tumult*. <https://cadmus.eui.eu/handle/1814/75258>
- Rahman, H., & Çiçek, A. (2023). Almanya ve Macaristan'da Aşırı Sağ Partilerin Siyasal Söylem ve Politikaları. *Nevşehir Hacı Bektaş Veli Üniversitesi SBE Dergisi*, 13(4), 2282–2294.
- Rein, R. (2013). From Juan Perón to Hugo Chávez and back: Populism reconsidered. In *Shifting frontiers of citizenship: The Latin American experience* (pp. 289–309). Brill. <https://brill.com/downloadpdf/book/9789004236318/B9789004236318-s014.pdf>
- Saijo, H. (n.d.). *The Absence of a Japanese Radical Right: Consistent with Current Theory of the Radical Right?* Retrieved September 22, 2024, from <http://sites.duke.edu/dukefps/files/2018/04/JapRRPaper.V2.20170329.pdf>
- Sengul, K. (2023). Populism, media, and communication in the Asia Pacific: A case study of Rodrigo Duterte and Pauline Hanson. In *The Routledge handbook of populism in the Asia Pacific* (pp. 107–119). Routledge India. <https://www.taylorfrancis.com/chapters/edit/10.4324/9781003160014-11/populism-media-communication-asia-pacific-kurt-sengul>
- Sevinç, H. (2024). Avrupa'da Aşırı Sağ Partilerin Yükselişine Etki Eden Faktörler: Fransa, İtalya, Hollanda ve İsveç Örneği. *Mukaddime*, 15(1), 77–108.
- Smith, N. M. (2020). Vigilante video: Digital populism and anxious anonymity among Japan's new netizens. *Critical Asian Studies*, 52(1), 67–86. <https://doi.org/10.1080/14672715.2019.1687315>

Stankov, P. (2021). *The political economy of populism: An introduction*. Taylor & Francis.
<https://library.oapen.org/handle/20.500.12657/39996>

Steel, G., & Kohama, N. (2022). Populism and the print media: The case of Japan. *Japanese Journal of Political Science*, 23(4), 363–387.

Taggart, P. A., & Yıldırım, B. (2000). *Popülizm* (1. bsk). İstanbul Bilgi Üniversitesi.

Yoshida, T. (2020). Populism “made in Japan”: A new species? *Asian Journal of Comparative Politics*, 5(3), 288–299. <https://doi.org/10.1177/2057891119844608>

STRATEGIC COMMUNICATION IN THE 21ST CENTURY: AN ATTEMPT AT A THEORETICAL ANALYSIS OF SOFT AND SMART POWER

Dr. Öğr. Üyesi Ali ÇİÇEK

Sivas Cumhuriyet Üniversitesi,– ORCID: 0000-0001-9875-2400

ABSTRACT

This essay provides a comprehensive comparative analysis of soft power and smart power, two prominent theories in international relations developed by Joseph S. Nye. Soft power focuses on the ability to attract and persuade others through cultural appeal, political values, and diplomatic efforts, rather than coercion. It emphasizes long-term influence through shared values and mutual understanding. On the other hand, smart power represents a strategic combination of both soft power and hard power—integrating military, economic, and diplomatic tools to achieve influence. Smart power is adaptable, capable of addressing both short-term crises and long-term relationship-building. The essay explores the historical development of both theories, highlighting the evolution of soft power in the post-Cold War era and the emergence of smart power in response to the limitations of soft and hard power approaches. The key theoretical differences between these two models are examined, focusing on their respective approaches to influence, decision-making, and the role of military and economic power. While soft power struggles to deliver immediate results, smart power's flexibility allows it to navigate the complexities of modern global governance. The paper concludes by reflecting on the implications of these theories for contemporary international relations, emphasizing the importance of integrating both attraction and coercion to address the challenges of the 21st century. The comparative analysis advances our understanding of how power operates globally and offers critical insights into the future of diplomacy in an increasingly multipolar world.

Keywords: Soft power, smart power, hard power, international relations, Joseph Nye, global diplomacy.

21. YÜZYILDA STRATEJİK İLETİŞİM: YUMUŞAK VE AKILLI GÜCE İLİŞKİN TEORİK BİR ÇÖZÜMLEME GİRİŞİMİ

ÖZET

Bu çalışma, Joseph Nye tarafından geliştirilen ve uluslararası ilişkilerde öne çıkan iki teori olan yumuşak güç ve akıllı gücün kapsamlı bir karşılaştırmalı analizini sunmaktadır. Yumuşak güç, zorlamadan ziyade kültürel çekicilik, siyasi değerler ve diplomatik çabalar yoluyla başkalarını cezbetme ve ikna etme becerisine odaklanır. Paylaşılan değerler ve karşılıklı anlayış yoluyla uzun vadeli etkiye vurgu yapar. Öte yandan, akıllı güç hem yumuşak gücün hem de sert gücün stratejik bir bileşimini temsil eder; etki elde etmek için askeri, ekonomik ve diplomatik araçları entegre eder. Akıllı güç uyarlanabilir, hem kısa vadeli krizlere hem de uzun vadeli ilişki inşasına

hitap edebilir. Çalışma, Soğuk Savaş sonrası dönemde yumuşak gücün evrimini ve yumuşak ve sert güç yaklaşımlarının sınırlamalarına yanıt olarak akıllı gücün ortaya çıkışını vurgulayarak her iki teorinin tarihsel gelişimini incelemektedir. Bu iki model arasındaki temel teorik farklılıklar, etki, karar alma ve askeri ve ekonomik gücün rolüne ilişkin yaklaşımlarına odaklanılarak incelenmektedir. Yumuşak güç anında sonuç vermekte zorlanırken, akıllı gücün esnekliği modern küresel yönetişimin karmaşıklıklarının üstesinden gelmesini sağlamaktadır. Çalışma, bu teorilerin günümüz uluslararası ilişkilerine etkileri üzerine düşünerek ve 21. yüzyılın zorluklarının üstesinden gelmek için hem cazibe hem de zorlamayı entegre etmenin önemini vurgulayarak sona ermektedir. Karşılaştırmalı analiz, gücün küresel olarak nasıl işlediğine dair kavrayışı geliştirmekte ve giderek çok kutuplu hale gelen bir dünyada diplomasinin geleceğine dair kritik çözümler sunmaktadır.

Anahtar Kelimeler: Yumuşak güç, akıllı güç, sert güç, uluslararası ilişkiler, Joseph Nye.

Introduction

Power has always been a central concept in the study of international relations. Traditionally, power was understood in terms of military and economic capabilities, often referred to as *hard power*. This form of power operates through coercion or the threat of force, emphasizing tangible assets like military strength, economic sanctions, and political leverage. However, as the geopolitical landscape has evolved, scholars and policymakers have recognized the limitations of hard power in achieving long-term influence. In response to these limitations, political theorists have introduced alternative concepts of power, most notably *soft power* and, more recently, *smart power*.

Soft power, first introduced by Joseph S. Nye in the late 20th century, refers to the ability of a state to influence others through attraction and persuasion rather than coercion. It relies on intangible assets such as culture, values, diplomacy, and the attractiveness of a country's political ideals and policies. The effectiveness of soft power lies in its ability to shape preferences and set agendas in ways that are not immediately confrontational (J. S. Nye, 2005). While hard power demands compliance, soft power encourages voluntary alignment. In contrast, smart power represents a hybrid approach that integrates elements of both hard and soft power. Also coined by Nye, smart power is a strategy that acknowledges the complementary nature of coercive and attractive forces in international relations. Instead of relying solely on military might or cultural appeal, smart power emphasizes the strategic use of both to achieve influence. The emergence of this concept reflects the growing complexity of global politics, where neither hard nor soft power alone can sufficiently address multifaceted international challenges (Nye, 2023).

The development and application of these theories have become crucial for understanding contemporary global politics. As nations navigate a rapidly changing world characterized by digital communication, non-state actors, global crises, and shifting alliances, soft and smart power have gained significant relevance. The soft power resources of countries like the United States, China, and the European Union have become just as vital as their military and economic capabilities. Meanwhile, the necessity of combining military strength with diplomatic finesse,

as emphasized in smart power, is evident in recent geopolitical conflicts, such as those in the Middle East and the rise of global challenges like climate change and pandemics.

The purpose of this study is to provide a comprehensive comparative analysis of soft power and smart power from a theoretical perspective. While much has been written about both concepts individually, a detailed examination of how they interact and contrast with each other in theory remains essential. This essay seeks to delve deeper into the theoretical foundations of both power frameworks, addressing their strengths, limitations, and potential applications in modern international relations. By analyzing the nuances between soft power and smart power, this essay aims to highlight the distinct ways in which states can project influence. Soft power offers an attractive, long-term approach to influence that emphasizes values, culture, and international diplomacy. In contrast, smart power brings a pragmatic blend, recognizing that coercion may sometimes be necessary, but it is most effective when paired with persuasion and attraction (Yılmaz, 2012). Understanding how these theories complement and diverge from one another is crucial for comprehending the various methods through which states strive to achieve their foreign policy objective. To guide this analysis, several research questions are central to the comparative study of soft power and smart power:

1. What are the core principles and assumptions of soft power and smart power?
This question seeks to define and clarify the foundational elements of each theory. While both concepts reject the use of pure coercion, they approach influence in different ways, with soft power relying primarily on non-coercive means and smart power advocating for a strategic mix of coercive and non-coercive tools.
2. How do these two theories differ in their approach to global influence and diplomacy?
This question addresses the operational differences between soft power and smart power in international relations. Soft power emphasizes the role of culture, values, and public diplomacy in achieving influence, while smart power integrates military and economic resources in conjunction with diplomatic and cultural efforts.

Through addressing these research questions, this essay will contribute to the broader debate on the effectiveness of non-coercive versus mixed-coercive strategies in global governance. The findings will offer insights into the conditions under which one model might be more advantageous than the other and the potential risks and rewards of different power strategies. In conclusion, the study of soft power and smart power is vital for understanding how nations assert influence in an increasingly interconnected yet competitive world. By drawing on these theoretical frameworks, policymakers can better navigate the complexities of international relations, balancing between attraction, persuasion, and coercion to achieve lasting global influence. This essay will provide an in-depth exploration of these two power strategies, offering a valuable comparison for scholars and practitioners alike.

1. Theoretical Foundations of Soft Power

Joseph S. Nye, a prominent scholar of international relations, introduced the concept of *soft power* as an alternative to the traditional notions of *hard power*, which typically revolves around military and economic coercion. Soft power, in contrast, is the ability to influence the behavior of other nations or entities through attraction and persuasion rather than force or coercion. Nye

famously summarized soft power as "getting others to want the outcomes that you want" rather than compelling them to act through threats or inducements. It is based on the appeal of a country's culture, political ideals, and policies, which can shape the preferences of others without using force. The core principles of soft power rest on three key elements: culture, political values, and foreign policy. Culture serves as an essential component of soft power when it is attractive to others, resonating with their values and aspirations. Political values—such as democracy, human rights, and rule of law—become a source of influence when a country lives up to these values domestically and internationally. Lastly, foreign policy plays a crucial role in enhancing soft power when it is perceived as legitimate and inclusive, aligning with the global common good rather than narrowly defined national interests. Together, these elements form the bedrock of soft power, positioning it as a tool for global influence through attraction rather than domination (Çiçek, 2022; Nye, 2005).

The concept of soft power emerged against the backdrop of the Cold War, a period dominated by hard power strategies, particularly military strength and economic competition between the United States and the Soviet Union. However, as the Cold War ended and the geopolitical landscape shifted, the utility of hard power began to be questioned. It was in this context that Nye articulated the idea of soft power, emphasizing that the influence of a country need not rely solely on coercive means. The changing nature of global politics, driven by the spread of democratic ideals, increasing economic interdependence, and the rise of information technology, highlighted the growing importance of cultural and diplomatic tools in shaping global outcomes. Throughout the 1990s and into the 21st century, soft power became increasingly relevant as globalization accelerated. The spread of communication technologies allowed for the rapid dissemination of cultural products, values, and information across borders. Cultural diplomacy, public diplomacy, and global engagement through multilateral institutions became vital instruments for countries seeking to enhance their soft power (Yılmaz, 2008). Nations like the United States, Japan, and several European countries began to invest heavily in soft power strategies, recognizing that fostering goodwill through shared cultural values and collaborative foreign policy could yield long-term geopolitical dividends (Çiçek, 2015).

The principal strength of soft power lies in its ability to generate influence without coercion. Unlike hard power, which often relies on immediate force or the threat of punishment, soft power works through long-term persuasion and attraction. Countries that successfully wield soft power can shape international norms, standards, and behaviors by promoting their values and culture, which resonate with global audiences. For instance, the global appeal of American culture, through its films, music, and educational institutions, has helped reinforce the United States' soft power, encouraging others to adopt similar values and behaviors. Another strength of soft power is its sustainability. Since it does not rely on the finite resources of military might or economic leverage, soft power can exert influence over long periods without causing the resentment or backlash that hard power often triggers. This form of influence tends to foster deeper, more enduring connections between nations, communities, and individuals. For instance, Japan's use of soft power through cultural exports like anime and its emphasis on peace and development initiatives have helped reshape its global image post-World War II, making it a respected global player without the necessity of military expansion. Furthermore, soft power enhances a country's ability to engage multilaterally, fostering alliances and

coalitions based on mutual respect and shared goals. Soft power strategies are particularly useful in addressing transnational challenges, such as climate change, global pandemics, and economic inequality, where cooperation and consensus are more effective than coercion.

Despite its strengths, soft power has notable weaknesses, chief among them being the difficulty in measuring its direct impact. Unlike hard power, which is quantifiable through metrics like military spending or economic sanctions, the influence of soft power is harder to gauge. The effects of cultural diplomacy or the global appeal of a nation's values may take years or decades to manifest in tangible political or economic outcomes. This poses a significant challenge for policymakers, who may struggle to justify long-term investments in soft power when the returns are not immediately visible (Ang et al., 2018).

Another limitation of soft power is its vulnerability to shifts in global perception. Soft power relies heavily on the perception of a nation's values, culture, and policies. If these perceptions change due to internal or external factors, a country's soft power can quickly diminish. For example, when a nation's foreign policy is perceived as hypocritical or inconsistent with its professed values, its credibility and attractiveness on the global stage suffer. The U.S. invasion of Iraq in 2003, for instance, led to a decline in American soft power, as many international observers viewed the intervention as contrary to the principles of democracy and human rights that the U.S. had long promoted (Yılmaz, 2012). Moreover, soft power can be susceptible to unpredictable global trends, such as the rise of populism and nationalism, which often reject the cosmopolitan and multicultural ideals that soft power thrives on. In recent years, the backlash against globalization and increasing protectionism have posed challenges for countries relying on soft power, as inward-looking policies undermine the open, inclusive values that typically drive soft power success (Nakamura & Weed, 2009).

In conclusion, while soft power offers a compelling alternative to the coercive strategies of hard power, it is not without its challenges. Its influence is often slow to materialize, difficult to measure, and vulnerable to shifts in global perception. However, when successfully deployed, soft power has the potential to foster long-term international relationships based on attraction and shared values, positioning it as an essential component of modern global diplomacy. Understanding these strengths and weaknesses is key to appreciating the broader dynamics of power in international relations.

2. Theoretical Foundations of Smart Power

Joseph Nye, known for his conceptualization of both *soft power* and *smart power*, introduced smart power as a strategic combination of hard and soft power resources to achieve desired outcomes in international relations. Unlike hard power, which focuses on coercion through military and economic strength, and soft power, which emphasizes attraction and persuasion, smart power seeks to utilize both forms of power in tandem, depending on the geopolitical context. It is not merely about possessing power, but about knowing when and how to use it most effectively. The blend of military, economic, and diplomatic tools is seen as the hallmark of a smart power strategy. At the core of smart power is the recognition that modern global challenges—ranging from terrorism and climate change to trade disputes and cybersecurity—cannot be addressed solely through force or persuasion. For example, while military intervention might be necessary in certain crises, it must be complemented by soft power

initiatives, such as diplomacy and cultural engagement, to ensure long-term stability and legitimacy. In essence, smart power entails the intelligent application of power, tailored to specific circumstances, to maximize influence while minimizing costs and unintended consequences (Erdil, 2022).

Smart power emerged as a response to the limitations inherent in both hard and soft power strategies, particularly in the wake of the Cold War and the evolving nature of global conflicts. During the Cold War, the dominant form of influence was hard power, especially as the U.S. and Soviet Union engaged in military buildups and proxy wars. However, after the Cold War, with the rise of globalization, soft power gained prominence as a way to build alliances and foster cooperation without resorting to military force. Nonetheless, as global threats became more complex—such as the rise of non-state actors like terrorist groups or the need for multilateral cooperation on issues like climate change—it became clear that neither hard nor soft power alone could sufficiently address these challenges. In response, smart power was articulated as a more comprehensive approach to foreign policy, capable of adapting to the demands of the 21st century (Yılmaz, 2012).

One significant turning point for the theory of smart power was the post-9/11 era, during which the United States initially relied heavily on hard power through military interventions in Afghanistan and Iraq. However, as those conflicts became protracted, the U.S. began to integrate more soft power elements, such as cultural diplomacy and international aid, in order to stabilize the region and rebuild its global image. Smart power thus became a critical tool in the arsenal of states attempting to navigate a world marked by asymmetrical conflicts, interdependence, and rapid technological change (Cowan, 2004; Kruckeberg & Vujnovic, 2005).

The primary strength of smart power lies in its *flexibility* and *adaptability*. By strategically combining hard and soft power, states can respond effectively to both short-term crises and long-term geopolitical goals. Smart power enables a state to apply a tailored approach to different contexts, leveraging both coercive and non-coercive means to achieve its objectives. For example, in situations where a state faces a direct military threat, smart power allows for the use of military force while simultaneously employing diplomatic efforts to garner international support and legitimacy. Another key strength is its *effectiveness in high-stakes geopolitical situations*. In volatile regions where instability can easily spread, relying solely on military might often leads to further unrest or backlash, while soft power alone may not be sufficient to deter aggressors. Smart power offers the flexibility to apply force where necessary, but to balance it with initiatives such as peacebuilding, economic development, or cultural exchange programs that address the root causes of conflict (Yılmaz, 2012). This strategic balance allows for more comprehensive, sustainable solutions in global governance and security.

Furthermore, smart power is not limited to state actors. It can be particularly useful in dealing with non-state actors, such as terrorist organizations, whose influence extends beyond traditional military confrontations. The U.S. approach to counterterrorism, for instance, increasingly combines military strikes with efforts to win "hearts and minds" through

development aid, educational programs, and cultural diplomacy, all of which aim to reduce the appeal of extremist ideologies (Erdil, 2022).

Despite its flexibility, smart power is not without its limitations. One notable weakness is the *risk of overemphasizing military solutions*, which can undermine the soft power gains that a state has worked to cultivate. When hard power is disproportionately deployed, it can overshadow diplomatic or cultural efforts, leading to resentment or backlash from both domestic and international audiences. For instance, the U.S. intervention in Iraq in 2003 damaged its soft power standing, as the legitimacy of the intervention was widely questioned, despite subsequent efforts to engage in nation-building and diplomacy. Another challenge inherent in smart power is *balancing coercive and persuasive elements effectively*. The integration of hard and soft power requires careful calibration to ensure that neither is used too aggressively or passively (Snow, 2009). A state must constantly assess the situation and adjust its strategies accordingly, which can be difficult in fast-changing geopolitical landscapes. In practice, there is often a tendency to default to hard power when immediate results are desired, which can disrupt the long-term benefits that soft power offers. Moreover, the success of smart power strategies is contingent on the competence of policymakers and military leaders in executing this balance, which is not always guaranteed.

Furthermore, smart power strategies can be *resource-intensive*. While hard power typically demands significant financial and military resources, soft power initiatives also require substantial investments in cultural diplomacy, foreign aid, and multilateral cooperation. For smaller or resource-constrained nations, maintaining this balance may prove difficult, as the costs of running both soft and hard power campaigns simultaneously can be prohibitive. Consequently, smart power may often be more feasible for global powers like the United States or China, but less so for smaller states seeking to wield influence on the international stage. Finally, smart power's reliance on both hard and soft tactics makes it *vulnerable to shifts in public perception*. While military victories can generate short-term support, public sentiment may turn negative if these victories are followed by humanitarian crises, political instability, or cultural insensitivity. As a result, even when smart power is implemented effectively, its long-term success is not guaranteed unless there is a consistent, nuanced approach to integrating both forms of power (Erdil, 2022; Kevany, 2014; Yılmaz, 2008).

In conclusion, smart power stands as an evolution in the conceptualization of power in international relations, providing a sophisticated framework for navigating the complexities of contemporary geopolitics. By blending the force of hard power with the subtlety of soft power, states can achieve a more versatile and adaptive form of influence. However, this combination is not without its challenges, as it requires continuous recalibration and thoughtful application to ensure that one form of power does not undermine the other. Understanding the strengths and weaknesses of smart power is essential for policymakers as they seek to maintain influence in an increasingly interconnected and competitive global environment.

3. Key Theoretical Differences Between Soft Power and Smart Power

The most significant distinction between soft power and smart power lies in their approach to gaining influence on the global stage. Soft power, as conceptualized by Joseph Nye, focuses on *attraction and persuasion*. A nation can wield soft power through its culture, political values,

and diplomacy, enticing other states and international actors to follow its lead based on admiration and emulation. This approach seeks to influence without coercion, highlighting how shared values, cultural resonance, and diplomatic goodwill create bonds between states and populations. On the other hand, smart power takes a more *pragmatic and flexible* stance by combining elements of both hard and soft power. It acknowledges the limitations of relying solely on attraction or coercion, emphasizing that the key to maintaining global influence is the *strategic use of both forms of power*, based on context. While soft power focuses on winning hearts and minds, smart power integrates *economic strength* and *military capability* to reinforce diplomatic efforts, leveraging coercive measures where necessary. Soft power is fundamentally about *winning influence without force*, relying on cultural or ideological appeal. Smart power, however, is about recognizing that sometimes *force and attraction must work in tandem* to achieve the desired outcome. In smart power, military alliances, economic sanctions, or coercive diplomacy are not abandoned but deployed alongside soft power strategies to enhance their effectiveness in situations where persuasion alone might fail (Kömür, 2020; Yatağan, 2018).

Another key distinction between soft power and smart power lies in their focus on either *long-term or short-term outcomes*. Soft power is inherently *long-term in nature*, as its strength lies in fostering durable relationships and building goodwill over time. Cultural exchanges, media influence, and educational initiatives contribute to shaping a nation's global image and reputation, which in turn encourages deeper ties with foreign audiences. Nations that excel in soft power often see the rewards over extended periods, with their influence growing organically as cultural and political values take root across borders. Smart power, in contrast, offers a more versatile toolkit capable of achieving both *immediate and sustained influence*. By combining hard power with soft power, smart power can deliver *short-term successes*, such as military victories or economic sanctions, while simultaneously leveraging soft power to cultivate long-term partnerships and trust. This balance between immediate actions and longer-term relational dynamics allows for a more *comprehensive foreign policy strategy*, capable of addressing both crises and sustained diplomatic efforts (Sancar, 2012).

For instance, the deployment of military force in a geopolitical crisis can achieve rapid deterrence or stabilization, while diplomatic and cultural outreach following the conflict can ensure that relationships with affected countries are not irreparably damaged. This dual approach allows for a more nimble and responsive strategy, especially in an increasingly complex global landscape.

One of the clearest distinctions between soft power and smart power lies in the *role of military and economic power*. Soft power, by definition, *eschews military force and economic coercion* in favor of influence built on attraction and persuasion. The emphasis is on non-coercive means of influence, such as cultural exports, political values, and international institutions that promote cooperation and dialogue. Countries with high soft power often focus on promoting their culture, media, and values through public diplomacy, cultural exchanges, and international collaboration. In contrast, smart power *explicitly incorporates military and economic power* as integral components of a nation's strategic arsenal. The key to smart power is the ability to use both *hard and soft power in tandem*. Military strength, economic sanctions, and coercive

diplomacy are all legitimate tools in smart power strategies, but they are employed judiciously to complement soft power efforts. In this sense, smart power provides a broader and more flexible framework, acknowledging that both attraction and coercion are necessary for effective global influence (Aydemir, 2018). For instance, military alliances or economic incentives can serve as critical tools in advancing a nation's interests, but soft power measures, such as cultural outreach or diplomatic engagement, are essential in building lasting relationships. The integration of military and economic power gives smart power a level of *realism and pragmatism* that is often absent in soft power approaches.

One of the challenges with soft power is the *difficulty in quantifying its success*. Since soft power operates through attraction, it is often hard to measure its direct impact on global outcomes. Cultural influence, shifts in public opinion, and the spread of political values are difficult to measure with precision, as they are diffuse and intangible. Success in soft power is often recognized only over extended periods, as it shapes attitudes and preferences incrementally. Smart power, on the other hand, offers more *tangible metrics of success*, since it incorporates both *hard and soft power elements*. Policy victories, diplomatic gains, and military deterrence can all be measured more easily than cultural affinity or public admiration. The use of hard power allows for more immediate results, while soft power helps solidify those gains through diplomatic and cultural engagement. As a result, smart power provides a more *holistic framework* for assessing a nation's global influence, offering both immediate feedback through hard power tactics and long-term success through soft power initiatives. In sum, while soft power's success can be elusive and difficult to quantify, smart power allows for a more measurable, balanced approach to assessing influence. This combination of tangible and intangible outcomes offers policymakers a more comprehensive understanding of their nation's standing in the global order.

4. Implications for Global Politics

Soft power plays a critical role in fostering *international cooperation* and enhancing a nation's image in the global arena. In an era of globalization, where nations are increasingly interconnected, soft power enables countries to build partnerships based on shared values, mutual understanding, and cultural diplomacy. For instance, nations with strong soft power can influence global norms, lead international organizations, and set the agenda in global governance institutions like the United Nations or the World Health Organization. However, one of the major *challenges of relying solely on soft power* is that it may prove insufficient in the face of complex geopolitical threats or adversarial relations with other states. While soft power can foster goodwill and long-term relationships, it lacks the immediacy of hard power tools, such as military intervention or economic sanctions, which are sometimes necessary to respond to crises. In an increasingly competitive geopolitical environment, where authoritarian regimes and non-state actors challenge liberal democratic values, soft power alone may be inadequate. For this reason, soft power must be carefully integrated into broader diplomatic strategies that consider both the cooperative and coercive dimensions of international politics (Yılmaz, 2012).

In contrast, smart power provides a *more adaptable and comprehensive approach* for managing complex geopolitical crises. Its strength lies in its ability to *blend both hard and soft power*

elements depending on the context, allowing states to address immediate threats while also engaging in long-term relationship-building (Sancar, 2012). Smart power is particularly effective in addressing hybrid threats, such as cyberattacks, terrorism, and regional conflicts, where military force must be balanced with diplomatic engagement and cultural outreach. In an era of multipolarity, where great powers such as China, Russia, and the United States vie for influence, smart power provides a valuable framework for *managing competition while preventing escalation*. The use of military deterrence in combination with soft power diplomacy allows states to assert their interests without triggering large-scale conflict. Additionally, smart power offers a flexible tool for navigating regional conflicts, where both coercive and cooperative measures are necessary to stabilize volatile regions.

Smart power's relevance to contemporary geopolitics is evident in the ways it enables states to *respond to hybrid threats* while maintaining legitimacy on the international stage. This adaptability makes it an indispensable tool for policymakers navigating the uncertainties of 21st-century diplomacy. In conclusion, soft power and smart power represent two distinct but complementary approaches to global influence (Erdil, 2022; Yılmaz, 2008). While soft power offers a long-term, non-coercive means of shaping global norms and fostering cooperation, smart power provides the flexibility to adapt to both crises and opportunities, offering a more comprehensive approach to managing international relations. Understanding the strengths and limitations of each theory is crucial for policymakers seeking to navigate the complexities of the modern world.

Conclusion

The comparative analysis between soft power and smart power reveals critical distinctions in their approaches to influence in international relations. Soft power, as conceived by Joseph Nye, is rooted in *attraction*, relying on cultural appeal, shared values, and diplomatic engagement. It prioritizes non-coercive methods to shape the preferences of other nations and populations. In contrast, smart power merges elements of *hard and soft power*, strategically combining military and economic coercion with diplomatic efforts. The blend of these two approaches offers a more adaptable and comprehensive strategy for achieving influence in a rapidly changing global environment. A key similarity between these two theories is their mutual recognition that influence in global politics cannot rely solely on military might or economic power. Both soft and smart power recognize the importance of cultural diplomacy, international cooperation, and the growing relevance of non-coercive tools in shaping global outcomes. However, while soft power is long-term in nature, focusing on relationship-building and influence through cultural and political values, smart power is more versatile, employing both short-term coercion and long-term diplomatic efforts. This comparison highlights the importance of understanding the broader dynamics of international power. The ability of states to project influence through culture, diplomacy, and military force depends on a nuanced understanding of the political landscape, requiring a balance between attraction and coercion.

This analysis of soft and smart power contributes significantly to the broader theoretical discourse on power dynamics in international relations. It underscores the limitations of relying exclusively on either coercive force or cultural attraction and demonstrates that smart power offers a more flexible and effective strategy. By integrating hard and soft power approaches,

states can better navigate complex global challenges, from regional conflicts to transnational threats like terrorism and cyberattacks. Furthermore, this comparison deepens our understanding of how power operates in the 21st century. In an era of globalization, technological advancements, and multipolarity, the ability to blend diplomatic engagement with economic sanctions or military deterrence becomes essential for shaping global governance. Smart power, in particular, allows states to tailor their foreign policies to the specific context, employing both soft and hard power depending on the situation.

The relevance of these theories extends beyond theoretical discussion; they actively shape modern diplomatic strategies. Soft power continues to be a vital tool for cultural diplomacy, while smart power is indispensable in navigating high-stakes geopolitical crises. As nations face a myriad of complex challenges, understanding the strengths and weaknesses of these approaches will remain critical for policymakers and scholars alike.

References

- Ang, I., Isar, Y. R., & Mar, P. (2018). Cultural diplomacy: Beyond the national interest? In *Cultural Diplomacy: Beyond the National Interest?* (pp. 11–27). Routledge.
- Aydemir, E. (2018). *Kamu Diplomasisi*. Kalkedon Yayınları.
- Çiçek, A. (2015). *Kamu Diplomasisi ve TİKA Örneği* [Master Thesis]. Erciyes Üniversitesi.
- Çiçek, A. (2022). Soft power, public diplomacy and public diplomacy techniques: A conceptual evaluation. *Turkish Business Journal*, 3(6), 103–119.
- Cowan, G. (2004). Can We Make Them Love Us? Public Diplomacy after 9/11. *Yahya Kamalipour et al.(Hg.): War, Media, and Propaganda. A Global Perspective, Lanham: Rowman & Littlefield*, 227–236.
- Erdil, B. (2022). Use of Smart Power as an Instrument of Public Diplomacy. *Uluslararası Kriz ve Siyaset Araştırmaları Dergisi*, 6(1), 247–270.
- Kevany, S. (2014). Global Health Diplomacy, ‘Smart Power’, and the New World Order. *Global Public Health*, 9(7), 787–807. <https://doi.org/10.1080/17441692.2014.921219>
- Kömür, G. (2020). Yumuşak güç unsuru olarak kamu diplomasisi. *International Journal of Politics and Security*, 2(3), 89–115.

- Kruckeberg, D., & Vujnovic, M. (2005). Public relations, not propaganda, for US public diplomacy in a post-9/11 world: Challenges and opportunities. *Journal of Communication Management*, 9(4), 296–304.
- Nakamura, K. H., & Weed, M. C. (2009). *US public diplomacy: Background and current issues*. Congressional Research Service Washington, DC.
- Nye, J. S. (2005). *Soft Power* (First Edition). PublicAffairs.
- Nye, J. S. N. (2023). *Yumuşak Güç Dünya Siyasetinde Başarının Araçları* (R. İ. Aydın, Trans.). Serbest Akademi.
- Sancar, G. A. (2012). *Kamu Diplomasisi ve Uluslararası Halkla İlişkiler*. Beta Basım Yayım.
- Snow, N. (2009). The Resurgence of U.S. Public Diplomacy after 9/11. In M. J. Morgan (Ed.), *The Impact of 9/11 on the Media, Arts, and Entertainment* (pp. 77–88). Palgrave Macmillan US. https://doi.org/10.1057/9780230101616_7
- Yatağan, A. G. (2018). Sert güç unsurlarının yumuşak güç aracı olarak etkileri. *Kara Harp Okulu Bilim Dergisi*, 28(2), 69–94.
- Yılmaz, S. (2008). *Güç ve Politika*. Alfa Yayınları.
- Yılmaz, S. (2012). *Akıllı Güç*. Kum Saati Yayınları.

THE RELATIONSHIP BETWEEN DEVELOPMENT INDICATORS AND TAX STRUCTURE IN TURKEY

Doç. Dr. İnci SANDALCI

Kütahya Dumlupınar Üniversitesi İİBF Maliye Bölümü,

[ORCID Code: 0000-0003-4995-8482](#)

Doç. Dr. Ulvi SANDALCI

Kütahya Dumlupınar Üniversitesi İİBF Maliye Bölümü, 2

[ORCID Code: 0000-0003-1527-0815](#)

Abstract

One of the most fundamental duties of states is to ensure development as a requirement of social welfare. Development includes the economic growth of countries as well as the development of many dimensions such as human, social, environmental and cultural. Accordingly, development is defined as a country's human development and social welfare in addition to economic growth. Indicators such as freedom of expression, accountability, rule of law, public efficiency and corruption control are taken into account in determining the development levels of countries. In societies where these indicators are developed, development as well as economic growth is achieved. The tax structure, which is one of the important parameters related to the level of development in the economic and financial field, also changes depending on the level of development. These changes vary depending on the economic, financial and administrative structure of countries. In this study, the relationship between voice and accountability rule of law, government effectiveness and control of corruption indicators and tax structure in Turkey is analyzed. As a result of the study, it was found that development indicators and the share of indirect taxes in total taxes move in the opposite direction, while the share of direct taxes moves in the same direction. No relationship was found with tax burden.

Keywords: Development, Tax Burden, Tax Structure

TÜRKİYE'DE KALKINMA GÖSTERGELERİ İLE VERGİ YAPISI İLİŞKİSİ

Özet

Devletlerin en temel görevlerinden biri toplumsal refahın ön şartı olan kalınmanın sağlanmasıdır. Kalkınma ülkelerin ekonomik olarak büyümesi yanında insani, sosyal, çevresel, kültürel gibi birçok boyutun da gelişimini içermektedir. Buna göre ülkeler ekonomik olarak büyümesi yanında insani olarak da gelişiyor, toplumun sosyal refahı da artıyorsa kalkınmadan söz edilebilmektedir. Ülkelerin kalkınma düzeylerinin tespitinde ifade özgürlüğü, hesap verilebilirlik, hukukun üstünlüğü, kamu etkinliği, yolsuzluk kontrolü gibi faktörler temel belirleyici bir rol oynamaktadır. Söz konusu göstergelerin gelişmiş olduğu toplumlarda ekonomik büyüme ile birlikte kalkınma sağlanmaktadır. Bu durum da ülkenin gelişmiş ülkeler kategorisine girmesine katkı sunmaktadır. Ekonomik ve mali alanda kalkınma düzeyine ilişkin önemli parametrelerden olan vergi yapısı da gelişmişlik düzeyine bağlı olarak önemli

değişimler geçirmektedir. Bu değişimler ülkelerin ekonomik, mali, idari yapısına bağlı olarak farklılık göstermektedir. Bu çalışmada Türkiye’de ifade özgürlüğü ve hesap verilebilirlik, hukukun üstünlüğü, kamu etkinliği ve yolsuzluk kontrolünün vergi yapısı ile ilişkisi incelenmiştir. Çalışma sonucunda kalkınma göstergeleri ile dolaylı vergilerin toplam vergiler içindeki payının birbirleriyle ters yönde, doğrudan vergilerin payının ise aynı yönde hareket ettiklerine ulaşılmıştır. Vergi yükü ile herhangi bir ilişki ortaya çıkmamıştır.

Anahtar Kelimeler: Kalkınma, Vergi Yükü, Vergi Yapısı

1. INTRODUCTION

In the measurement of development, many indicators such as economic growth, social, environmental, cultural, administrative, financial, etc. are taken into account. The sustainability of development, which is defined by economic growth and social, human, administrative, administrative, cultural, environmental, etc. factors, and which is expressed by the development that emerges in areas related to human life, is the basis of being considered a developed country. Sustainable development, which has a wide scope ranging from education to health, from the rule of law to democracy, from the environment to social and cultural life, is included in the development plans and programs of countries aiming to enter the developed country category in today’s world. In this context, countries that aim to improve the relevant indicators in order to make development sustainable should also organize their tax structure in a way that ensures fairness in income distribution and aims to establish efficiency and fairness in taxation. As a matter of fact, the basic condition for sustainable development is the improvement of the tax structure together with all other sustainable development indicators. In this context, this study examines the relationship between tax structure and development indicators in Turkey for the period 1996-2022 by analyzing the data on freedom of expression, accountability, rule of law, rule of law, public efficiency and corruption control among development concepts and indicators. Then, within the scope of tax structure, tax burden and the shares of direct and indirect taxes in total tax revenues are analyzed. In addition, the shares of income, corporate, goods and services and property taxes are analyzed. In the last section, the relationship between development indicators and tax structure is evaluated for the period 1996-2022.

2. DEVELOPMENT CONCEPT AND INDICATORS

Societies have strived to live in better conditions since their existence. For this purpose, scientists have been researching for centuries how unlimited needs can be met more effectively with scarce resources and by which means production capacity can be increased. In this process, increasing the production capacity of countries and reaching higher levels in economic terms has made it necessary to realize some social and cultural transformations. At this point, the concept of development comes to the fore. The concept of development started to be discussed in the economic field in the post-World War II period (Kubar, 2016: 66). The content of the concept of development has changed depending on the development of societies. It was even seen that it was used in different contexts in the same period. The concept has sometimes been used instead of concepts such as industrialization, modernization, progress, growth and structural change, which have similar meanings, and has undergone a shift in meaning. Even

today, the content of the concept is not clear and unambiguous. As in theories, it is sometimes used as a substitute for industrialization, sometimes for growth and sometimes for modernization in daily conversations (Yavilioğlu, 2002: 59). Development is defined as the economic development and growth that takes place in a country in a certain period, the economic environment in which improvements are experienced in the living standards of the society, the quality of the products produced or the production system. The concept of development refers to the totality of qualitative and quantitative positive developments in a country. Qualitatively, situations such as income distribution, demographic structure and social welfare are taken as basis, while quantitatively, the size of the country's gross national product is taken as basis (Sevinç, 2011: 40). Low level of development is an important problem for developing countries. Therefore, developing countries should follow a strategy in line with their resource potential. In other words, developing countries with scarce resources should identify priority areas. In this way, they will take a step towards development by ensuring the most appropriate use of resources (Ertaş and Atik, 2016: 200). Many development policies are put into practice to address this problem and efforts are being made to ensure that development is sustainable. As a matter of fact, the concept of sustainable development, which is a different dimension of the concept of development, has emerged recently. Sustainable development, which is a development model that aims to meet the needs of current generations without jeopardizing the ability of future generations to meet their own needs, started to be discussed in the world towards the end of the 20th century. Sustainable development has become a global implementation plan with the international agreements signed in the 1990's and is among the most important issues in today's world economy. Sustainable development indicators are taken into account when comparing the development levels of countries. These indicators are an important source of information ranging from development policies to be followed by countries to all kinds of investment decisions (Çemrek and Bayraç, 2013: 131-132). Sustainable development, which has a wide scope ranging from education to health, from the rule of law to democracy, from the environment to social and cultural life, is included in the development plans and programs of countries that aim to enter the category of developed countries in today's world. In Turkey, which is one of the countries in question, studies and policies are being carried out for sustainable development. Within the framework of sustainable development policies, activity reports are prepared and performance evaluations are made in order to make social life more livable in all areas and to increase social welfare by making improvements in the relevant indicators. Sustainable development indicators that need to be improved in order to reach the level of developed countries include freedom of expression and accountability, public efficiency, rule of law and corruption control. The rule of law, freedom of expression and accountability, public efficiency and corruption control are directly linked to economic growth and other development indicators, and are to a significant extent the cause and effect of each other. Accordingly, in countries where the rule of law is ensured, corruption is kept under control, public efficiency level is high, freedom of expression and accountability of the administration are high, economic growth and other development indicators also develop positively. In this context, the development of these indicators in Turkey over the years is important for sustainable development and other economic and financial indicators. Figure 1

presents data on Turkey’s freedom of expression and accountability indicator for the years 1996-2022.

Figure 1: Voice and Accountability Index

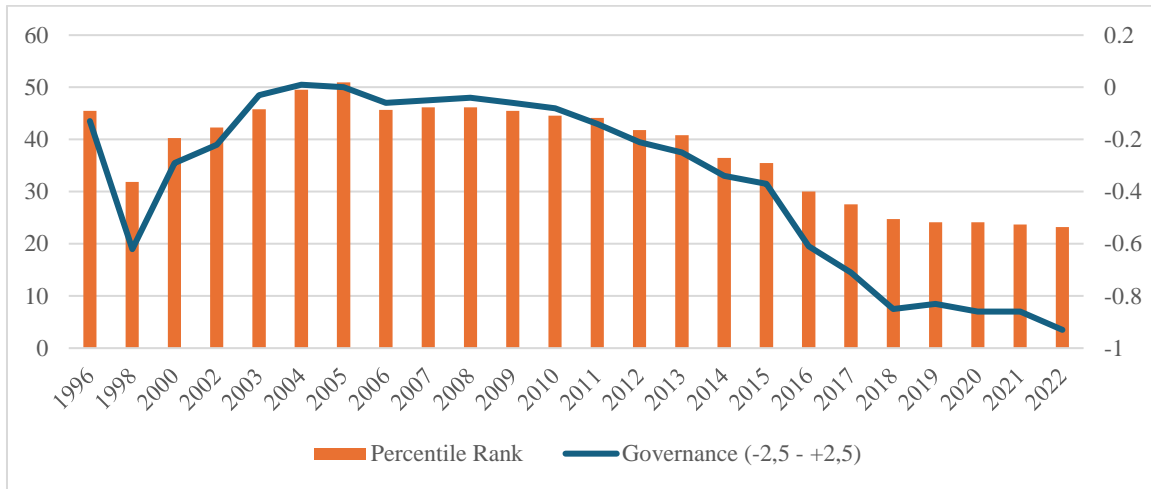

Source: The data in the table was compiled by us from (www.govindicators.org/).

Voice and accountability addresses the participation of a country’s citizens in electing their government, as well as perceptions of freedom of expression, freedom of association and free media. The values of the data in the figure range between -2.5 and +2.5. Accordingly, when the relevant value of the country approaches +2.5, it means that the relevant indicator is progressing in a positive direction, while when it approaches -2.5, it means that it is progressing in a negative direction. The percentage ranking takes a value between 0-100. This value shows the country’s ranking among all countries of the world. When the value approaches 100, it indicates that the country’s ranking has increased and the related indicator value has progressed in a positive direction (www.govindicators.org). When Turkey’s freedom of expression and accountability values between 1996 and 2022 are evaluated, it is seen that there was a significant increase especially after the 2000s and this increase continued until 2005. After 2005, the freedom of expression and accountability values, which have been in a continuous downward trend, reached a value of -0.93 in 2022. Considering that the value in question was -0.13 in 1996, it is evident that there has been a significant decrease in Turkey’s freedom of expression and accountability over the period. When we look at Turkey’s ranking among the world countries for the relevant value, while it was at 45.5% in 1996, it decreased to 23.19% with the decrease in recent years.

Figure 2: Government Effectiveness

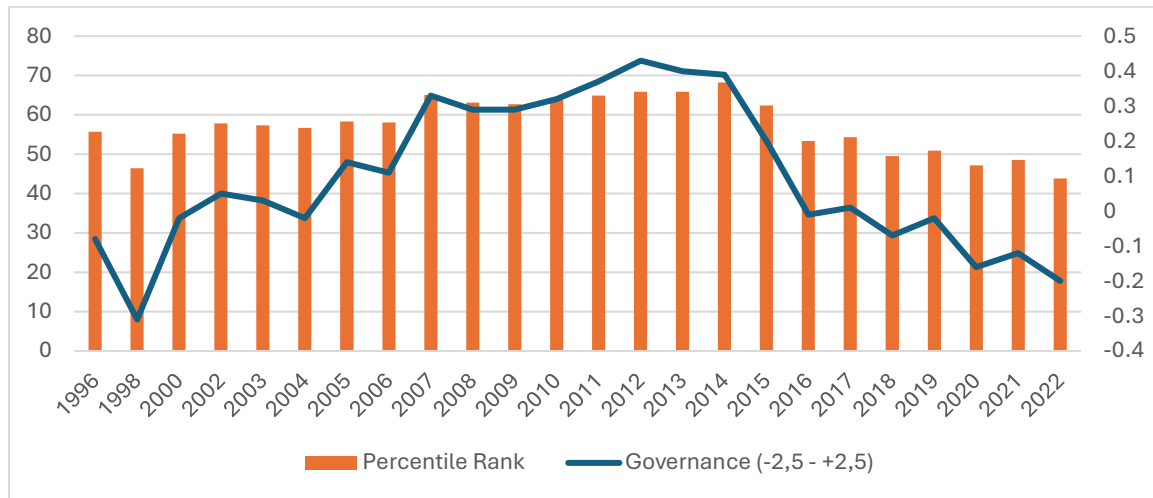

Source: The data in the table was compiled by us from (www.govindicators.org/).

Government efficiency encompasses perceptions of the quality of public services, the degree of independence from political pressures, the quality of policy formulation and implementation, and the credibility of the government’s commitment to these policies (www.govindicators.org). Turkey’s values between 1996 and 2022 show a significant increase after 1998. In the period under consideration, the level of public efficiency increased from -0.08 to 0.43 in 2012, the highest value of the period. After this year, it decreased continuously and dropped to -0.2 in 2022. Thus, the level of public efficiency declined to a lower level in 2022 compared to 1996. When compared with other countries of the world, a similar result emerges. The value of 55.74% in 1996 generally increased and reached its highest level (68.27%) in 2014. Afterwards, it increased in some years and decreased in others, reaching 43.87% in 2022. Compared to the value of 55.74% in 1996, the value of 43.87% in 2022 reveals that the level of public efficiency has declined even further today.

Another development indicator is the rule of law. Turkey's data on the rule of law for the years 1996-2022 are shown in Figure 3. As with other indicators, the data on the rule of law takes values between -2.5 and +2.5. When the values approach +2.5, it means that the effectiveness of the public sector has increased, and vice versa, it means that it has decreased. The percentage ranking is between 0 and 100. Likewise, when it approaches 100, it indicates an increase in the country ranking.

Figure 3: Rule of Law

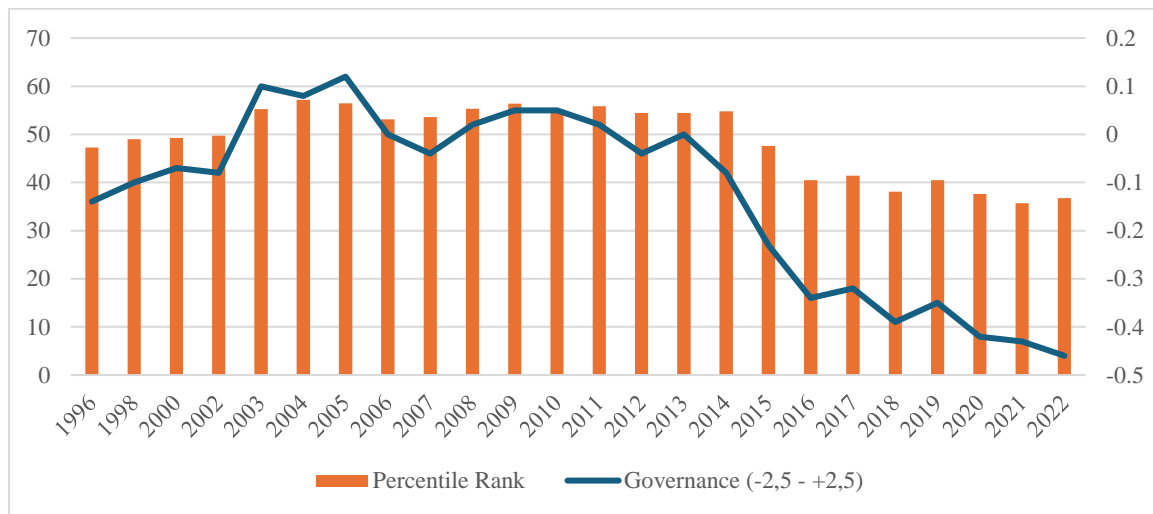

Source: The data in the table was compiled by us from (www.govindicators.org/).

Rule of law captures perceptions of the extent to which agents have confidence in and abide by the rules of society, and in particular the quality of contract enforcement, property rights, the police, and the courts, as well as the likelihood of crime and violence. (www.govindicators.org). When the data between 1996 and 2022 are evaluated, it is observed that the rule of law value increased from 1996 to 2005 and then decreased until 2007. From 2007 to 2010, the rule of law increased, but after this year, it decreased significantly to -0.46 in 2022. Finally, the value, which was -0.14 in 1996, decreased to -0.46 in 2022. When compared with other world countries, a similar result emerges. The value of 47.24% in 1996 increased to the highest level (57.21%) in 2004. Afterwards, it increased in some years and decreased in others, reaching 36.79% in 2022. Compared to 47.24% in 1996, the value of 36.79% in 2022 shows that the rule of law has declined even further.

Another development indicator is the control of corruption. Turkey's data on control of corruption for the period 1996-2022 are presented in Figure 4.

Figure 4: Control of Corruption

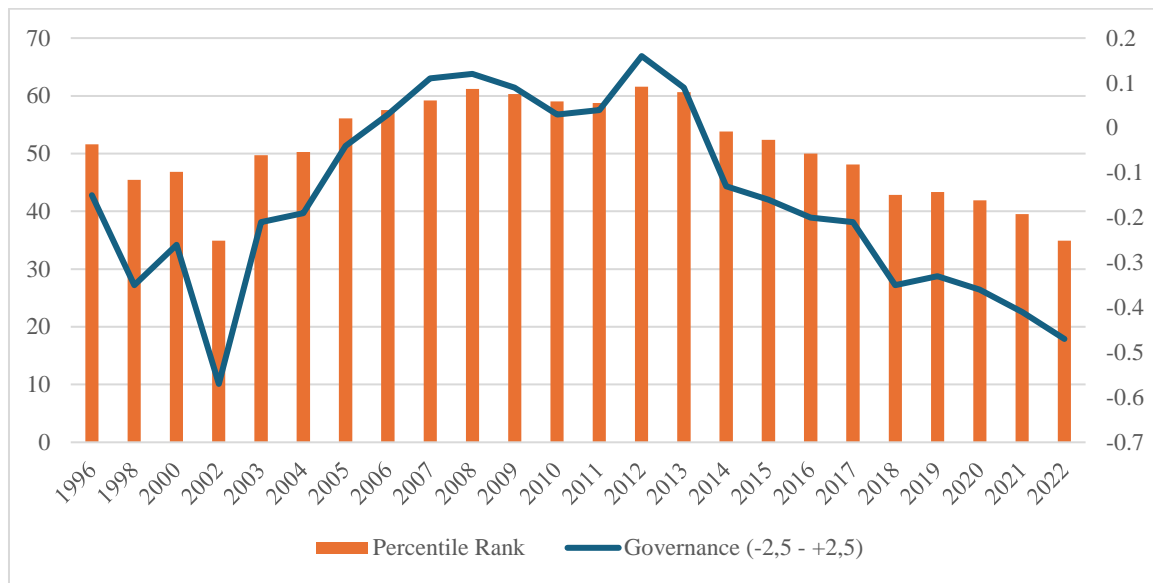

Source: The data in the table was compiled by us from (www.govindicators.org/).

The control of corruption refers to the perception of whether public authority is used for private interests, whether petty or grand corruption, and whether the state is perceived to be “captured” by special interest groups (www.govindicators.org). Figure 4 shows that corruption control in Turkey decreased between 1996-2002 and increased between 2002-2008. Afterwards, the value fluctuated and reached its highest value in 2012 (0.16). After this date, the corruption control, which has continuously decreased after this date, fell to -0.47 in 2022, the second smallest value of the period. The level of public efficiency decreased to a lower level in 2022 compared to 1996. The value of -0.15 in 1996 decreased to -0.47 in 2022. A comparison with other world countries reveals a similar result. The value of 51.61% in 1996 increased to 61.61% in 2012, the highest level. Afterwards, it increased in some years and decreased in others, reaching its lowest level (34.91%) in 2022.

3. TAX STRUCTURE

Governments make various public expenditures to achieve goals such as reducing poverty and increasing social welfare. In order to achieve these goals, significant financial resources are needed in return for the expenditures realized. Taxes constitute the most important source of financing for public expenditures made by states to fulfill their duties. Taxes, which are the financial power that the state imposes on its citizens based on its sovereign power, both constitute the price of public services provided to the society and are used as a financial tool to achieve macroeconomic goals (Köstekçi and Sandalcı, 2019: 307). Governments make various public expenditures to achieve goals such as reducing poverty and increasing social welfare. In order to achieve these goals, significant financial resources are needed in return for the expenditures realized. Taxes constitute the most important source of financing for public expenditures made by states to fulfill their duties. Taxes, which are the financial power that the state imposes on its citizens based on its sovereign power, both constitute the price of public services provided to the society and are used as a financial tool to achieve macroeconomic goals

(Köstekçi and Sandalcı, 2019: 307). In addition to its primary function of financing public expenditures, taxes also have social functions such as redistribution of income, ensuring economic stability, efficient allocation of resources and supporting economic growth. In this context, states design their tax systems in line with these objectives. The economic efficiency of taxation and especially the tax structure play an important role in ensuring economic growth and fiscal consolidation (Karaş, 2022: 95).

Tax structure reveals the relationship between the share of the tax types that make up the tax system in variables such as total tax revenues and national income and the specific characteristics of the economy. Thus, it becomes easier to see the economic, social and political effects of tax types. Among the factors affecting the tax structure, there are many factors such as the determination of the tax source, the choice of tax type, tax tariff, tax rate, the structure of tax exemptions and exceptions (Songur and Yüksel, 2018: 48). The concept of tax structure allows us to understand the criteria of direct and indirect taxes. Indirect taxes are taxes that are easy to be reflected, whose payer is not known, and when and how much will be collected is uncertain. Evasion of these taxes is low. Value added tax (VAT), special consumption tax (SCT), customs duties, bank and insurance transaction tax (BITT) are all indirect taxes. Direct taxes, on the other hand, are taxes that are more difficult to reflect, whose taxpayer and collection time are certain, and which are more likely to be evaded. These taxes include income and corporate taxes, real estate tax, motor vehicle tax. It is generally accepted that direct taxes are fairer than indirect taxes. The reason for this is that the economic situation of the taxpayer can be taken into account in direct taxes (Ay and Talaşlı, 2008: 137). The tax structure, which includes indicators such as how much of the taxes used as fiscal policy instruments consist of indirect taxes and how much of them consist of direct taxes, and the level of tax burden in the country, is important in terms of determining the extent to which these objectives are achieved. As a matter of fact, by looking at these indicators, measuring the tax structures of countries and how the income distribution follows a course against this tax structure, and measuring the level of income distribution affected by these differences by looking at the differences in tax structures will guide countries in achieving their socio-economic goals. At the same time, determining that the differences in tax structures are an important determinant in the formation and implementation of tax policies will lead to healthier implementation and healthier results (Köstekçi and Sandalcı, 2019: 308). Tax structures vary in countries with different levels of economic development. Each society may have its own unique tax structure covering certain periods. The tax structure of a country changes and develops according to the reasons related to tax technique, the level of development of the countries, the difference in taxation purposes, legal system, economic, political and social organizations and even history and traditions. Even in countries with the same economic conditions, different tax structures may emerge due to differences in political preferences and tax reforms to benefit from the experiences of other countries (Cural and Çevik, 2015: 128-129). There are significant differences in taxation between developed and developing countries. Anastassiou and Dritsaki (2005) observed that two-thirds of tax revenues in developed countries are composed of direct tax revenues, while this ratio drops to one-third in developing countries. In other words, indirect taxes constitute about two-thirds of total tax revenues. Although Turkey has a strong economic structure, it is categorized among developing countries.

Considering that the tax structure is shaped by many factors such as economic, fiscal, social, administrative, administrative and legal factors, especially the level of development, it is important to analyze the development of Turkey’s tax structure over the years. Figure 5 presents data on Turkey’s tax burden between 1996 and 2022.

Figure 5: Tax Burden

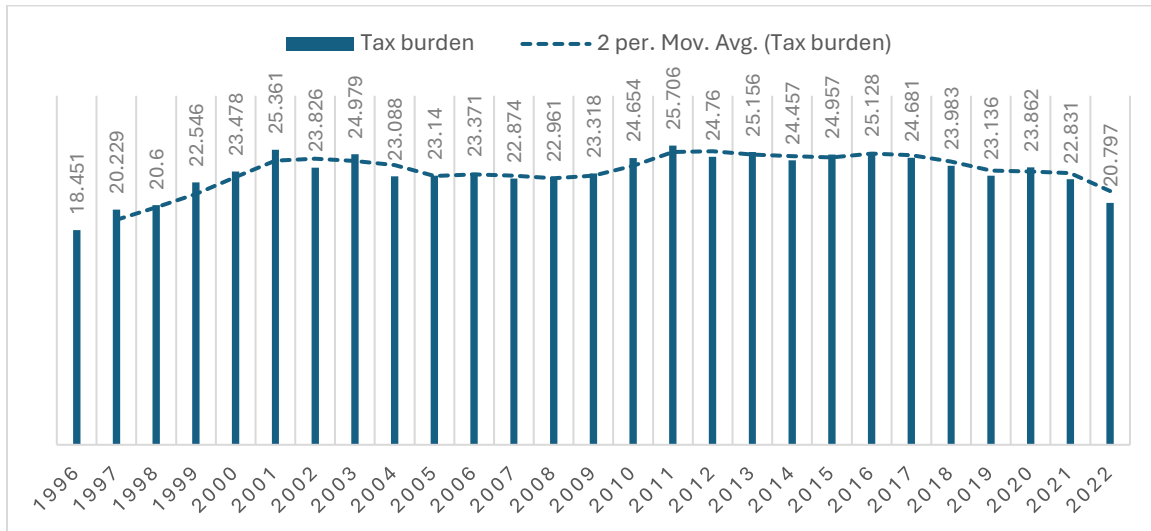

Data: [OECD Data Explorer](#) • [OECD Data Archive](#), 22.08.2024

Figure 5 shows that Turkey's tax burden followed a fluctuating course between 1996 and 2022. Accordingly, the tax burden increased in some years and decreased in others. The tax burden, which was 18.45 at the beginning of the period, reached its highest level (25.70) in 2011. The tax burden, which declined in recent years, fell to the second lowest level of the period in 2022 (20.79). When the 1996-2022 period is evaluated in general, the tax burden was 23-24% on average.

Figure 6 presents information on the share of direct and indirect tax revenues in total tax revenues, which is a key indicator of the tax structure in Turkey for the 1996-2022 period.

Figure 6: Shares of Direct and Indirect Taxes in Total Tax Revenues (%)

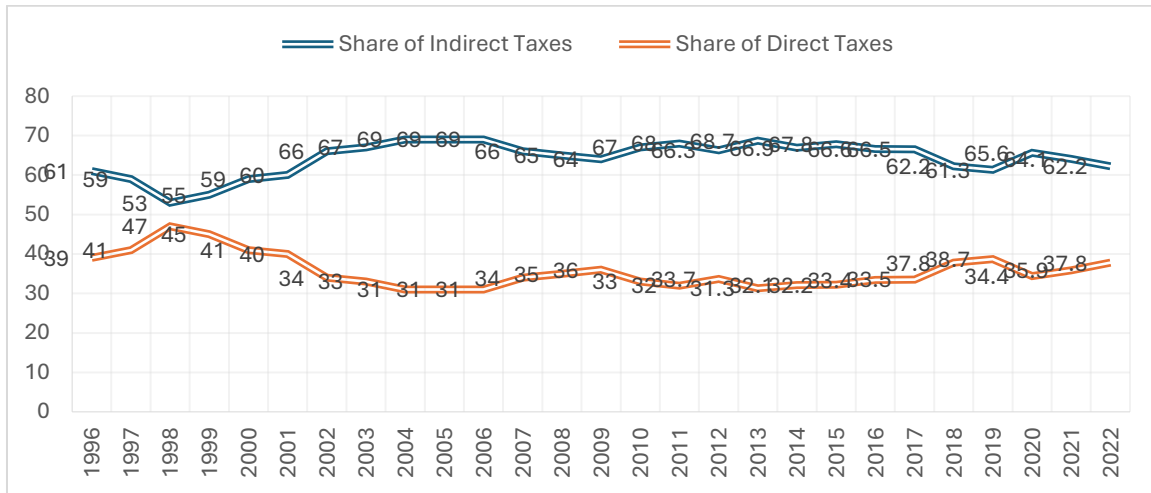

Source: It was prepared using data from the Ministry of Treasury and Finance and the Revenue Administration.

Figure 6 shows that the share of indirect taxes in total tax revenues in Turkey is higher than that of direct taxes in the 1996-2022 period. Although this share varies across years, it is generally understood that the share of indirect taxes is around 65% and the share of direct taxes is around 35%. Although the share of direct taxes increased between 1996-98, it fluctuated between 35-37% afterwards. However, despite fluctuations over the period, the share of indirect taxes in total tax revenues has been higher in the years analyzed.

Figure 7 shows the shares of income tax, corporate tax, taxes on property and taxes on goods and services in total tax revenues in the Turkish tax system.

Figure 7: Shares of Various Tax Revenues in Total Tax Revenues (%)

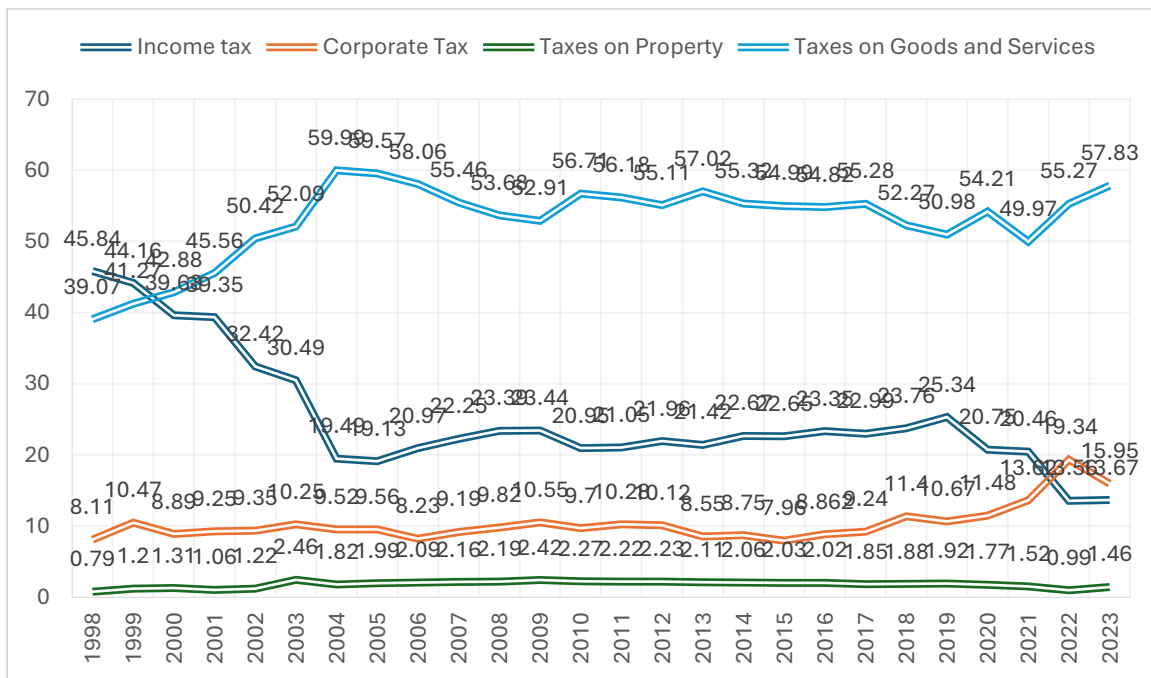

Source: Revenue Administration, 2024

An analysis of the shares of the tax types in total tax revenues in Figure 7 shows that taxes on goods and services, which are indirect taxes, have the highest share in total tax revenues except for the first 3 years. In 1998, the share of taxes on goods and services, which was 39% of total tax revenues, increased to 57% in 2022, despite fluctuations over the period. Income tax, which has the second highest share in total tax revenues, had a share of 45% in 1998, but decreased significantly over the period, especially until 2005, and fell to 13% in 2022. Corporate tax, which had a share of 8% in 1998, followed a flat course in general, but recorded a significant increase after 2018 and reached 15% in 2022. Taxes on property, which had the lowest share in total tax revenues, rose from 0.79% in 1998 to 1.46% in 2023. As a result, the share of indirect taxes has always been higher throughout the period.

4. THE RELATIONSHIP BETWEEN DEVELOPMENT AND TAX STRUCTURE

In addition to economic growth, development, which is defined as the development in many areas affecting human life such as social, human, administrative, administrative, cultural and environmental areas, is the main determinant of the category of developed countries. Countries that want to reach the level of developed countries set many strategies, targets and policies in order to improve their development indicators. The most important reflection of these goals and strategies in the economic and fiscal sphere is the tax structure, which also includes ensuring fairness, efficiency and justice in income distribution in taxation. Accordingly, countries that aim to improve the relevant indicators in order to make development sustainable should also determine their tax structures in a way to ensure fairness in income distribution and to establish efficiency and fairness in taxation. As a matter of fact, the basic condition for sustainable development is the improvement of fairness and efficiency in taxation together with all other sustainable development indicators. In fact, in countries where the rule of law is ensured, corruption is kept under control, public efficiency level is ensured, and the existence

of freedom of expression and accountability is preserved, taxpayers' fiscal awareness and therefore tax awareness will be high. At the same time, taxpayers will be aware of their rights in the field of taxation, as in other areas, and will be followers and auditors of the public revenue and expenditure process. This situation will contribute to the effectiveness of public finance by requiring the public sector to be more transparent, transparent and accountable when making policies. In this context, the relationship between Turkey's sustainable development indicators and the tax burden in the tax structure, the share of direct and indirect tax revenues in total tax revenues has been analyzed. The main objective here is both to reveal Turkey's situation in terms of sustainable development indicators and to examine the relationship between the transformation in taxation and sustainable development in terms of criteria such as fairness and efficiency.

Accordingly, Figure 8 presents the relationship between Turkey's development indicators and tax burden between 1996 and 2022.

Figure 8: Relationship between Development Indicators and Tax Burden

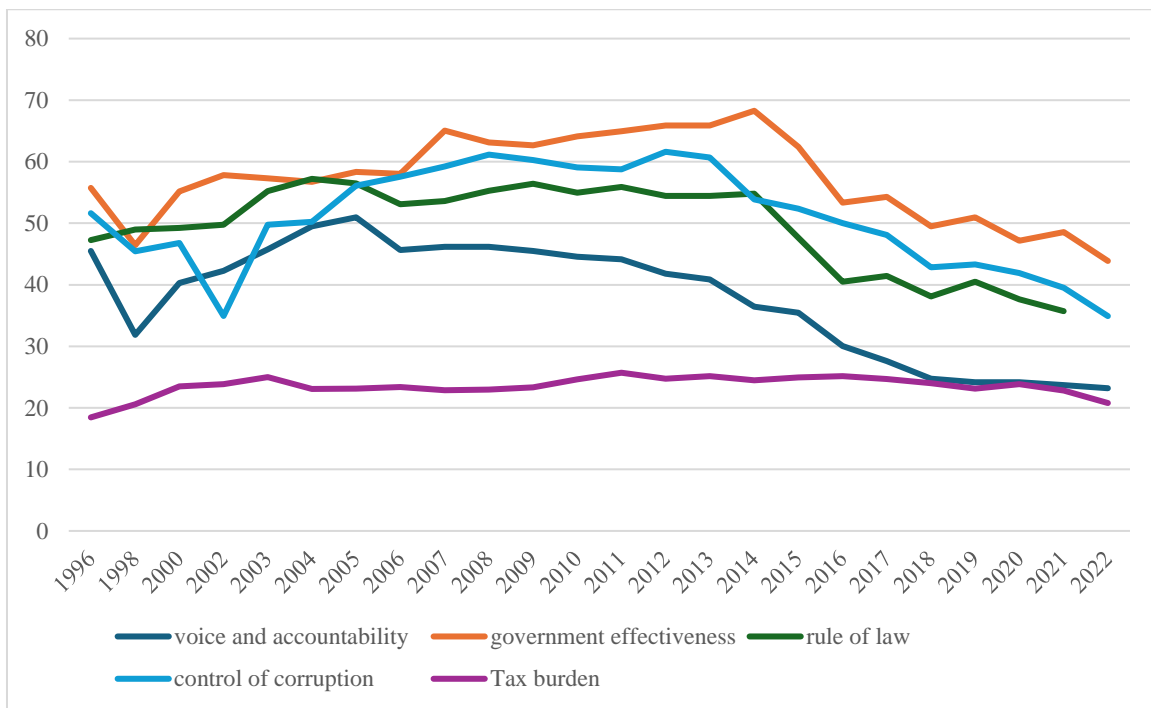

An analysis of the data on voice and accountability, government effectiveness, control of corruption, rule of law and tax burden for the period 1996-2022 in Figure 8 shows that while development indicators generally fluctuated, the tax burden was not affected by these fluctuations and remained flat. In the period analyzed, the tax burden fluctuated between 20% and 25%. Other indicators, on the other hand, entered a downward trend especially after 2015.

Figure 9 presents data on Turkey's development indicators and the share of direct and indirect tax revenues in total tax revenues between 1996 and 2022.

Figure 9: Relationship between Development Indicators and Direct and Indirect Taxes

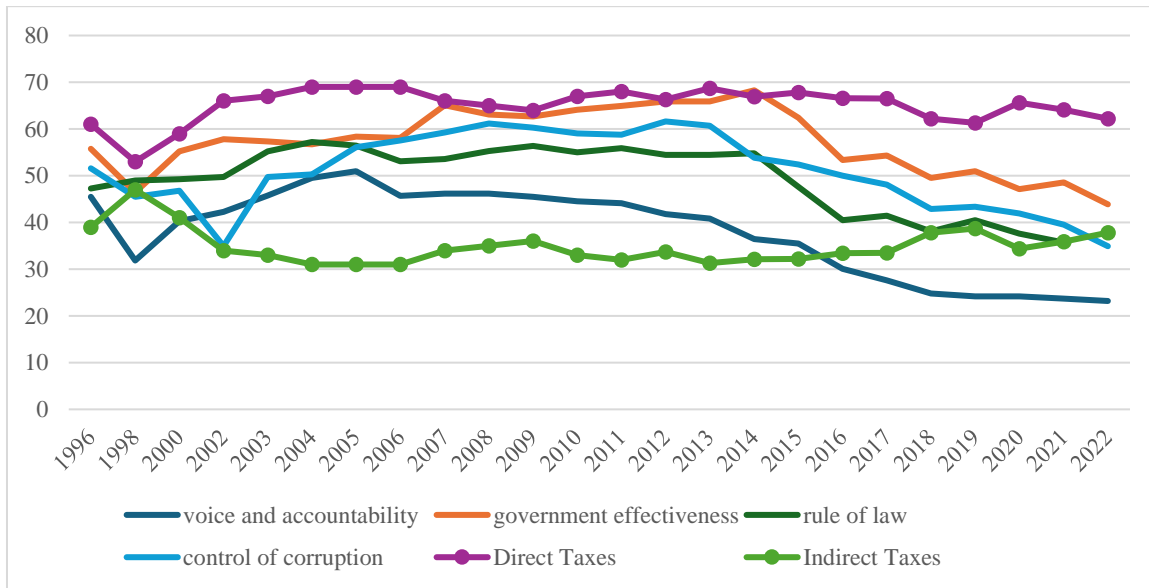

The data on voice and accountability, government effectiveness, control of corruption and rule of law, and direct taxes for the period between 1996 and 2022 in Figure 9 reveal that there is a linear relationship between development indicators and direct taxes in general. Accordingly, the share of direct taxes in total tax revenues increases when development indicators improve and decreases when they decline. The share of indirect tax revenues, on the other hand, shows the opposite pattern. The share of indirect tax revenues in total tax revenues decreased during periods of improvement in development indicators and increased during periods of decline. As a result, in general, it can be said that there is a relationship between the ratio of indirect and direct tax revenues and development indicators during the period.

CONCLUSION

States, whose main duties and objectives are to maximize social welfare and to ensure that this situation is sustainable, implement various policies for sustainable development within the scope of this duty and responsibility. Within the framework of these policies, efforts are made to reach the level of developed countries by making improvements in areas that are indicators of sustainable development. As a matter of fact, the sustainability of development, which is expressed by the development in many areas of human life such as social, human, administrative, administrative, cultural and environmental areas along with economic growth, is the main determinant of the category of developed countries. The most important reflection of sustainable development in the economic and financial sphere is to ensure fairness and efficiency in taxation and fairness in income distribution. Countries that aim to improve the relevant indicators to make development sustainable also aim to ensure efficiency and fairness in taxation by ensuring fairness in income distribution. As a matter of fact, the basic condition for sustainable development is the improvement of fairness and efficiency in taxation together with all other sustainable development indicators. For this purpose, the tax structure in the country should be developed in a way to ensure fairness in taxation, efficiency and fairness in income distribution. Countries that achieve this are the countries that complete their level of development by realizing fully sustainable development. In this context, in the study investigating the relationship between development indicators and tax structure of Turkey,

which is in the category of developing countries, an evaluation was made by utilizing the data for the period 1996-2022.

Freedom of expression, accountability, rule of law, rule of law, public efficiency and corruption control are taken as development indicators, while tax burden and the share of direct and indirect taxes in total tax revenues are taken as tax structure. According to the results of the study, the data on freedom of expression and accountability, public efficiency, corruption control and rule of law, and tax burden for the period between 1996 and 2022 show that the total tax burden is not affected by the changes in development indicators. When the data on development indicators and direct taxes are analyzed, it is observed that there is a linear relationship in general. As a result of the evaluations made, it is revealed that the share of direct taxes in total tax revenues increases during periods of improvement in development indicators and decreases during periods of decline. The share of indirect taxes, on the other hand, shows the opposite pattern. It is concluded that the share of indirect tax revenues in total tax revenues decreases during periods of improvement in development indicators and increases during periods of decline.

References

Açıkgoz, Ş. (2008) “Türkiye’de Vergi Gelirleri, Vergi Yapısı ve İktisadi Büyüme: 1968-2006”, *Ekonomik Yaklaşım*, 19(68), 91-113.

Ay, H. M. & Talaşlı, E. (2008). Ülkelerin ekonomik gelişmişlik seviyeleri ve vergi yapıları arasındaki ilişki. *Maliye Dergisi*, Sayı 154, Ocak – Haziran 2008, 134-155.

Cural, M.& Çevik, N. K. (2015), *Ekonomik Kalkınmanın Vergi Yapısı Üzerindeki Etkisi: 1924-2013 Dönemi Türkiye Örneği*, *Amme İdaresi Dergisi*, 48(3), 127-158.

Çemrek, F., & Bayraç, H. N. (2013). Sürdürülebilir Kalkınma Skorunun Hesaplanması. *Eskişehir Osmangazi Üniversitesi Sosyal Bilimler Dergisi*, 14(2), 131-152.

GİB, 2024, https://www.gib.gov.tr/sites/default/files/fileadmin/user_upload/VI/GBG1.htm, 22.08.2024

Ertaş, S. A., & Atik, H. (2016). Kalkınma Göstergeleri Bakımından Türkiye’nin Avrupa Birliği Ülkeleri Arasındaki Yeri: İstatistiksel Bir Analiz. *Erciyes Üniversitesi İktisadi Ve İdari Bilimler Fakültesi Dergisi*(48), 199-218.

Karaş, G. (2022). Vergi yapısı ve ekonomik büyüme: G7 ülkeleri örneği. *Gazi İktisat Ve İşletme Dergisi*, 8(1), 94-114. <https://doi.org/10.30855/gjeb.2022.8.1.007>

Kubar, Y. (2016). Az Gelişmiş ve Gelişmekte Olan Ülkelerin Kalkınma Göstergeleri ile Ekonomik Büyüme Arasındaki İlişki: Bir Panel Veri Analizi (1995-2010). *Ardahan Üniversitesi İktisadi Ve İdari Bilimler Fakültesi Dergisi*, 2(4), 65-99.

Köstekçi, A. ve Sandalcı, U. (2019). Vergi Yapısı ve Gelir Dağılımı İlişkisi: OECD Ülkeleri Üzerine Ampirik Bir Analiz (2000-2017), Edit. Dr. Barış AYTEKİN, İçinde: *Piyasalar ve İktisadi Sorunların Kesişimi: Ampirik Yaklaşım Örnekleri*, Iksad Publications, Ankara.

OECD, 2024, [https://data-explorer.oecd.org/vis?lc=en&df\[ds\]=DisseminateArchiveDMZ&df\[id\]=DF_DP_LIVE&df\[ag\]=OECD&df\[vs\]=&av=true&pd=1996%2C&dq=TUR.TAXSS%2BTAXPAYROLL%2BTAX](https://data-explorer.oecd.org/vis?lc=en&df[ds]=DisseminateArchiveDMZ&df[id]=DF_DP_LIVE&df[ag]=OECD&df[vs]=&av=true&pd=1996%2C&dq=TUR.TAXSS%2BTAXPAYROLL%2BTAX)

[CORP%2BTAXPROPERTY%2BTAXGOODSERV%2BTAXINCOME%2BTAXWEDGE%2BTAXREV...A&to\[TIME_PERIOD\]=false&vw=tb&pg=0](#), 22.08.2024

Sevinç, H. (2011). "Bölgesel Kalkınma Sorunsalı: Türkiye'de Uygulanan Bölgesel Kalkınma Politikaları". Girişimcilik ve Kalkınma Dergisi, 6 (2), 35-54.

Songur, M., & Yüksel, C. (2018). Vergi Yapısı ile Ekonomik Büyüme Arasındaki Nedensellik İlişkisi: Türkiye Örneği. Finans Politik Ve Ekonomik Yorumlar(643), 47-70.

Yavilioğlu, Cengiz (2002), "Kalkınmanın Anlambilimsel Tarihi ve Kavramsal Kökenleri", Cumhuriyet Üniversitesi İktisadî ve İdarî Bilimler Dergisi, Cilt: 3, Sayı: 1, Sivas, s. 59–77,

World Bank, 2024, Worldwide Governance Indicators, <https://www.worldbank.org/en/publication/worldwide-governance-indicators>, 20.08.2024

A RESEARCH ON THE RELATIONSHIP BETWEEN SOCIAL EXPENDITURES AND LIFE SATISFACTION

Doç. Dr. Ulvi SANDALCI

Kütahya Dumlupınar Üniversitesi İİBF Maliye Bölümü,
[ORCID Code: 0000-0003-1527-0815](https://orcid.org/0000-0003-1527-0815)

Doç. Dr. İnci SANDALCI

Kütahya Dumlupınar Üniversitesi İİBF Maliye Bölümü,
[ORCID Code: 0000-0003-4995-8482](https://orcid.org/0000-0003-4995-8482)

Abstract

States have various duties and responsibilities to meet social needs as a requirement of their existence. It fulfills these duties and responsibilities by providing public services. Public services that vary depending on many factors, especially the level of development, include education, health, defense and security. Especially after the Second World War, with the social welfare state approach adopted, extraordinary situations such as war, crisis and epidemics caused an increase in the segment of society that needed the state, and this caused social expenditures to have a significant share in total public expenditures. The main objective of social expenditures, which consist of education, health and social protection sub-components, is to increase social welfare, that is, to increase the life satisfaction of individuals. In fact, healthy societies that are under social protection and have higher levels of education are expected to have higher life satisfaction compared to other societies. Undoubtedly, this result emerges when social expenditures are made effectively and efficiently in line with the wishes, desires and needs of individuals. In this context, in order to reveal whether social expenditures in Turkey are effective and efficient, the relationship between social expenditures and life satisfaction was examined in the period between 2003 and 2023. In the study, it was found that there was no full relationship between health and SSI services and satisfaction with these services, but there was a generally positive relationship between education expenditure and satisfaction with these services.

Keywords: Public Expenditure, Social Expenditure, Life Satisfaction

SOSYAL HARCAMALAR İLE YAŞAM MEMNUNİYETİ ARASINDAKİ İLİŞKİYE YÖNELİK BİR ARAŞTIRMA

Özet

Devletler var oluşların gereği olarak toplumsal ihtiyaçları karşılamaya yönelik çeşitli görev ve sorumluluklara sahiptirler. Söz konusu görev ve sorumlulukları kamu hizmeti sunarak yerine getirmektedir. Gelişmişlik düzeyi başta olmak üzere birçok faktöre bağlı olarak değişiklik gösteren kamu hizmetleri arasında eğitim, sağlık, savunma, güvenlik başlıca sayılabilmektedir. Özellikle ikinci dünya savaşından sonra benimsenen sosyal refah devleti anlayışı ile birlikte savaş, kriz, salgın gibi olağanüstü durumların toplumdaki devlete ihtiyaç duyan kesimin artmasına neden olması sosyal harcamaların toplam kamu harcamaları içerisinde önemli bir

paya sahip olmasına neden olmuştur. Eğitim, sağlık ve sosyal koruma alt bileşenlerinden oluşan sosyal harcamaların temel hedefi toplumsal refahın artmasının sağlanması, yani bireylerin yaşam memnuniyetini arttırmasıdır. Öyle ki eğitim seviyesinin arttığı sosyal koruma altına alınmış sağlıklı toplumlar diğer toplumlar ile kıyaslandığında yaşam memnuniyetlerinin daha yüksek olması beklenmektedir. Şüphesiz bu sonuç sosyal harcamaların bireylerin istek arzu ve ihtiyaçları doğrultusunda etkin ve verimli yapılmasıyla ortaya çıkmaktadır. Bu kapsamda Türkiye’de yapılan sosyal harcamaların etkin ve verimli olup olmadığının bir yönüyle ortaya konulması amacıyla sosyal harcamalar ile yaşam memnuniyeti arasındaki ilişki 2003-2023 yılları arası dönemde incelenmiştir. Çalışmada; sağlık ve SGK hizmetleri ile bu hizmetlerden duyulan memnuniyet arasında tam bir ilişki olmadığı, eğitim harcaması ile bu hizmetten duyulan memnuniyet arasında ise genel itibariyle pozitif bir ilişki olduğuna ulaşılmıştır.

Anahtar Kelimeler: Kamu Harcaması, Sosyal Harcama, Yaşam memnuniyeti

1. INTRODUCTION

States have various duties and responsibilities due to their existence. One of these duties and responsibilities is the aid provided to disadvantaged groups in society. The state needs to provide social services to certain segments of society who have become dependent on society due to low income, poverty, inability to take part in working life for various reasons, illness, etc. States improve their living standards by providing aid to these disadvantaged segments of society through social expenditures. With the adoption of the social welfare state concept, especially in developed and developing countries, the share of social expenditures in public expenditures has increased over the years. Reasons such as economic crises, epidemics and wars were also effective in this increase. The size of the share that countries allocate from their budgets to social expenditures is directly related to their level of development and their understanding of the social welfare state. Social expenditures, which can be sub-classified as education, health and social protection expenditures, are directly related to the social welfare and life satisfaction of individuals. In fact, healthy individuals with a high level of education and under social protection are expected to be satisfied with their lives. The basis of this expectation is that social expenditures should be made effectively, efficiently and in line with social needs. Accordingly, social expenditures that improve the lives of individuals, increase social welfare and ultimately improve life satisfaction are meeting social needs. In this study, which was conducted to determine to what extent the share allocated from the budget to social expenditures in Turkey can meet social needs and to what extent it can achieve life satisfaction of individuals, the period 2003-2023 was examined. While education, health and social protection expenditures were examined as social expenditures, SSI, education and health services were examined as life satisfaction indicators. The indicators in question were analyzed with the help of graphs and the relationship between social expenditure and life satisfaction was examined.

1. SOCIAL EXPENDITURES

Social expenditures are of great importance for social life and concern the whole society even in cases where they are not directly felt. (Erdođdu, 2013: 53). Some groups, called disadvantaged in society, have a greater need for public social expenditures provided by the state due to reasons such as receiving a low share of income or not receiving any at all, not being able to participate in working life for various reasons, etc. For this reason, in order to increase social welfare, ensure social justice and achieve economic development in the states, expenditures such as education, health and social protection are provided to their citizens free of charge or at very low costs. Since social expenditures are a component of public expenditure, an increase in social expenditures causes an increase in total public expenditures. (Sandalcı, 2022, s. 121). The primary purpose of social expenditures made by the public sector for the provision of social services is to maximize social benefit and thus activate the social state phenomenon. Therefore, social expenditures refer to expenditures made for the provision of public services that give importance to social benefit rather than individual benefit and create positive external benefits. Providing services that create positive externalities, such as education, health and social security, to all segments of society by the state will contribute to the solution of social problems such as income distribution inequality, disadvantage, poverty, social exclusion, etc. (Koç, 2019: 67). In many developing countries, the public sector plays a leading role in the formation of human capital and the provision of services such as education, health and social protection that are important for development. Services such as these have a major impact on individuals' basic needs, education, health and financial means. Therefore, understanding the determinants of social spending and knowing how to use it effectively is important for all countries and their people (Kaymaz, 2018: 120). Many states have increased their social public services, especially in line with the social welfare state approach that developed after the Second World War. This situation has led to an increase in the share allocated to social expenditures within public expenditures. Another reason for the increase in the share of social expenditures is the increase in the need for social services in extraordinary periods such as war, economic crisis and epidemics. The fact that social expenditures directly appeal to individuals and find immediate response in society reveals the importance, effectiveness and efficiency of these expenditures. Social expenditures made in line with the demands and needs of individuals will contribute to the establishment of social balance by ensuring the welfare and peace of society. In this context, the extent to which social expenditures made by the state meet the demands and needs of individuals comes to the fore (Sandalcı ve Kaya, 2022: 43-44). The size of the share a country allocates from its national income to social public expenditures is related to the level of development of that country and the importance it attaches to the welfare of its citizens and the concept of the social welfare state (Kayalidere ve Şahin, 2014: 63).

The composition of social expenditures is as important as the level of these expenditures. According to the definition of the OECD Social Expenditure Database, social expenditure is obtained by adding up "pensions, income support for the working population, health expenditure and all other social services other than health". According to the definition of TÜİK, social expenditures consist of "education, health (education and health expenditures, consolidated and annexed budgets, since 2006 it includes expenditures of central government institutions, extra-budgetary funds, state economic enterprises, social security institutions,

revolving funds and local administrations) and social protection (pensions and other expenditures, social assistance and payments without premiums and direct income support payments) expenditures” (Arisoy vd., 2010: 400). Although there are many classifications in the literature regarding the types of social expenditures, the most frequently preferred classification type, based on published social expenditure data, is education, health and social protection expenditures. By looking at social expenditures consisting of these three subtypes, the social supply of countries for social services can be determined. Therefore, the size and magnitude of education, health and social protection expenditures guide the development levels of countries and many comparisons with other countries, and affect the level and quality of life of individuals.

1.1. Education Expenditures

Education is a social process that strengthens the development and well-being of the individual, society and future humanity. Education, which is one of the most important factors determining the economic, social and political development levels of countries, is of great importance in the development of countries due to the special benefits it provides to individuals as well as the externalities it creates from a social perspective. Education, which is a powerful tool in reducing poverty, increasing economic growth and creating a competitive economy, also plays an important role in the formation of human capital (Pamuk ve Bektaş, 2014: 78). From this perspective, the budget that countries allocate to education is of great importance for both social welfare and the sustainability of this welfare. Graph 1 shows the shares of Turkey's education expenditures in GDP between 2001-2023.

Graph 1: Education Expenditures

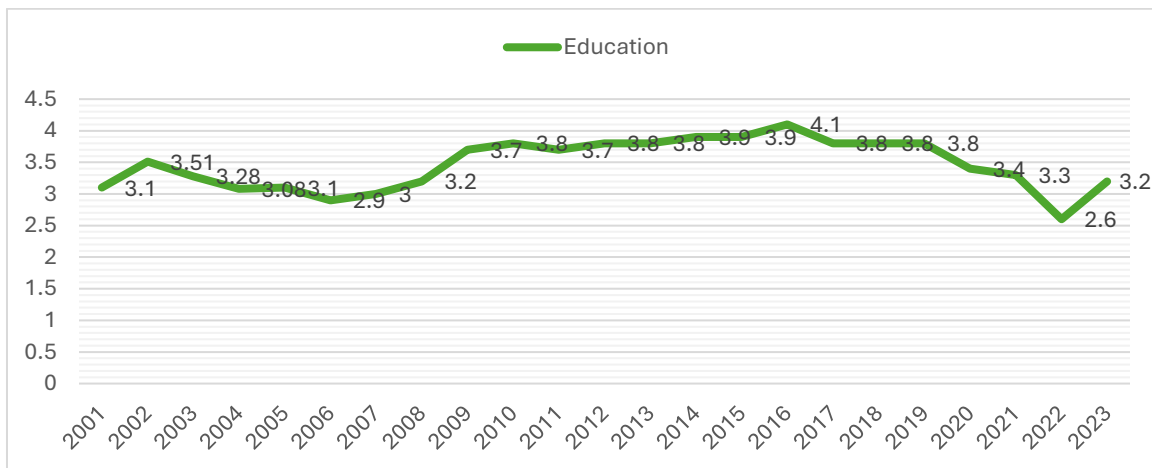

Source: Strategy and Budget Presidency of the Republic of Turkey, 2024, <https://www.sbb.gov.tr/resmi-istatistik-programina-katkilarimiz/>, 29.08.2024

When we look at the data on the share of education expenditures in GDP in Graph 1, we see that there was a decrease in the 2002-2006 period and an increase from that year to 2016. After 2016, it is seen that it entered a decreasing trend again. When compared with 2001, it is revealed that the share of education expenditures in GDP has not changed in 2023.

1.2. Health Expenditures

Health and health economics have an important place both nationally and internationally today. After the Covid-19 outbreak, health, health services and especially the budget allocated to health and the expenditures made have a large share. Technological developments, changes and health reforms in health services positively increase the level of social welfare in terms of economic development, growth and human and social development (Tunçsiper ve Bakar, 2023: 20). In this respect, the right to a healthy life has been defined as the most fundamental human right in many international documents, and the duty of protecting health, treating and rehabilitating illnesses has been undertaken by states as a public service. In this context, efforts have been made to provide individuals with security against health risks through the public health system. However, health systems were also affected by the restructuring efforts in public services in the last quarter of the 20th century. Particularly population growth, changing demographic structure, public expectations and technological developments have led to an increase in health expenditures, and in response to this, states have attempted to control costs by seeking restructuring. With the restructuring efforts in health services that started in the 1990s in Turkey and gained momentum after 2000, radical changes have occurred in the organization, financing and delivery of health services (Erol ve Özdemir, 2014: 99). In order to determine what kind of an impact these changes have on health expenditures, the shares of Turkey's health expenditures in GDP between 2001 and 2023 are given in Graph 2.

Graph 2: Health Expenditures

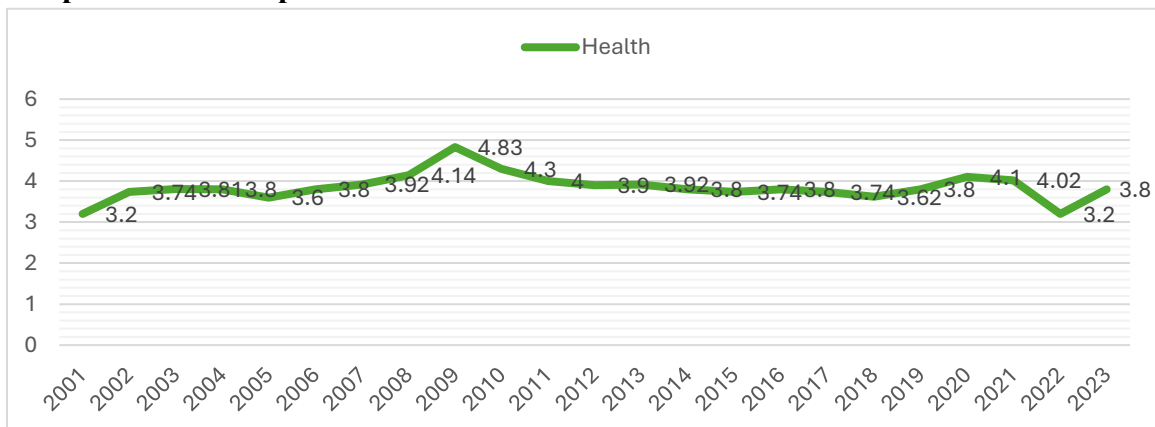

Source: Strategy and Budget Presidency of the Republic of Turkey, 2024, <https://www.sbb.gov.tr/resmi-istatistik-programina-katkilarimiz/>, 29.08.2024

When we look at the data in Chart 2, which shows the share of health expenditures in GDP, we see that there was an increase until 2009 and a decrease after this year until 2018. A fluctuating course is observed between 2018 and 2023. When compared with 2001, it is revealed that the share of health expenditures in GDP will not change much in 2023.

1.3. Social Protection Expenditures

Generally speaking, social protection is considered a type of insurance in preventing poverty as well as a tool for achieving social justice. Social protection is provided to those in need through unemployment benefits, pensions, child support, housing allowance, national health insurance, vocational training programs, agricultural insurance and many other mechanisms. The mechanisms listed in the fight against poverty are shaped by governments under the title of

public expenditure. The most important tool used by administrations is transfer expenditures from the budget. In the Turkish budget system, these types of expenditures are referred to as social public expenditures or social protection expenditures (Kayalidere ve Şahin, 2014: 63). The state has two fiscal policy tools to eliminate inequality in income distribution and reduce poverty: public expenditures and taxes. With public expenditures, the state can intervene in poverty by making direct income transfers to the poor, providing them with vocational skills and/or entrepreneurship support, and providing education, health and social security services for the poor. The social protection expenditures made by the state, or the share allocated from the budget for this purpose, in order to increase social welfare and improve the living standards of poor households, especially those with low income, are an important tool in the fight against poverty (Solmaz ve Avcı, 2017: 52). Data on Turkey's social protection expenditures for the period 2001-2023 are shown in graph 3.

Graph 3: Social Protection Expenditures

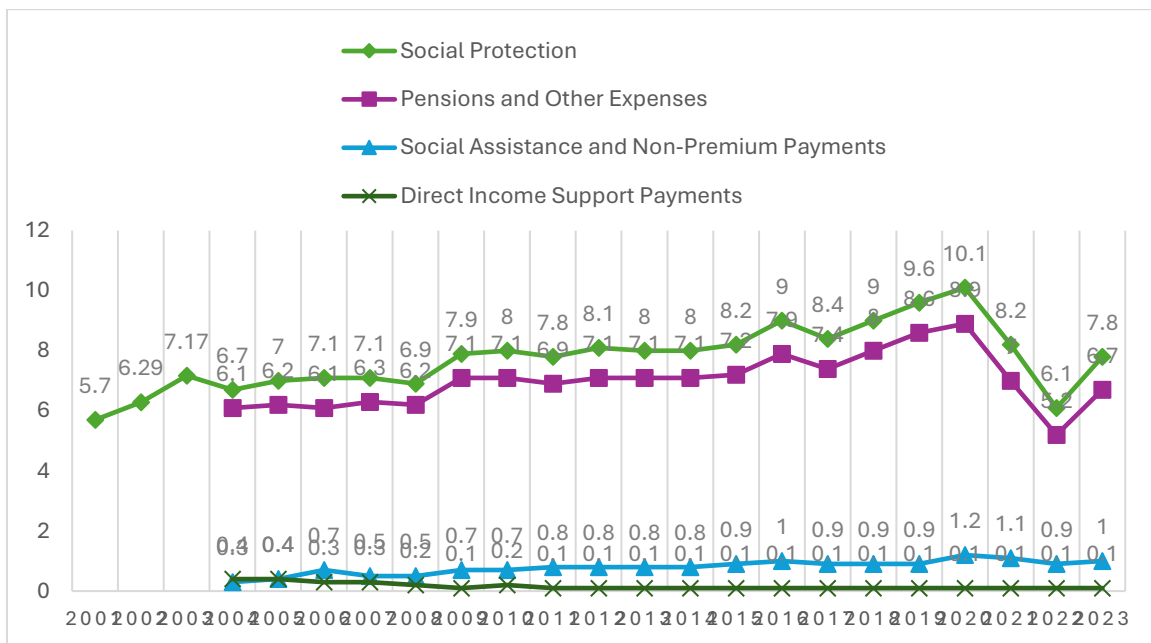

Source: Strategy and Budget Presidency of the Republic of Turkey, 2024, <https://www.sbb.gov.tr/resmi-istatistik-programina-katkilarimiz/>, 29.08.2024

When looking at the data on social protection expenditures in Chart 3, it is seen that pensions and other expenditures have the largest share in the scope of social protection, followed by Social Assistance and Non-Premium Payments and direct income support payments. When we look at the course of social protection expenditures during the period, it is revealed that there was an increasing trend until 2020 and a fluctuating course after this year.

2. LIFE SATISFACTION

The concepts of happiness and life satisfaction are subjects that have been addressed in various dimensions within the scope of philosophy around the world for a long time. The concept of happiness has been presented in various aspects over the years, from the subjective appreciation that individuals feel for their material or spiritual values, to having values that will gain the appreciation of society, to the combination of these in various proportions, and to being satisfied

with the lifestyle they lead. However, when considering happiness today, perceived happiness, that is, whether the individual feels happy as an outcome of his/her own internal, unique evaluation, has gained importance (TÜİK, Yaşam Memnuniyeti Araştırması, 2022: IX). Life satisfaction as a state of mind refers to the degree of positivity that an individual reaches as a result of evaluating his or her life quality as a whole. Life satisfaction, which includes contentment and pleasure, can also be expressed as life satisfaction, and expresses how much the individual enjoys the life he or she leads. Factors such as having a meaningful life, enjoying life, and having more effort in life have been found to be related to life satisfaction (Güler ve Emeç, 2006: 131). Life satisfaction is the level of difference that emerges as a result of comparing an individual's expectations about life with what they have. It shows the extent to which an individual's life and expectations match. Life satisfaction in general is not related to a specific time period but covers the whole life. Life satisfaction arises from perception rather than actual situation. The satisfaction or contentment experienced by an individual at a certain moment in her life should not be perceived as life satisfaction. It is simply an emotional state experienced at a particular moment. When we say life satisfaction, we should not perceive it as momentary but as long-term, life-long well-being and well-being. Life satisfaction can be said to exist when a certain quality and long-lasting emotional state is achieved. Life satisfaction is closely related to the extent to which an individual is able to meet his or her expectations. As an individual's level of education increases, their perceptions develop, and as their perceptions develop, their ability to notice negativities also develops. As the level of awareness of negativities increases, the individual's life satisfaction decreases (Saygılı vd., 2017: 63). Today, one of the important goals of public policy is for people to live happier and more satisfied with their lives. As a matter of fact, according to the traditional understanding, the concept of social welfare measured by the level of national income per capita has now been replaced by happiness and life satisfaction, and thus, one of the main goals of economic and fiscal policies has become for people to live happier and be satisfied with the life they lead. With the definition of social welfare in terms of happiness and life satisfaction, in line with the saying "You can't manage what you don't measure", the issue of how to measure happiness and life satisfaction has come to the fore and many studies have been conducted in this area. The Life Satisfaction Survey, which has been conducted and the results of which have been announced regularly every year since 2003 by the Turkish Statistical Institute, is one of the surveys conducted in this field (Ulutürk Akman, 2021: 39-40). With the Life Satisfaction Survey, the subjective perception of happiness of individuals in Turkey, their satisfaction in basic life areas such as health, social security, formal education, working life, income, personal security, justice, transportation services, and personal development are measured and their changes over time are monitored (TÜİK, Yaşam Memnuniyeti Araştırması, 2022: X). Graph 4 shows the satisfaction levels of individuals living in Turkey with social security services between 2003-2023.

Graph 4: Social Security Institution Services²

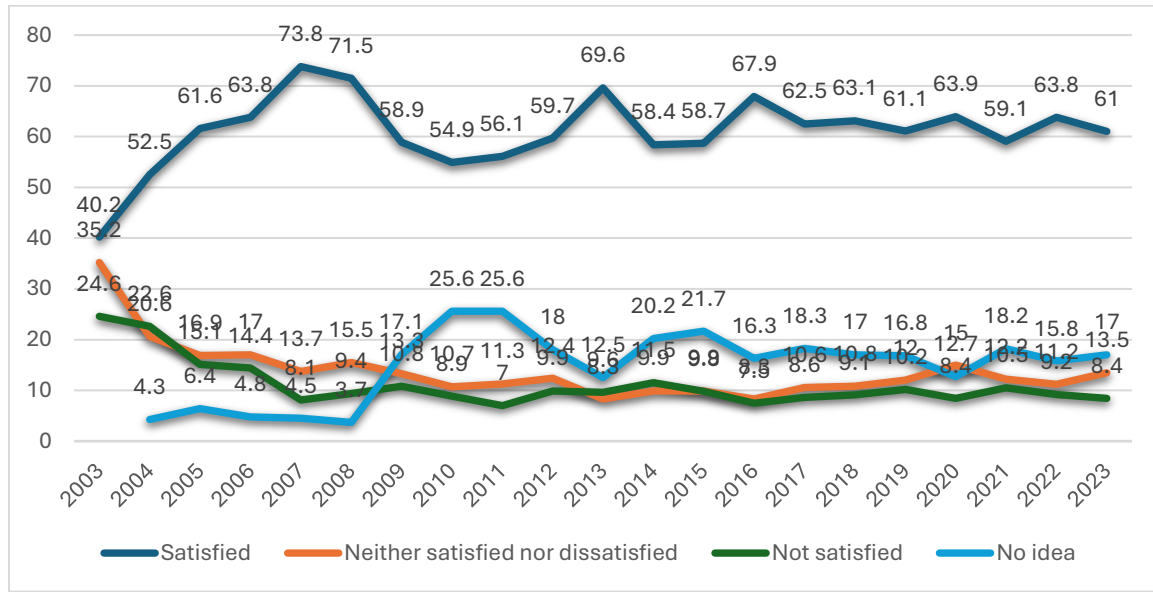

Source: TÜİK, 2024, <https://data.tuik.gov.tr/Bulten/Index?p=Yasam-Memnuniyeti-Arastirmasi-2023-49692>, 29.08.2024

When we look at Graph 4, which includes data on satisfaction with Social Security Institution services, we see that the satisfaction rate is higher every year. Accordingly, it is seen that the rate of those who are satisfied with the relevant institution's service increased significantly from 2003 to 2008, and followed a fluctuating course after this year. It is revealed that the rate of dissatisfied customers has generally decreased continuously throughout the period. Compared to 2003, it is seen that the difference between those who are satisfied and dissatisfied with the Social Security Institution services in 2023 is higher in favor of the satisfied ones.

Graph 5 shows the satisfaction levels of individuals living in Turkey with health services between 2003-2023.

² The question of satisfaction with the Social Security Institution was asked only to those who had social security until 2009, but since 2009 it has been asked to all individuals.

Graph 5: Health Services

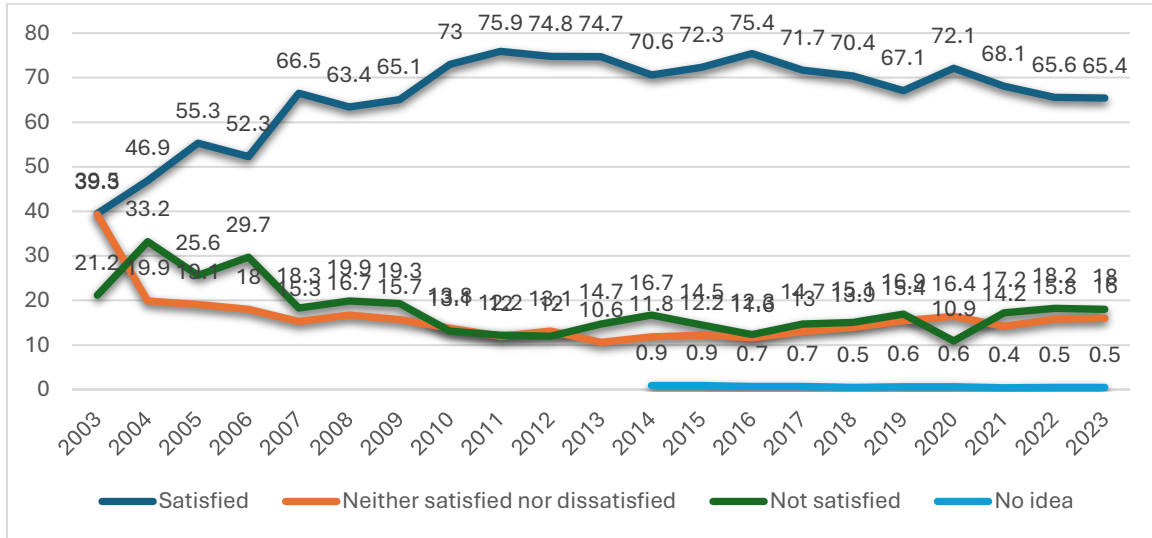

Source: tük, 2024, <https://data.tuik.gov.tr/Bulten/Index?p=Yasam-Memnuniyeti-Arastirmasi-2023-49692>, 29.08.2024

When we look at Chart 5, which includes data on satisfaction with health services, we see that the satisfaction rate is higher every year. Accordingly, it is seen that the rate of those who are satisfied with the relevant institution's service has generally increased continuously until 2013, and has followed a fluctuating course after this year. It is revealed that the rate of dissatisfied customers has generally decreased continuously throughout the period. Compared to 2003, it is seen that the difference between those who are satisfied and dissatisfied with health services in 2023 is higher in favor of the satisfied ones.

Graph 6 shows the satisfaction levels of individuals living in Turkey with education services in the period between 2003-2023.

Graph 6: Educational Services³

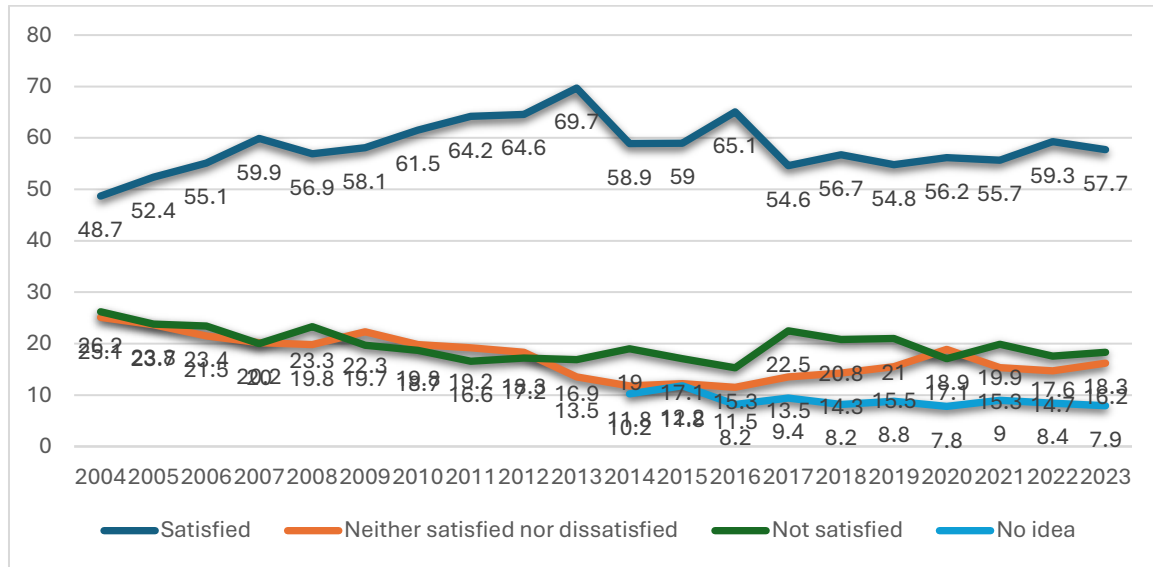

Source: tüik, 2024, <https://data.tuik.gov.tr/Bulten/Index?p=Yasam-Memnuniyeti-Arastirmasi-2023-49692>, 29.08.2024

When we look at Chart 6, which includes data on satisfaction with educational services, we see that the satisfaction rate generally increased until 2013 and generally decreased after this year. It is observed that the dissatisfied ones decreased continuously until 2016 and followed a fluctuating course after this year. Compared to 2004, it is seen that the difference between those who are satisfied and dissatisfied with education services in 2023 is higher in favor of the satisfied.

Graph 7 shows the satisfaction levels of individuals living in Turkey with judicial services in the period between 2003 and 2023.

³ While in 2003 people were asked about their satisfaction with the education they received, since 2004 people have been asked about their satisfaction with education services in general.

Graph 7: Judicial Services

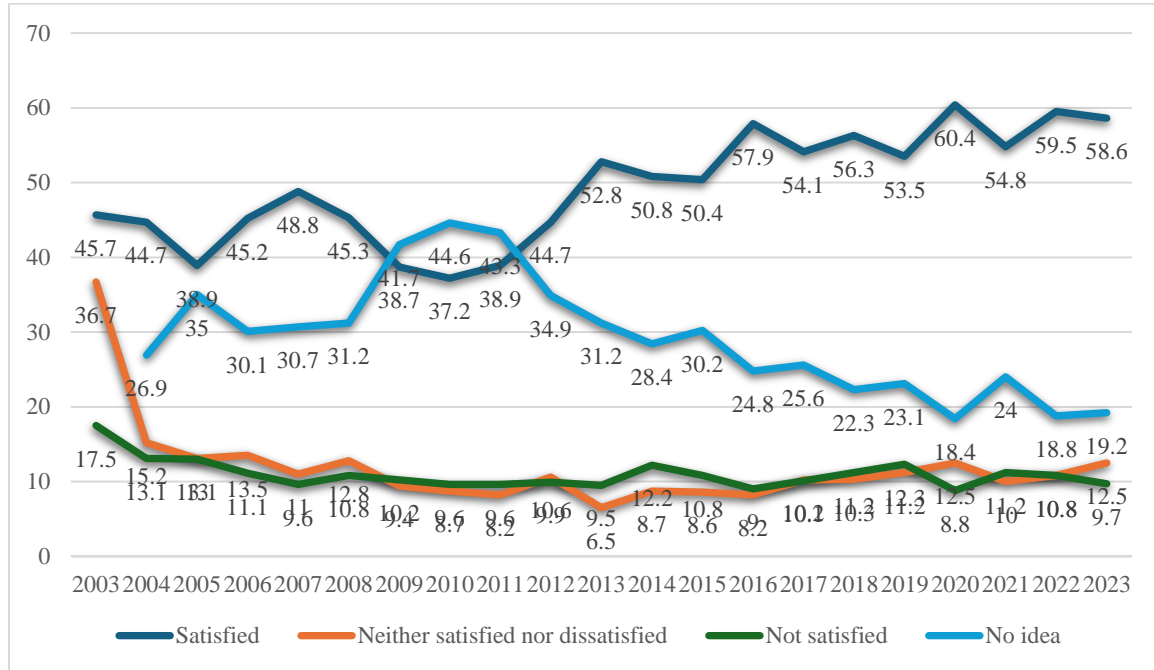

Source: tüik, 2024, <https://data.tuik.gov.tr/Bulten/Index?p=Yasam-Memnuniyeti-Arastirmasi-2023-49692>, 29.08.2024

When we look at Graph 7, which includes data on satisfaction with judicial services, we see that the satisfaction rate fluctuated until 2011 and has been on a constant increase since that year. It is revealed that the rate of dissatisfaction decreased continuously until 2013 and generally increased after this year. It is seen that the rate of those who have no opinion about satisfaction with judicial services was higher than other categories between 2009 and 2012. It is determined that it has been decreasing continuously after this year. Compared to 2003, it is seen that the difference between those who are satisfied and dissatisfied with judicial services in 2023 is higher in favor of the satisfied ones.

Graph 8 shows the satisfaction levels of individuals living in Turkey with public order services in the period between 2003 and 2023.

Graph 8: Public Order Services

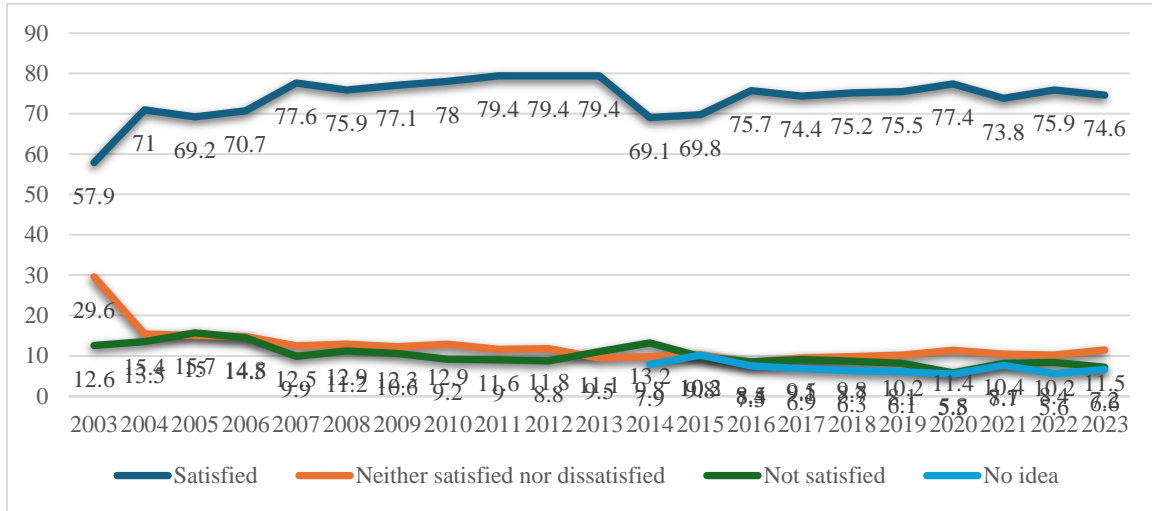

Source: tüik, 2024, <https://data.tuik.gov.tr/Bulten/Index?p=Yasam-Memnuniyeti-Arastirmasi-2023-49692>, 29.08.2024

When we look at Graph 8, which includes data on satisfaction with public order services, we see that the satisfaction rate was on an increasing trend until 2013, and showed increases and decreases after this year. It is revealed that the rate of dissatisfaction is generally in a constant decreasing trend. Compared to 2003, it is seen that the difference between those who are satisfied and dissatisfied with public order services in 2023 is higher in favor of the satisfied ones.

Graph 9 shows the satisfaction levels of individuals living in Turkey with transportation services in the period between 2003-2023.

Graph 9: Transportation Services

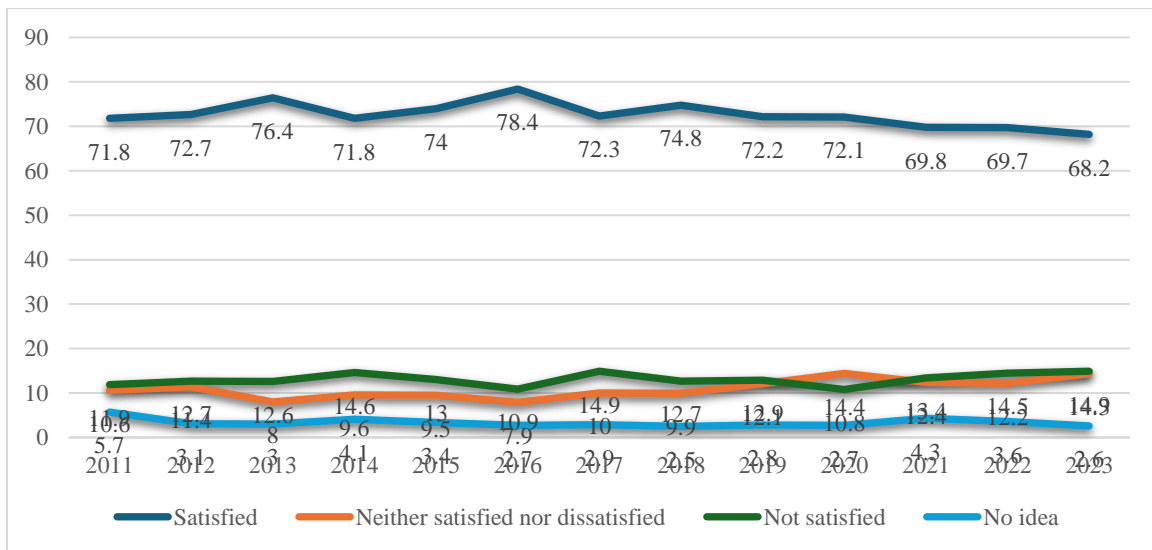

Source: tüik, 2024, <https://data.tuik.gov.tr/Bulten/Index?p=Yasam-Memnuniyeti-Arastirmasi-2023-49692>, 29.08.2024

When we look at Graph 9, which includes data on satisfaction with transportation services, we see that the satisfaction rate generally increased until 2016, and has been in a constant downward trend since 2016. It is revealed that the rate of dissatisfaction was generally in decline until 2020 and increased after this year. Compared to 2003, it is seen that the difference between those who are satisfied and dissatisfied with transportation services in 2023 will decrease in favor of the dissatisfied.

3. RELATIONSHIP BETWEEN SOCIAL EXPENDITURE AND LIFE SATISFACTION

Social expenditures made as a requirement of the social welfare state concept are based on the principle of increasing the level of education of the society, the emergence of a healthier social structure and the ability of individuals to sustain their lives without being dependent on anyone else. The main purpose here is to reduce poverty and disadvantaged groups in society by providing services that create positive externalities, such as education, health and social protection, to the society through social expenditures by the state. In this way, social problems in society will be eliminated and social welfare will be maximized. For this reason, the size and effectiveness of social expenditures are important for social life and directly concern all individuals in society. As a matter of fact, the welfare level of societies that have education and a healthy life under social protection will be at the highest level. The important issue here is to what extent the social expenditures made by the public can meet the needs and expectations of the society. Another important issue, as important as the size of social expenditures, is the effectiveness of social expenditures. In fact, social expenditures that do not increase social welfare, improve the lives of individuals, and do not positively affect life satisfaction do not qualify as effective and efficient policy tools and targets. Therefore, social expenditures made by the public should increase the life satisfaction of individuals and therefore of society. In Turkey, which has adopted the goal of becoming a social welfare state, it is aimed to increase social welfare and life satisfaction by making social expenditures in various areas. The extent to which the target is achieved is directly related to the effectiveness and efficiency of social expenditures. In this context, the relationship between social expenditures and life satisfaction in Türkiye was investigated under this heading. Graph 10 shows data on social expenditures and life satisfaction in Turkey between 2003 and 2023.

Graph 10: Social Expenditure – Satisfaction Relationship

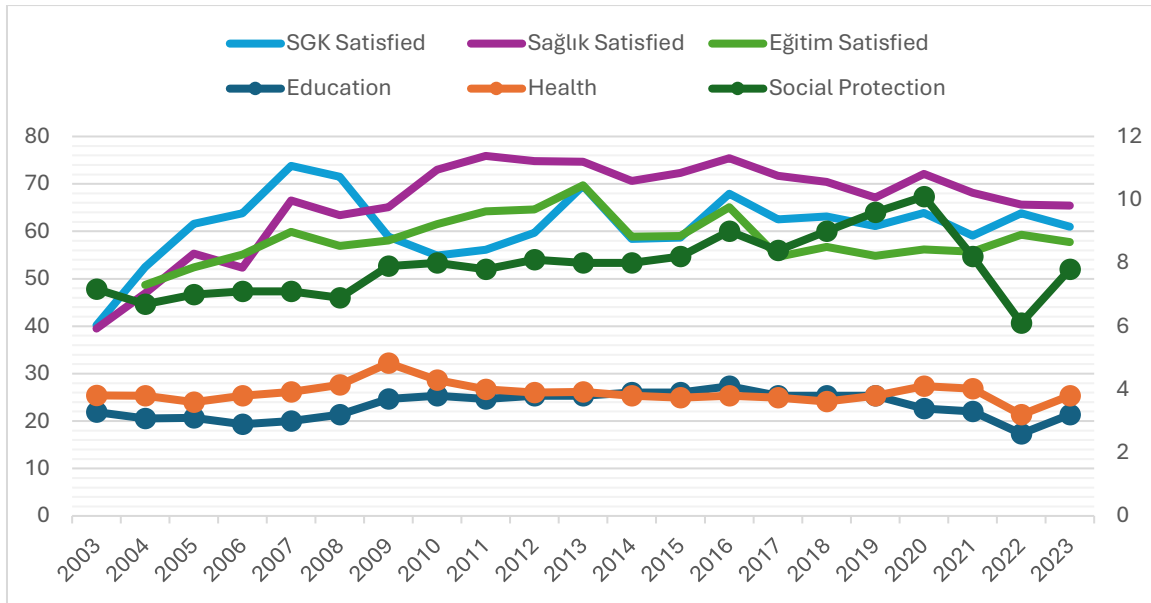

When we look at the data on education, health and social protection expenditures and the satisfaction of individuals with SSI, Education and Health services in Graph 10, it is seen that education expenditures and satisfaction with these expenditures generally move in the same direction. When we look at health expenditures, we see that they moved in the same direction until 2009, after this year, health expenditures decreased and followed a horizontal course until 2019, but satisfaction showed a fluctuating situation, and after 2019, there was no stable relationship between health expenditures and satisfaction. Considering the data on social protection expenditures, it is seen that there is a relationship in the same direction between 2010 and 2022 with satisfaction with SSI services, but there is no stable relationship in other years. When social expenditures for the period 2003-2023 are evaluated together with the satisfaction with these services, it is revealed that there is no full relationship between health and SSI services and the satisfaction with these services, but there is a generally positive relationship between education expenditures and the satisfaction with these services.

CONCLUSION

There have always been segments of society that needed state aid due to reasons such as economic crisis, war, epidemics, and the concept of a social state. Social services offered to these segments continue to exist to a certain extent, depending on current conditions. With the increase in the level of development of countries and the adoption of the concept of social welfare state, there has been an increase in social expenditures from the budget for social services in recent decades. The main purpose of these increases is to increase the level of education, thus creating a healthy society under social protection and increasing social welfare. In other words, it is the increase in individuals' satisfaction with life. In this context, there is a linear relationship between social expenditures and life satisfaction. Based on this relationship, this study aims to determine to what extent social service expenditures in Turkey meet social expectations and what kind of an impact they have on life satisfaction. While education, health and social protection expenditures were examined as social expenditures in the period 2003-2023, SSI, education and health services were examined as indicators of life satisfaction.

According to the results of the study, when the social expenditures for the period 2003-2023 and the satisfaction with the services in question are evaluated together, it is revealed that there is no full relationship between health and SSI services and the satisfaction with these services, but there is a generally positive relationship between education expenditures and the satisfaction with this service.

References

- Arısoy, İ., Ünlükaplan, İ. ve Ergen, Z. (2010). *Sosyal Harcamalar ve İktisadi Büyüme İlişkisi: Türkiye Ekonomisinde 1960 – 2005 Dönemine Yönelik Bir Dinamik Analiz*, Maliye Dergisi, Sayı 158, Ocak-Haziran 2010.
- Erol, H., ve Özdemir, A. (2014). *Türkiye’de Sağlık Reformları ve Sağlık Harcamalarının Değerlendirilmesi*. Sosyal Güvenlik Dergisi, 4(1), 9-34.
- Erdoğan, M. M. (2013). *Sosyal Harcamaların Kapsamı ve Türkiye’de Sosyal Bütçe*. Kamu Bütçesinde Yeni Yaklaşımlar, A. Kesik, M. Şeker ve F. Altuğ (Der.), Ankara: Seçkin, ss. 53-95. ISBN 978-975-02-2372-3.
- Güler, B. K., ve Emeç, H. (2016). *Yaşam Memnuniyeti ve Akademik Başarıda İyimserlik Etkisi*. Dokuz Eylül Üniversitesi İktisadi İdari Bilimler Fakültesi Dergisi, 21(2), 129-149.
- Kayalıdere, G. ve Şahin, H. (2014). *Sosyal Devlet Anlayışı Çerçevesinde Türkiye’de Sosyal Koruma Harcamalarının Gelişimi ve Yoksulluk*, Siyaset, Ekonomi ve Yönetim Araştırmaları Dergisi 2/2 (Nisan 2014), 57-75.
- Kaymaz, V. (2018). *OECD Ülkelerinde Sosyal Harcamaların Belirleyicileri*. Gazi İktisat ve İşletme Dergisi, 4(2), 118-130. <https://doi.org/10.30855/gjeb.2018.4.2.005>
- Koç, Ö. E. (2019) *Sosyal Devlet ve Sosyal Bütçe Perspektifinden Türkiye’de Sosyal Harcamalar*. Koç, N. (Ed.), Güncel Sosyal ve Mali Sorunlara Yönelik Seçme Yazılar İçinde, Ankara: Siyasal Kitabevi.
- Pamuk, M. ve Bektaş, H. (2014). *Türkiye’de Eğitim Harcamaları Ve Ekonomik Büyüme Arasındaki İlişki: ARDL Sınır Testi Yaklaşımı*. Siyaset, Ekonomi ve Yönetim Araştırmaları Dergisi 2/2 (Nisan 2014), 77-90.
- Sandalcı, U. ve Kaya, M. (2022). *Sosyal harcamalara ilişkin toplumsal algı: Bir alan araştırması*. Ufku Ötesi Bilim Dergisi, 22 (1), 43-71.
- Sandalcı, İ. (2022). *Sosyal Harcamalar ile Vergi Gelirleri Arasındaki İlişki: Ardl Sınır Testi İle Eşbütünleşme Analizi*. Vergi Raporu. 269, (120-147).
- Saygılı, M., Onay, Ö. A., ve Ayhan, M. (2017). *Kişilik Özellikleri Bağlamında Yaşam Memnuniyeti Üzerine Bir Araştırma*. Yorum Yönetim Yöntem Uluslararası Yönetim Ekonomi ve Felsefe Dergisi, 5(2), 61-72.
- Solmaz, E., ve Avcı, M. (2017). *Yoksullukla Mücadelede Sosyal Koruma Harcamaları: Avrupa Birliği Ülkeleri Üzerine Bir İnceleme*. Ekonomi ve Yönetim Araştırmaları Dergisi, 6(1), 46-73.

Tunsiper, ., ve Bakar, A. (2023). *Saęlık Ekonomisi erevesinde Saęlık Harcamaları: Trkiye rneęi*. Biga İktisadi ve İdari Bilimler Fakltesi Dergisi, 4(1), 20-28.

Trkiye Cumhuriyeti Cumhurbaşkanlığı Strateji ve Bte Başkanlığı, 2024, <https://www.sbb.gov.tr/resmi-istatistik-programina-katkilarimiz/>, 29.08.2024

Trkiye İstatistik Kurumu, 2023, Yaşam Memnuniyeti Araştırması 2022, Ankara.

Uluturk-Akman, S. (2021). *Mutluluk ve Yaşam Memnuniyetinin Belirleyicileri Trkiye İstatistik Kurumu Yaşam Memnuniyeti Araştırması zerine Analizler*. Journal of Social Policy Conferences, 81, 35-69.

REGIONAL VARIETIES OF ENGLISH & LISTENING COMPREHENSION SKILLS OF EFL UNIVERSITY STUDENTS

Ana Koceva, PhD

Faculty of Philology, Goce Delcev University, Stip, North Macedonia

Natka Jankova Alagjovska, PhD

Faculty of Philology, Goce Delcev University, Stip, North Macedonia

Sashka Jovanovska, PhD

Faculty of Philology, Goce Delcev University, Stip, North Macedonia

Simona Serafimovska, MA

Faculty of Philology, Goce Delcev University, Stip, North Macedonia

ABSTRACT

Learning a foreign language requires acquiring the skills of speaking, listening, reading and writing. Therefore, we focused our research on the listening skill and its representation in textbooks used at secondary schools in North Macedonia, specifically in relation to the two main regional varieties of English: British English and American English. We applied a qualitative analysis on the officially assigned EFL textbooks in secondary schools; and a quantitative analysis on a questionnaire distributed among university students of English language at the Faculty of Philology in Stip, North Macedonia. The questionnaire was anonymous and included listening comprehension tasks with multiple choice, which were partly in American English and partly in British English. The data from the questionnaire showed that a small number of errors occurred in all three listening tasks, and surprisingly the errors for the activities in American English and British English are very close in number. Our paper offers an insight into the abilities of the university students of English language at the Goce Delcev University and offers a short review on the materials used in secondary education; all in relation to the skill of listening as one of the essential skills in language learning.

Keywords: American English, British English, comprehension, listening.

1. INTRODUCTION

Teaching English as a foreign language involves acquisition of four essential skills which are reading, writing, listening and speaking. Reading and listening can be classified as receptive skills, while writing and speaking are classified as productive skills. Listening and successful listening comprehension have a great impact on the fluency of EFL learners and their language

competence. It is an intricate skill due to the many varieties of English that are used on a global level.

Frequently, textbooks and other resources for teaching and learning EFL include activities divided in accordance with these skills. The process of acquiring these skills means that the students gain the ability to comprehend the material through a specific skill set. Hence, a student has gained the listening skill in English if he/she has a successful listening comprehension on various topics. “Listening comprehension is a complex skill that should be developed consciously” (Gilakjani, Sabouri, 2016, p. 1674). Moreover, it is an extremely effective skill since “listening comprehension levels affect the capacity for improvement in other language skills such as speaking, reading, writing and translating” (Gilakjani & Ahmadi, 2011, p.986).

Calub, Garcia, Tagama & Calub (2018) have determined many aspects that can influence the listening comprehension process for learners such as: the texts’ linguistic features, concentration, psychological characteristics pertaining to their interest, attitude towards the text, and their confidence, the listener, the speaker/reader, and content of the text. Others (Tran, Duong, 2020) have shown that students can struggle with the English pronunciation or the speed of the spoken material which consequently creates perception and comprehension problems (p.94).

The English language is a global language spoken in numerable and variable contexts which results with different varieties, dialects, jargons etc. of the language. The initial division that was made in order to emphasise the difference that occurs in the English language was based on geographical differentiation. Herein, we can discuss the regional varieties of English: American, British and Australian. Regional variation is a long process that involves differences in grammar usage, lexical items and pronunciation (Holmes, 2013). Beside the many varieties of English, the most influential and the most widely used pronunciations are American English and British English (Fu, 2020, p.242). The general pronunciation differences between British and American English are represented through variations in vowels and consonants. General American and Standard British have a different vowel inventory (Cubrovic, 2021). Specifically, vowels are often nasalized in American English but not in most British pronunciation (Mirzaie Hosseinzadeh, Kord Zafaranlu Kambuziya, Shariati., 2015). On the other hand, the differences related to consonants involve: British non-rhotic /r/ vs. American rhotic /r/, British /z/ vs. American /s/ etc. (Mirzaie Hosseinzadeh, Kord Zafaranlu Kambuziya, Shariati., 2015, p.654). Here, it has to be emphasized that when we say General American, we refer to the most common or classic pronunciation style applied by English speakers in the USA; and when we refer to Standard British, we mean following the Received Pronunciation in Great Britain. As Dimitrova (2010) explains, the General American in the USA and the Received Pronunciation in Britain are considered as the two traditional or standard accents that are used as a model accent by learners of EFL. All the other variations within each regional variety such as slangs, dialects, jargons etc. is not taken into consideration and is not part of our research.

Usually, EFL teachers follow one of the two pronunciations and use textbooks in correlations to it. The official EFL textbooks in North Macedonia are generally in British English, and consequently all the listening activities involve standard British pronunciation. However, the

exposure of students to the language is not restricted to a specific educational institution. Since English is present in numerous contexts and students are often in contact with the language and other pronunciations. The American regional variety and the American pronunciation is without doubt the most frequent one to which learners are being exposed through music videos, tv series, popular shows, cartoons etc. Therefore, in this paper we focus on these two regional varieties of English, their pronunciation features and their influence on EFL university students in North Macedonia.

2. MATERIALS AND METHODS

The collection of data for analysis was conducted in two separate phases. In the first phase we collected data through official documents published by the Ministry of Education that are available online on their official website. Then, in the second phase we collected our data through an anonymous questionnaire. The total number of participants in the second phase were 50 university students that are currently in the first or second year of their studies of English language and literature at Goce Delcev University.

Table 1: Listening comprehension activities

Activity no.	Topic	Speakers	Pronunciation	Task
1	people talking about classes they attend	1 st , 2 nd	American	Match the speakers with the suitable topic from the list (A-F)
		3 rd , 4 th	British	
2	people in six different situations	1 st , 2 nd , 3 rd	British	Multiple choice – choose the correct answer (a, b or c)
		4 th , 5 th , 6 th	American	
3	an interview with a mystery shopper	1 st , 2 nd	British	Multiple choice – choose the correct answer (a, b or c)
		3 rd , 4 th , 5 th	American	

The questionnaire consists of three listening comprehension activities extracted from the textbook for 4th year secondary school students. Each exercise is available in both the British Focus 4 (that is used in our country) and in the American Focus 4 textbook.

The initial idea for using easier activities from a lower level is in order to prevent comprehension problems derived from the level of individual knowledge of English by the participants in the study. Therefore, the only difference that occurs in each activity is the pronunciation. The main hypothesis is that university students of English language and

literature will have difficulties in comprehension of American English pronunciation. This hypothesis is supported by the fact that in almost all of their secondary education and their university studies, the students were learning, speaking and listening to the standard British pronunciation.

3. RESULTS

In the first stage of the data analysis, we determined the official textbooks used in Secondary Schools in North Macedonia and the variety of English used within the textbook. It was determined that the number of lessons is not the same in all secondary schools, since Gymnasiums are state secondary schools that follow a general 4 - year curriculum and include English lessons 3 times per week; on the other hand, all the other Vocational schools follow a 3 - year study curriculum that includes English lessons 2 times per week. Hence, not all secondary school students are exposed to the same number of listening activities.

Table 2: Textbooks used in Secondary Schools

Year of study at a Secondary school	No. of lessons per week	Textbook	Variety of English used in the book
first	2 or 3 times per week	Close Up	American
second		Think 2	British
third		Think 3	
fourth		Focus 4	

However, the participants in our study all come from 4-year study programmes at State secondary schools, which means they have covered all 4 textbooks and listening materials as presented in Table 2.

The second stage of the analysis involved an analysis of the entries of each participant in the questionnaire. We determined the number of errors that appear, the specific task in which they appear and whether they are in the part of the task where the speaker uses British or American English. The results are presented in figure 1.

Figure 1: Error frequency

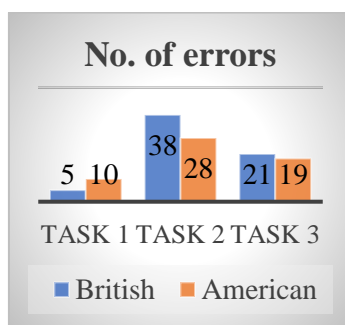

Figure 1 shows the errors made by the participants in the questionnaire. It is evident that the number of errors that occurred for British and American varieties are very close in number without any significant changes. However, if we view each task separately it is evident that the errors become frequent in the tasks that include multiple choice activities, and also the errors are the highest in the multiple-choice activity with different context for each speaker that asks for specific information.

4. DISCUSSION

The listening skill and the overall listening comprehension process is influenced not only by the pronunciation style of speakers, but also by the topic and the knowledge the hearer has on that particular topic; also, hearer's level of English or proficiency and the level of development of the hearer's listening skills. Since the participants in the study have a higher level of English that surpasses the difficulty of the listening tasks that were used and since it includes materials they have practised in the past, it was expected that the only variable left is the different pronunciation or accent of speakers. Due to the large daily exposure of our participants to Standard British English in official educational environment throughout their studies, it was expected and hypothesized that Macedonian university learners of EFL have difficulty in comprehending American English pronunciation. The results from the quantitative analysis disproved this hypothesis. The results determine that university students of EFL show low level of difficulties in listening comprehension overall regardless of the regional variety. A more thorough examination showed that the difficulties increase in the activity where there is a continuous change of the speaker, the speaker's pronunciation and the topic of speech. Therefore, we believe that the increased number of errors in this specific activity (task 2) are derived from the lack of the ability of the speakers to adapt quickly to all of these changes. Certainly, more research is needed to further analyse the influence of these variables and moreover to check the influence of American English and the students' daily exposure to it.

5. CONCLUSION

There are several conclusions that can be derived from the results of our analysis. First, the textbook as a learning tool represents only one element of the study process for students that

are learning English and its influence is only partial. When we say ‘a textbook’ we also mean all of the listening materials provided within that book and all of the supplemental materials that accompany it. Second, the minor difficulties in relation to the differences between British English and American English show that it is not an insurmountable problem for students of EFL, but it also hints that there are other elements that influence this lack of difficulty within listening comprehension, which need to be further researched and analysed. Third, the difficulty that arises for our students in listening skills that include variety of unrelated contexts and different speakers alerts us that more practice should be made available for the students as part of the lessons in Contemporary English. A very efficient method as Liu (2015) suggests is to enable the students to learn the concept of Received Pronunciation and General American differences and to help them distinguish those difference (p.492).

Overall, the two regional varieties of English represent a major part of learning, speaking and comprehending the English language. Therefore, the main aim for professors and students of EFL should be to look at acquiring fluency in English as a global language implementing at least some basic knowledge of British and American English pronunciation differences. The focus must not be on adopting a single accent or using the language without a single mistake, but it should be to enable our students to differentiate between the regional varieties of English and most importantly to be able to listen and comprehend any kind of official English speech.

REFERENCES

- [1] Calub, C.L., Garcia, R., Tagama, L.P., Calub, F.L. (2018). *Listening Comprehension Difficulties of College Students: Basis for Remediation Strategies in the Classroom*. Official Conference Proceedings: The IAFOR Conference for Higher Education Research – Hong Kong
- [2] Cubrovic, B. (2021). *Profiling English Phonetics (Fifth Edition)*. Philologia
- [3] Dimitrova, Snezhina. (2010). *British and American Pronunciation*. New York: Oxford University Press
- [4] Fu, Y. (2020). *On the Pronunciation Differences Between British English and American English*. International Journal of Social Science and Education Research. Vol.3 No.11 DOI: 10.6918/IJOSSER.202011_3(11).0040
- [5] Gilakjani, A.P., Ahmadi, M.R. (2011). *A Study of Factors Affecting EFL Learners' English Listening Comprehension and the Strategies for Improvement*. Journal of Language Teaching and Research, Vol. 2, No. 5, pp. 977-988
- [6] Gilakjani, A.P., Sabouri, N.B. (2016). *The Significance of Listening Comprehension in English Language Teaching*. Theory and Practice in Language Studies, Vol. 6, No. 8, pp. 1670-1677

-
- [7] Holmes, J., & Wilson, N. (2013). *An introduction to sociolinguistics*. Milton Park, Abingdon, Oxon Routledge.
- [8] Liu, X. (2015). *Research on British and American Pronunciation Differences in College English Phonetics Courses*. International Conference on Social Science and Higher Education
- [9] Mirzaie Hosseinzadeh, N., Kord Zafaranlu Kambuziya, A., Shariati, M. (2015). *British and American Phonetic Varieties*. Journal of Language Teaching and Research. 6. 647. 10.17507/jltr.0603.23.
- [10] Tran, T.Q., Duong, T.M. (2020). *Insights into Listening Comprehension Problems: A Case Study in Vietnam*. PASAA Vol.59 p. 77 – 100.

ERKEN ÇOCUKLUK DÖNEMİNDE UYGULANAN STEM VE STEAM ETKİNLİKLERİNİN 21.YÜZYIL BECERİLERİNE OLAN ETKİSİNİN İNCELENMESİ

Yüksek Lisans Öğrencisi, EMİNE DERYAKORKMAZ

Ondokuz Mayıs Üniversitesi,

0009-0009-1409-112X

Doç.Dr, ALİ KAHRAMANOĞLU

Ondokuz Mayıs Üniversitesi,

0000-0002-8333-9151

ÖZET

Düşünmenin başlangıç zamanı olarak bilinen erken çocukluk zamanında bulunan çocukların STEM ve STEAM etkinlikleriyle karşılaşması, STEM alanlarına olan merakı, ilgisi ve yaratıcılığı destekleyen yönünden dolayı mühendislik, fen, tasarım gibi süreçleri kullanarak ortaya yeni, özgün yaratıcı ürünler çıkmasına ve uygulanmasına olanak sağlayıp, 21. yüzyıl becerileri ve süreçlerini de desteklemektedir

Dünyada uygulanan STEM eğitimi çalışmalarına bakıldığında zaman birbirinden farklı uygulamalar çıkmaktadır. Bunlardan biri teknoloji birleşiminin sağlandığı robotik destekli STEM uygulamaları iken diğeri ise günlük yaşamda kullanılan kolay olan ucuz çevreye yönelik malzemelerle yapılan STEM uygulamaları olarak nitelenebilir. İki uygulamanın da fen ve matematik öğretimi açısından çok farklı olumlu yönleri bulunmakla birlikte okul öncesi fen ve matematik gibi temel eğitim düşünüldüğünde hangisinin daha fazla avantajlı yönleri sahip olduğu merak konusu olmuştur.

Bu çalışmanın amacı: STEM ve STEAM etkinliklerinin erken çocukluk dönemindeki çocukların üzerinde uygulanabilirliğinin incelenmesi, aynı zaman da okul öncesi öğretmenlerinin STEM ve STEAM etkinliklerine bakış açısının incelenip betimlenmesidir.

Bu çalışma ülkemizde yapılan lisansüstü tezlerin erken çocukluk döneminde bulunan çocukların STEM ve STEAM etkinliklerinin onların yaratıcılık, girişimcilik ve 21.yüzyıl becerilerine yönde etkilediğini araştıran bir meta-analiz yöntemiyle uygulanan çalışmadır.

Yapılan bir lisansüstü çalışmasında, eğitim ortamının düzenlenmesi, öğretmenlerin de doğru, anlaşılır, emin bilgilere sahip olması özellikle ortaya herhangi bir ürün çıkarma kaygısının olmaması zamanın, malzemenin, ortamın doğru kullanılmasıyla erken çocukluk döneminde STEM ve STEAM etkinliklerinin çocukların 21.yy becerilerinden girişimcilik, yenilikçilik, yaratıcılık gibi becerilerine de katkı sağladığı çalışmada belirtilmiştir.

Başka bir lisansüstü çalışmasında erken çocukluk döneminde bulunan çocukların STEM ve STEAM etkinlikleri ile 21.yy becerilerinden olan yenilikçilik, girişimcilik, yaratıcılık, eleştirel düşünmenin alt boyutları hakkında dil ve bilişsel becerilerini aynı zamanda tahmin etme, çıkarım yapma, iletişim becerilerini geliştirdiği sonucuna varılmıştır. Çalışmanın veri analiz ise daha önce yapılan araştırma tekniklerine uygun olarak analiz edilmiştir.

Anahtar Kelimeler: STEM ve STEAM etkinlikleri, erken çocukluk dönemi, 21.yy becerileri

1. GİRİŞ

Bu bölümde, problem durumu, araştırmanın amacı, araştırma soruları, araştırmanın önemi, araştırma boyunca kullanılan kavramlar ve bu kavramların alt tanımları, sınırlılıkları ve varsayımlarına yer verilmiştir.

1.1.Problem Durumu:

Eğitim ve öğretim topluları, bireyleri planlı ve programlı bir şekilde geleceğe hazırlayan bir süreçtir. Günümüzde ise birçok gelişmeler ve sürekli değişimler bununla birlikte bilgi artışı toplumlarda var olması gereken bilgilerin becerilerin çok hızlı bir şekilde değişip gelişmesine sebep olmaktadır (Nişan, 2024).

Toplumların, bireylerin geleceğe yönelik çok iyi hazırlanmasında ihtiyaç olan becerilerin, bilgilerin ne olması gerektiğinin anlaşılması bilinmesi oldukça önemlidir. 21.yy da değişen teknoloji ve gelişmeler, yenilikler ve bilgi artışı toplumun ve bireyin yapısında değişime ve gelişime sebep olmaktadır. Çok hızlı değişen, yenilenen ve gelişen bu dünyada toplumların ve bireylerin buldukları çağa ayak uydurmaları için ihtiyaç olan beceri, bilgi ve bu konuda gerekli donanımda bulunması gerekmektedir (Akkoyunlu, 1998).

Geleneksel eğitim anlayışında esas amaç bilgiye sahip öğrenciler yetiştirmektir. Bilgiyi sadece düşündüren ama bilginin yeterli alanlara girmesine olanak sağlamayan bireyler yetiştirmektedir. Çocuklar bu süreçte düşünmeden uzak kalmaktadır. Düşünmenin alışkanlık haline gelmesine engel olmaktadır (Özsoy, 2007).

1.2.Araştırmanın Amacı: Bu araştırmanın amacı erken çocukluk döneminde bulunan çocukların, uygulanan STEM ve STEAM etkinlikleri ile 21.yüzyıl becerilerini ortaya çıkarmak, eleştirel, yaratıcı ve girişimcilik gibi becerilerini desteklemektir. Bu amaç doğrultusunda şu sorulara cevap ararız?

1)Erken çocukluk döneminde uygulanan STEM ve STEAM etkinlikleri çocukların, 21. yüzyıl becerilerine nasıl katkı sağlamaktadır?

2)Erken çocukluk döneminde uygulanan STEM ve STEAM programları çocukların, üst düzey düşünme becerilerine nasıl katkı sağlamaktadır?

1.3.Araştırmanın Önemi: Geleneksel eğitim anlayışında sadece bilgiye sahip olan bireyler yetiştirilmesi ön planda iken, şu an da ve gelecek zamanlarda sadece bilgiye sahip olanı değil, bilgiyi eleştiren, sorgulayan, araştıran, bilgiyi üreten, yaratıcılığı gelişen hatta yeni, orijinal ürünler çıkaran, yaşadığı zorluklar karşısında yaratıcı, problem çözmeye odaklı, bireyler yetiştirilmelidir. Bu doğrultuda düşünen, sorgulayan, özümleyen bireyler yetiştirmek ve bu bireylerin 21. yüzyıl becerilerine sahip bireyler olması beklenmektedir (Balcı, 2007).

21.yüzyıl becerileriyle bu becerilerin okul öncesi dönemde kazandırılmasının kritik bir öneme sahip olduğundan yola çıkılarak, yaşadığımız çağda problemlerle karşılaşan bireyin bu süreçte pratik, akılcı, çözüm odaklı kullanışlı sonuçlara ulaşması önem arz etmektedir. Bu sebepten ötürü bu araştırmanın konusunu erken çocukluk döneminde STEM ve STEAM etkinliklerinin çocukların bilimsel süreç basamaklarına katkısından dolayı bu konu başlığı seçilmiştir (Memiş, 2024).

1.4.Varsayımlar: Araştırma sürecinde incelenen değerlendirme araçlarında erken çocukluk döneminde bulunan çocukların süreçte bilişsel süreçleri yansıttıkları okumalar sonucunda varsayılmıştır.

1.5.Sınırlılıklar:

1)Meta-analiz yöntemi ile incelenen okumalar sonucunda araştırmanın evreni, erken çocukluk döneminde eğitim gören okul öncesinde eğitim alan çocuklardır.60- 72 aylık çocuklarla sınırlıdır.

2)Erken çocukluk döneminde bulunan bu çocuklar daha önce STEM ve STEAM eğitimi almamış olmaları ile sınırlandırılmıştır.

1.6.Tanımlar: Okul öncesi STEM ve STEAM eğitim programı 21.yüzyıl becerilerini destekleyen geliştirilen eğitim öğretim programıdır.

STEM: Gonzalez ve Kuenzi(2012) göre“ Science” (Fen), “Technology”(Teknoloji), “ Engineering”(Mühendislik), ve “Mathematies” (Matematik) bu kelimelerin İngilizcedeki baş harflerinin kısaltmasından oluşur.

2. KAVRAMSAL ÇERÇEVE

2.1. Okul

Öncesi Eğitim:

Çocuklar yaşamla tanıştıklarından itibaren küçük bilim adamları gibi merak etme, sorgulama yaşadığı çevreyi keşfetme, sürekli ebeveynlere, öğretmenlere soru sorma eğilimi içerisinde. Erken çocukluk döneminde çocukların merakını, ilgisini ortaya çıkaracak yaşamı temel alan yaklaşımların ön plana çıkmasına ihtiyaç duyulmaktadır (Meb,2016).

Erken çocukluk dönemi doğum öncesi dönemden sonra en hızlı gelişen dönemlerden biridir. Bu dönem eğitimin öncü basamağı ve çocuğun kişiliğinin şekillenmeye başladığı dönemdir. Bu dönemde alınmaya başlanan eğitim insanın diğer yaşam döngülerinin temelini oluşturan izler bırakmaktadır. Erken çocukluk eğitimi Türk milli eğitim süzgecinden de geçirilerek 0-72 ay arası kapsamaktadır (Gürkan, 2009).

2.2. STEM Eğitimi: STEM eğitimi çocukların merak, keşfederek bulma gibi onları sorgulayan sevk eden yaşantı temelli ve disiplinler arası bir yaklaşımdır (En, 2022). Ayrıca STEM eğitimi karmaşık zor bir problemin çözümünde ve ortaya farklı, orijinal ürün çıkmasında disiplinler arası kullanılan bir süreç olarak görülmüştür (Çepni, 2018).

Görsel 1. 1:Bütünleşik STEM Alanları (Akgündüz vd., 2015).

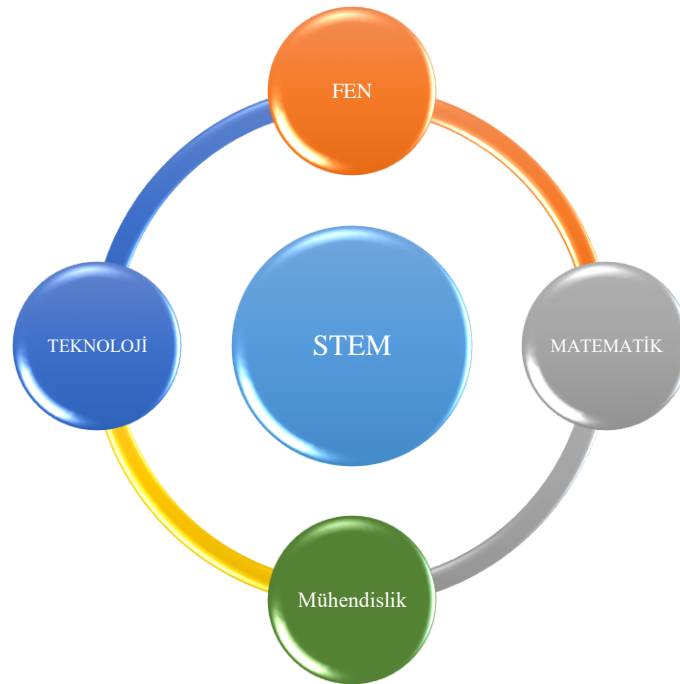

2.3. 21.Yüzyıl Becerileri: 21.yüzyıl becerilerinin tanımı şu şekildedir: var olan bu yüzyılda değişen, gelişen teknoloji ile birlikte bireylerde olması gereken çağa uygun olarak bulunması gereken becerilerdir (Belet Boyacı ve Güner Özer, 2019). 21.yüzyıl da bilim ve teknolojinin hızla değişmesi gelişmesi güncellenmesi ve yeniliklere ayak uyduran toplumların buna eğitim sistemindeki yeniliklerle başlaması gerekmektedir. Bu yüzden öğretim- eğitim müfredatları yenilikler karşısında sürekli güncellenmektedir. Yenilenen eğitim sisteminde bilgi öğrenci hazır vermek yerine bilginin öğrencinin nasıl ulaşması gerektiği gösterilmektedir. Öğrenmeye motive olmuş ve öğrencinin faal olduğu bu sistemde 21. Yüzyıl becerilerini de öğrencinin kazanabilmesi hususu ön plana çıkmaktadır. Çocuklara bunu kazandırmanın en önemli yolu eğitim- öğretim müfredatının STEM ve STEAM etkinlikleri desteklenmesidir (Bursa, 2022).

2.4. Okul Öncesi Eğitiminde STEM Eğitimi: Okul öncesi dönem doğumdan öncesi evreden sonra insan hayatında gelişen, beyin sisteminin geliştiği en hızlı evredir. Bu evrede çocuğun iletişim becerileri, sosyal beceriler, duygusal beceriler, benlik algısı gibi kavramlara olumlu katkı yapıldığı dönemdir. Erken yaştan başlanan bu olumlu destekler daha sonra çocuğun hayatına yansımaktadır (Haktanır, 2014).

LİTERATÜR TARAMASI

Başlık	Yazar-Yıl	Amaç	Materyal-Metot	Araştırma Hakkında Bilgi	Açıklama
<i>Okul Dışı STEM Etkinliklerini n Bilsem Öğrencilerin in STEM Tutumu ve Girişimcilik Becerilerine Etkisi</i>	<i>GÜRSE L KALİK 2022 Yüksek Lisans Tezi</i>	<i>BİLSEM öğrencilerini n katıldıkları STEM içerikli okul dışı etkinliklerin STEM' e karşı tutumlarına ve girişimcilik becerilerine etkisinin incelenmesidir.</i>	<i>STEM Tutum Ölçeği Fen Laboratuvarı Girişimcilik Ölçeği Bu Araştırmada Nicel Araştırma Yöntemlerind en tek gruplu ön test- son test yarı deneysel desen kullanılmıştır.</i>	<i>Araştırma Kırıkkale ili Bilim ve Sanat Merkezindeki ortaokul (5,6, 7 ve 8.sınıf) grubund an 15 kız 10 erkek olmak üzere toplam 25 öğrenciyle gerçekleştirildi.</i>	<i>Okul dışı STEM uygulamalarının in Bilsem öğrencileri üzerinde STEM' e karşı tutumlarının pozitif yönde değiştiği, iletişim, özgüven, yaratıcılık, risk alma ve başarıya ihtiyacı gibi girişimcilik yeteneklerinde</i>

					<i>ise anlamlı bir artış gözleendiği sonuncuna ulaşılmıştır.</i>
<i>Girişimcilik Odaklı STEM Etkinliklerini n 7.Sınıf ve STEM Tutumlarına Etkisi</i>	<i>ERDAL ŞİRİN 2020 Yüksek Lisans Tezi</i>	<i>Bu araştırmanın amacı Saf Madde ve Karışımlar ünitesinde uygulanan girişimcilik becerileri ve algılarına, STEM algılarına ve tutumlarına fen bilimleri dersine yönelik etkisini incelemektir.</i>	<i>Öğrencilerin girişimcilik becerilerine ve STEM tutumlarına dair nicel veriler Fen Tabanlı Girişimcilik ölçeği ve STEM Fen Tabanlı Girişimcilik Ölçeği ve STEM Tutum Ölçeği nitel verilerde ise kelime ilişkilendirme testi kullanılmıştır. Araştırmada karma yöntem desenlerinden "iç içe gömülü desen" kullanılmıştır.</i>	<i>Araştırma 2019-2020 eğitim öğretim yılı, güz dönemi Van ili merkez ilçesinde yer alan bir devlet okulunda 7.sınıfta öğrenim görmekte olan 23 öğrenci ile yapılmıştır. 6 haftalık bir eğitim sürecini içeren modüler geliştirilmiştir.</i>	<i>Araştırma sonuncunda, girişimcilik odaklı STEM etkinliklerinin öğrencilerinin girişimcilik becerilerine ve STEM tutumlarına ait puanlarında artış sağladığı tespit edilmiştir.</i>

SONUÇ VE DEĞERLENDİRMELER

Bu çalışmada, Erken Çocukluk döneminde uygulanan STEM ve STEAM Etkinliklerinin 21. Yüzyıl Becerilerine Olan Etkisinin İncelenmesi ve yüksek lisans ve doktora çalışmalarını da analiz edilip değerlendirilerek çalışmanın genel durumu hakkında bilgi vermeyi amaçlamıştır. Tezlerin düzeyine bakıldığı zaman hemen hemen aynı oradan bilgi verildiği görülmektedir.

Ulaşılan 13 çalışmanın 7 tanesi doktora tezinden, 6 tanesi de yüksek lisans tezinden oluşmaktadır. Şanlı (2021), Nişan (2024), Abanoz (2020), Güler (2023), Doğan (2020), Koç (2019), Kavak (2020), doktora tezi çalışmalarıdır. Savaş (2024), Uyulan (2024), Güldemir (2019), Memiş (2024), Ünal (2019), Savaş (2021), yüksek lisans çalışmalarıdır.

Okul öncesi dönemde özellikle 48-72 aylık çocukların STEM ve STEAM etkinliklerinin 21. yüzyıl becerilerine etkisini inceleyen çalışmalar bulunmaktadır (Bal, 2018).

STEM ve STEAM etkinliklerin çocukların kavramları anlama, çözme problemle karşılaştıkları zaman bununla ilgili hipotez kurma, test etme, probleme ilgili çözümü paylaşma ve özellikle 21. yüzyıl becerilerini kazandırılması hususunda iyi planlanmış, zengin içerikli bir öğretim programıdır (Nişan, 2024).

Yapılan çalışmalardan birinde de şuna değinilmiştir: Okul öncesinde bulunan çocukla üzerinde yapılan STEM ve STEAM etkinliklerine yönelik deney grubunda öğretmenlerden elde edilen verilerde çocukların STEM ve STEAM etkinliklerine aktif olarak katıldığı onların tasarım hazırlama, problem çözme becerilerine katkı sağladığı gözlemlenmiştir. Aynı zamanda onların 21.yüzyıl becerilerine, problem çözme becerilerine de olumlu etki sağladığı görülmüştür (Abanoz, 2020).

Araştırma da kullanılan ağırlıklı yöntemler karma araştırma yöntemidir. Ulaşılan çalışmaların birçoğunda araştırmanın nicel ve nitel bulgularına bakıldığı zaman okul öncesi STEM ve STEAM etkinlikleri eğitim programlarının çocukların 21.yüzyıl becerilerini ve problem çözme becerilerinin üst bilişsel düşünmeyi desteklediği görülmüştür.

İncelenen çalışmaların çoğunluğunu 60-72 aylık çocukların katıldığı çalışmalar olduğu gözlemlenmiştir. Bu çocukları üzerinde çalışmalarının yapılma nedeni özellikle çalışmaların okul öncesi eğitimi kapsamında olmasındandır.

Tüm bu değerlendirmelerden yola çıkarak STEM ve STEAM etkinliklerinin okul öncesi dönemdeki çocukların üzerinde şu yönlerden etkilediği görülmektedir:

- Çalışmaların özellikle 60-72 aylık çocukların üzerinde yoğunlaştığı görülmektedir. Bunun da nedeni düşünmenin başlangıcı olan erken çocukluk evresinden başlamasıdır.
- Çalışmalar da daha STEM ve STEAM etkinliklerini destekleyecek deneysel çalışmalar kullanılmıştır.
- Çalışmaların daha çok STEM ve STEAM etkinliklerini oyun temelli yöntem ile destekleyen ve 21. yüzyıl becerilerini ve bilimsel süreci, üst bilişsel düşünme yollarını olumlu yönde katkı sağladığı görülmüştür.
- Yapılan bu çalışma daha çok, Yükseköğretim Kurulu'nun Ulusal Tez Merkezi'nde ki verileriyle sınırlandırılmıştır. Çalışma daha kapsamlı hale getirilebilir.

Kaynakçalar

- Abonoz, T. (2020). STEM YAKLAŞIMINA UYGUN FEN ETKİNLİKLERİNİN OKUL ÖNCESİ DÖNEM ÇOCUKLARININ BİLİMSEL SÜREÇ BECERİLERİME ETKİSİNİN İNCELENMESİ.
- Abonoz, T. (2020). STEM YAKLAŞIMINA UYGUN FEN ETKİNLİKLERİNİN OKUL ÖNCESİ DÖNEM ÇOCUKLARININ BİLİMSEL SÜREÇ BECERİLERİNE ETKİSİNİN İNCELENMESİ.
- Akgündüz, D., Ertepinar, H., Ger, A., Kaplan Sayı, A., & Türk, Z. (2015). STEM Eğitimi Çalışma Raporu Türkiye STEM Eğitimi Üzerine Kapsamli Bir Degerlendirme . İstanbul, Aydın.
- AKKOYUNLU, B. (1998). ÇAĞDAŞ EĞİTİMDE YENİ TEKNOLOJİK GELİŞMELER.
- Bakanlığı, M. E. (2016). Çocuk Gelişimi ve Eğitimi Okul Öncesi Eğitim Programı. Ankara.
- Bal, E. (2018). FeTeMM (Fen, Teknoloji, Mühendislik, Matematik) ETKİNLİKLERİNİN 48-72 AYLIK OKUL ÖNCESİ ÇOCUKLARININ BİLİMSEL SÜREÇ VE PROBLEM ÇÖZME BECERİLERİ ÜZERİNDEKİ ETKİSİNİN İNCELENMESİ.
- Bal, E. (2018). Fetemm (Fen, teknoloji, mühendislik, matematik) etkinliklerinin 48-72 aylık okul öncesi çocuklarının bilimsel süreç ve problem çözme becerileri üzerindeki etkisinin incelenmesi.
- BALCI, G. (2007). İlköğretim 5. sınıf öğrencilerinin sözel matematik problemlerini çözme.
- Boyacı, Ş. B., & Güner Özer, M. (2019). Öğrenmenin geleceği: 21. yüzyıl becerileri Perspektifiyle Türkçe Dersi Öğretim Programları.
- Bursa, E. (2022). SORGULAMA TEMELLİ STEM ETKİNLİKLERİ İLE FEN ÖĞRETİMİNİN OKUL ÖNCESİ ÖĞRENCİLERİNİN BİLİMSEL SÜREÇ BECERİLERİNE OLAN ETKİLERİ. Balıkesir.
- Çepni, S. (2018). Kuramdan Uygulamaya STEM Eğitimi (4. baskı). Pegem Akademi Yayıncılık.
- Doğan, M. (2020). STEM YAKLAŞIMIYLA HAZIRLANAN ETKİNLİKLERİN OKUL ÖNCESİ DÖNEMDEKİ ÇOCUKLARIN MATEMATİKSEL KAVRAM GELİŞİMİNDE ETKİSİ.
- Güldemir, S. (2019). OKUL ÖNCESİ EĞİTİMİNDE STEM ETKİNLİKLERİNİN YARATICILIĞA ETKİSİ.
- Güler, H. (tarih yok). OKUL ÖNCESİNDE 21. YÜZYIL BECERİLERİNE ULAŞMADA STEM YAKLAŞIMI.
- Gürkan, T. (2009). Erken çocukluk dönemi ve okul öncesi eğitim.
- Haktanır, G. (2014). Okul öncesi eğitime giriş. Ankara.
- J.Kuenzi, H. B., & Heather B. Gonzalez (. (2012). Science, technology, engineering and mathematics (STEM) education: a primer. Washington, DC: Congressional Research Service.
- Kavak, Ş. (2020). STEM EĞİTİMİNE DAYALI ETKİNLİKLERİN OKUL ÖNCESİ ÇOCUKLARIN TEMEL BİLİMSEL SÜREÇ BECERİLERİNE ETKİSİ.
- Koç, A. (2019). OKUL ÖNCESİ VE TEMEL FEN EĞİTİMİNDE ROBOTİK DESTEKLİ VE BASİT MALZEMELERLE YAPILAN STEM UYGULAMALARININ KARŞILAŞTIRILMASI.
- Memiş, B. (2024). ERKEN STEM EĞİTİMİNİN 60 – 72 AYLIK ÇOCUKLARIN BİLİMSEL SÜREÇ BECERİLERİNE VE SOSYAL BECERİLERİNE ETKİSİNİN İNCELENMESİ.

- MEMİŞ, B. (2024). ERKEN STEM EĞİTİMİNİN 60 – 72 AYLIK ÇOCUKLARIN BİLİMSEL SÜREÇ VE SOSYAL BECERİLERİNE ETKİSİNİN İNCELENMESİ .
- NİŞAN, M. (2024, OCAK). OKUL ÖNCESİ STEM EĞİTİM PROGRAMININ ÇOCUKLARIN. *DOKTORA TEZİ*.
- Nişan, M. (2024). OKUL ÖNCESİ STEM EĞİTİM PROGRAMININ ÇOCUKLARIN ÜST BİLİŞSEL BECERİLERİNE ETKİSİ.
- Nişan, M. (2024). OKUL ÖNCESİ STEM EĞİTİM PROGRAMININ ÇOCUKLARIN ÜST BİLİŞSEL BECERİLERİNE ETKİSİ.
- ÖZSOY, G. (2007). İlköğretim beşinci sınıfta üstbiliş stratejileri öğretiminin problem çözme.
- Savaş, E. (2024). ERKEN ÇOCUKLUK DÖNEMİNDE STEM ETKİNLİKLERİNİN ÇOCUKLARIN BİLİMSEL SÜREÇ BECERİLERİNE VE ELEŞTİREL DÜŞÜNME BECERİLERİNE ETKİSİNİN İNCELENMESİ.
- Savaş, Ö. (2021). ERKEN ÇOCUKLUK DÖNEMİNDE BULUNAN ÇOCUKLARA YÖNELİK GELİĞİTİRİLEN STEM EĞİTİM UYGULAMALARININ BİLİMSEL SÜREÇ BECERİLERİNE ETKİSİNİN İNCELENMESİ. .
- Şanlı, Z. S. (2021). ERKEN ÇOCUKLUK DÖNEMİNDE STEM ETKİNLİKLERİNİN 60-72 AYLIK ÇOCUKLARIN YARATICI DÜŞÜNME VE PROBLEM ÇÖZME BECERİLERİNE ETKİSİ.
- Uyulan, V. (2024). ERKEN ÇOCUKLUK DÖNEMİNDE STEM ETKİNLİKLERİ İLE ÖĞRENCİLERİN BİLİMSEL SÜREÇ BECERİLERİNİN ve ELEŞTİREL DÜŞÜNME BECERİLERİNİN GELİŞTİRİLMESİ .
- Ünal, M. (2019). 4-6 YAŞ OKUL ÖNCESİ ÇOCUKLARINA ETKİNLİK TEMELLİ STEM EĞİTİMİNİN BİLİMSEL SÜREÇ BECERİLERİNE ETKİSİNİN İNCELENMESİ.

KÜÇÜK YAŞ PIYANO EĞİTİMİNDE ÜÇLEME NOTA KÜMESİNİN RİTİM ÇALIŞMALARI İLE ÖĞRETİLMESİ

Özcan GENÇ

Giresun Bulancak Atatürk Ortaokulu Müzik Öğretmeni

ORCID: 0009-0007-4051-4961

Prof. Dr. M. Kayhan KURTULDU

Trabzon Üniversitesi Fatih Eğitim Fak. Müzik Öğretmenliği ABD

ORCID: [0000-0003-0064-9144](https://orcid.org/0000-0003-0064-9144)

ÖZET

Müzik eğitimi sürecinde çalgı eğitimi ve bu kapsamda yürütülen piyano eğitimi önemlidir. Bilhassa küçük yaşlarda yapılan piyano eğitimi süreçlerinde bazı kavramların öğrenilmesi ve uygulanması için farklı yaklaşımlar, öğretim yöntemleri kullanılmaktadır. Kimi zaman oyun, kimi zaman farklı bir öğrenme stratejisi kapsamında benzetimler kavramada etkili olmaktadır. Bu araştırmada ilkökul dönemi piyano eğitiminde üçleme notalarının öğretilmesinde ritim çalışması yapmanın etkisinin incelenmesi amaçlanmıştır. Amaç kapsamında deney ve kontrol grupları oluşturulmuştur. Deneysel desende yürütülen çalışma için oluşturulan gruplar ilkökul çağındaki öğrencilerden oluşturulmuştur. Küçük yaş piyano öğretiminde seçilen konunun öğretildiği dönem esas alınarak ilkökul dönemindeki öğrenciler tercih edilmiştir. Öğrenciler deney ve kontrol grubuna üçerli olarak dağıtılmış ve çalışma yürütülmüştür. Ön test sürecinde her öğrenci ile seçilen eser klasik biçimde çalışılmış ve öğrenci performansları puana dönüştürülmüştür. Puanların incelenmesi neticesinde öğrencilerin birbirine denk oldukları görüldükten sonra, öğrenciler her iki gruba rastgele dağıtılmışlardır. Son test uygulamasında kontrol grubunda yine klasik biçimde çalışılmıştır. Deney grubu ile üçleme nota kümeleri ritim çalışmaları yapılarak çalışılmıştır. Deney grubu ile her iki elde birim vuruş ve üçleme notası vuruşuna dayalı bir uygulama yapılmış, sonra eser çalışılmıştır. Son test için seçilen diğer eser öğrencilere çaldırılmış ve puan verilmiştir. Uygulama için araştırmacılar tarafından geliştirilen puanlama anahtarı kullanılmış ve elde edilen puanlar için istatistik işlemler yapılmıştır. Ağırlıklı olarak üçleme nota kümelerinin anlaşılması ve çalınması odaklı bir değerlendirme yaklaşımı geçerli olacağı için hazır ölçme aracı kullanılmamıştır. Karşılaştırma işlemlerinde, kişi sayısı az olduğu için doğrudan non-parametrik testlerden Mann Whitney U testi tercih edilmiş ve puanlar karşılaştırılmıştır. Elde edilen bulgulara göre deney grubunun üçleme nota kümesini uygulama kontrol grubuna göre kısmen daha başarılı olduğu sonucu elde edilmiştir. Deney grubundaki öğrenciler üçleme nota kümesini çabuk algılama ve uygulamada kontrol grubu öğrencilerine oranla daha iyi tepkiler vermişlerdir.

Anahtar Kelimeler: Piyano eğitimi, üçleme, ritim çalışması.

1.GİRİŞ

Kosman (2024) erken yaşta piyano eğitiminin motor becerilerin gelişimi, zihinsel gelişim, disiplin, iletişim yetenekleri, müzikal algı, özgüven, yaratıcılık alanlarında çok önemli

kazanımlar sağladığını vurgulamıştır. Piyano eğitimi seslendirdiği çaldığı eserde gördüğü notaları, parmak el ve ayaklarını doğru zamanlama ve teknikle doğru şekilde kullanarak çalmayı öğreten bir disiplin olduğundan özellikle küçük yaş çalgı eğitiminde kullanılmasının doğru bir tercih olduğu söylenebilir.

Karan ve Yokuş (2022) çalgı eğitiminde en çok tercih edilen çalgılardan birinin piyano olduğunu, piyano eğitiminin müzik eğitimi konusunda çocuklara motivasyon sağladığını, piyano eğitimcilerinin çoğunlukla okul öncesi ve ilkökul çağı öğrencilerle çalıştıklarını ve günümüzde erken yaşta piyano eğitime talebin arttığını vurgulamıştır. Erken yaşta piyano eğitiminde kullanılacak eğitim yöntemlerinin farklılıklar göstermesi beklenebilir.

Bireylerin öğrenme aktivitelerini farklı biçimlerde yapmalarının nedeni, onların birbirlerinden farklı görsel, işitsel ve dokunsal anlamda algısal özelliklere sahip olmalarından kaynaklanmaktadır. Buna göre bireyler, kendi eğitimleri sürecinde de algılarına yönelik farklılıklar göstermektedir (Ömür, 2003).

Bireylerin farklı algısal özelliklere sahip olması sebebiyle piyano eğitiminde klasik piyano eğitim yöntemlerinin yanında farklı eğitim yöntemleri de kullanılması yanlış olmayacağı gibi eğitimin gerçekleşmesinde olumlu etkilere de sahip olabilir. Özellikle küçük yaş piyano eğitiminde, öğretilecek eser veya eser içerisinde kazandırılmaya çalışılan teknik becerinin kazandırılmasında, çocukların bilişsel ve motor becerileri dikkate alındığına klasik piyano eğitim yöntemlerinin yanında farklı yöntem ve tekniklerin kullanılmasını gerektirebilir.

Müziksel yetenek, esasen her çocukta olan ve zaman içinde gelişmeye de açık bir beceridir. Bu yaşlardaki müzik etkinlikleri, çocukların bilişsel beceri düzeyleri, dilsel gelişimleri, sosyal uyumları, güven ve başarı duygularının oluşumu gibi hususlar açısından etkilidir. Bu nedenle günlük eğitim ve öğretim aşamalarında müzik eğitimi önem kazanmaktadır. Küçük yaşlardaki dönemlerde müzik eğitiminde, sesleri dinlemek ve onları ayırt etmeye çalışmak, ritim çalışmalarını yapmak, müzik dinlemek, şarkı söylemek, drama, hareket ve dansa dayalı pek çok etkinliğe yer verilebilir (Doğan, Tecimer, 2019).

Bu görüşe benzer bir çalışma sonucunda Dalgın ve Sözbir (2019), okul öncesi uygulanan müzik öğretim yaklaşımlarını araştırdıkları çalışmalarında, küçük çocukların müzik eğitimi ile ilgili çalışma yapmış ve elde ettikleri görüşler doğrultusunda en sık rastlanan faydalı çalışmaların başında ritim çalışmaları olduğunu ifade etmişlerdir. İlaveten elde ettikleri görüşlere göre bu ritim çalışmalarının öğrencilerin müzikal bilgileri ve diğer sosyal özellikleri açısından da faydalı olduğu sonucu ifade edilmektedir.

Ömeroğlu'na göre (2003, s65-66), küçük çocuklarla yapılacak en etkili müzik çalışmalarından biri de ritim çalışmalarıdır. Esasen çocuklar müzik dinlerken zaten kendiliğinden ritim tutma eğiliminde olurlar. Dolayısıyla ritim çalışmalarının da ortalama 2-3 dakikalık bir periyotta süregelmesi, öğretmen rehberliğinde yapılması ve çocukların donanımlarına (yaş, ilgi, bilgi ve beceri seviyesi vb.) uygun olması gerekmektedir (Akt: Yılmaz-Bolat, 2017).

Ritim çalışmaları ile öğrencilerin ilgileri ve dikkatleri kadar derse yönelik bilgi ve beceri düzeylerinin artırılması da mümkündür. Bilhassa müzik eğitiminin yaygın bir alanı olan piyano eğitiminde bazı konuların öğretilmesinde ritim çalışmaları yapılmasının etkili olacağını söylemek mümkündür. Özellikle bazı ritim kalıplarının ya da her iki elde farklı ritim kalıpları

uygulamalarının öğretiminde ritim çalışmalarına yer verilmesi önemlidir. Ritim özelinde açıklanması veya algılanması gereken konularda ritim çalışmalarından faydalanmak, ilk akla gelebilecek hususlardan biri olmalıdır. Dolayısıyla bu çalışmada ritme dayalı bir konu olan üçleme nota kümesinin öğretilmesinde ritim çalışmalarının etkisi denenmek istenmiştir. Plan doğrultusunda amaç belirlenmiş, desen oluşturulmuş, gruplar teşkil edildikten sonra uygulamaya geçilmiştir.

2.AMAÇ

Bu çalışmada ilkököl dönemi piyano eğitiminde üçleme notalarının öğretilmesinde ritim çalışması yapmanın etkisinin incelenmesi amaçlanmıştır.

3.YÖNTEM

Araştırmada ön test son test kontrol gruplu deneysel desenden faydalanılmış ve bu kapsamda gruplar (deney ve kontrol) oluşturulmuştur. “Klasik ve en yaygın biçimde bilinen deneysel yöntem, deney ve kontrol grupları diye adlandırılan iki farklı grubun araştırmaya dahil edilmesi, deney grubunun işleme tabi tutulduktan sonra elde edilen sonuçların her iki gruba karşılaştırılmasından oluşan bir yöntemdir” (Ekiz, 2020, s.119).

3.1.Çalışma Grubu

Araştırma için belirlenen çalışma grubu, ele alınan konu ve konunun kapsamı gereğince ilkököl düzeyinde piyano eğitimi alan öğrenciler arasından seçilmiştir. Özel bir müzik kursunda piyano öğrenimi gören ve yaşları 9-10 aralığında olan ilkököl öğrencilerinden 6 tanesi seçilmiştir. Kursta ilkököl çağındaki öğrencilerden seviye olarak (yakın yaş, aynı metotlar ve yakın seviye eserler çalan, piyano eğitimi geçmişleri süre olarak aynı olan) birbiri ile denk görülen 6 öğrenci seçilmiştir. Öğrenciler son test sonrasında rastgele iki gruba ayrılmıştır.

3.2.Veri Toplama

Çalgı eğitimi verilen özel bir kurumda piyano öğrenimi gören 9-10 yaş aralığındaki ilkököl öğrencilerinden seçilen, seviye olarak birbiriyle denk görülen 6 öğrenciden 3’erli gruplar halinde deney ve kontrol grupları oluşturulmuştur. Işıkdemir (2019, s127) Kardeşim Piyano isimli yedi yaş ve üzeri piyano başlangıç metodundan seçilen sekiz ölçümlük ikilik, dördümlük, noktalı dördümlük, sekizlik notalar ve dördümlük sus kullanılarak oluşturulmuş “Mary Had A Little Lamb” isimli eser ön testte kullanılmıştır. İlgili eser deney ve kontrol grubundaki her öğrenciye tekrarlara dayalı klasik piyano eğitim yöntemleriyle 30 dakika süresince aynı eğitici tarafından bireysel olarak öğretilmiştir. Süre boyunca eser ilk olarak deşifre edilmiş, sonra da baştan sona klasik tekrarlar yapılarak çalışılmıştır. Çalışma süresinde ses ve ritim hataları basitçe uyarılmış ve ders tamamlanmıştır. Ders sonunda öğrencilerin, öğretilen eseri duraksatılmadan, tekrar yaptırılmadan ve hataları belirtilip düzeltilmeden bir seferde çaldırılarak performansları araştırmacılar tarafından değerlendirilerek puana dönüştürülmüştür. Deney ve kontrol grupları arasında denklik sağlandığı gözlenmiş ve ön test verisi olarak belirlenmiştir.

Piyano eğitiminde, üçleme nota kümesinin ritim çalışmaları yöntemiyle öğretilmesinin etkisini tespit etmek amacıyla, Işıkdemir (2019, s132) Kardeşim Piyano yedi yaş ve üzeri piyano başlangıç metodundan dördümlük nota, dördümlük sus ve üçleme nota kümeleriyle oluşturulmuş “Üçleme Etüt” isimli eser seçilmiştir. Eser öncekinde olduğu gibi toplam 8 ölçümlüktür. Kontrol

grubundaki öğrencilerin her birine ön testte olduğu gibi klasik biçimde 30 dakika süresince “Üçleme Etüt” isimli eser çalıştırılmıştır. Deney grubundaki öğrencilere marakaslarla üçleme nota kümelerini uyguladıkları ritim çalışması yaptırılmıştır. Deney grubundaki öğrencilerin sağ ve sol ellerine marakaslar verilerek aynı anda önce sol elde üçleme ve sağ elde dörtlük nota kümelerinden oluşan ritim cümlesi daha sonra sağ elde üçleme ve sol elde dörtlük nota kümelerinden oluşan ritim cümlesi çaldırılmıştır. Öğretilen iki ritim cümlesi arasında 1 ve 2 komutlarıyla birlikte geçiş yaptırılarak deney grubundaki öğrencilere 5 dakika süreyle uygulatılmıştır. Son test aşamasında deney ve kontrol grubunun çalışma düzeni ön test aşamasındaki ile aynıdır. Gruplar klasik tekrarlar ile bireysel ve aynı süre çalıştırılmıştır. Uygulamadaki tek fark deney grubu ile yapılan ritim çalışması olmuştur.

1. Durum
Sag El Ucleme

♩ = 120



Görsel 1. Üçleme Çalışması Birinci Örnek

2. Durum
Sol El Ucleme

♩ = 120

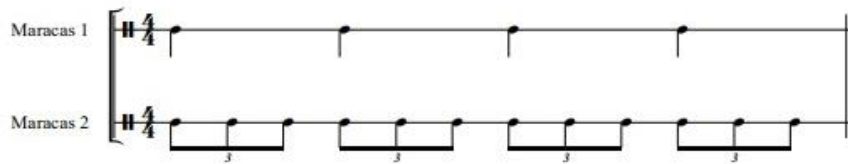

Görsel 2. Üçleme Çalışması İkinci Örnek

Ritim çalışmasının ardından son test için seçilen Üçleme Etüt deney grubundaki öğrencilere de kontrol grubundaki öğrencilerle aynı süre ve aynı şekilde aynı eğitimci tarafından öğretilmiştir. Uygulamadaki tek fark, deney grubu ile önden çalışılan ritim çalışmalarıdır. Deney ve kontrol gruplarındaki öğrencilere öğretilen Üçleme Etüt isimli eser her öğrenciye ders sonunda bireysel olarak duraksatılmadan, tekrar yaptırılmadan ve hataları belirtilip düzeltilmeden bir seferde çaldırılarak araştırmacılar tarafından puana dönüştürülmüştür.

3.3. Veri Analiz

Toplanan verilerin analizinde öncelikle ön test ve son test sürecinde puanların her bir öğrenci için ortalama puan hesabına dönüşümü sağlanmıştır. Her bir öğrenci için ön test ve son test puanları elde edildikten sonra veriler bilgisayara aktarılmıştır. Aktarım sonrasında istatistik olarak incelenen ve karşılaştırılan puanlar için Mann Whitney U testi kullanılmıştır. Gruplar arası karşılaştırmalarda kişi sayısı az olduğu için doğrudan parametrik olmayan test türlerine yönelim olmuştur. Bursal (2017, s.58) gözlem (kişi) sayılarının 15 ya da altında olması durumunda normallik aramanın hatalı olabileceğini, doğrudan parametrik olmayan testlerin

uygulanmasını vurgulamıştır. Analiz işlemlerinde gruplar arası manidarlık için $p < ,05$ düzeyi kabul edilmiştir. Öğrencilerin ön test ve son test puanlarının hesaplanmasında ilgili çalışma üçleme çalmaya ve doğru çaldırmaya odaklı olduğu için hazır ölçme aracı kullanılmamış, bu çalışma özelinde pratik bir puanlama anahtarı araştırmacılar tarafından oluşturulmuştur. Puanlama anahtarında ön test ve son test için kriterler aynıdır. Kriterler ve test türüne göre puan dağılımı aşağıdadır. Ön test ve son test arasında üçleme nota kümesinin uygulanmasına yönelik pozitif ayırım nedeniyle puan dağılımında farklılık yapılmıştır. Son testte nota süresi kısmına ağırlık aktarımı yapılmıştır.

Çizelge 1. Puanlama Anahtarı Kriterler ve Puan Dağılımı

Ön Test	Sağ ve sol elde doğru notaları çalma (8x5) 40 puan	Sağ ve sol elde notaları doğru süre değerleriyle çalma (8x5) 40 puan	Eserin bütünlüğünü bozmadan çalma 20 puan	Toplam 100 puan
Son Test	Sağ ve sol elde doğru notaları çalma (8x4) 32 puan	Sağ ve sol elde notaları doğru süre değerleriyle çalma (8x7) 56 puan	Eserin bütünlüğünü bozmadan çalma 12 puan	Toplam 100 puan

4.BULGULAR

Bulgular bölümünde ön test ve son test için tablolar ayrı olarak sunulmuştur. Öğrencilerin genel puanlarının net görülmesi için istatistik tablolar öncesinde genel puan tablosu da kullanılmıştır. Bulgular genel puanlar ve istatistik tablolar olmak üzere 3 tablo biçiminde verilmektedir.

Çizelge 2. Öğrencilerin Ön Test ve Son Test Ham Puanları

Öğrenciler	Ön Test	Son Test
Deney 1	58	80
Deney 2	60	82
Deney 3	60	80
Kontrol 1	62	65
Kontrol 2	55	65
Kontrol 3	60	62

Öğrencilerin ön test sürecinde aldığı ortalama puanlar, genel olarak 60 puan etrafında dağılım göstermiştir. İlk uygulamada öğrencilerin denk olduklarına dair bu bilgiye göre yapılan son test çalışmasında kontrol grubu benzer sonuçlar elde ederken, deney grubu ortalama 15-20 puan artış göstermiştir. Her iki grup arasında yaklaşık 15 puanlık bir fark göze çarpmaktadır.

Çizelge 3. Ön Test Sürecine Yönelik U Testi Tablosu

Grup	Sıra Ort.	Sıralar Top.	SS	U	Z	p
Deney	3,33	10,00	2,40	4,00	-0,23	,817
Kontrol	3,67	11,00				

Ön test sürecine yönelik verilerin U testi tablosunda yer alan sonuçlara göre iki grup arasında $p < ,05$ seviyesinde anlamlı bir ilişki yoktur. Buna göre öğrencilerin ön test puanlarının denk olduğu ve bu süreçte puanların ayrıışmadığı anlaşılmaktadır.

Çizelge 4. Son Test Sürecine Yönelik U Testi Tablosu

Grup	Sıra Ort.	Sıralar Top.	SS	U	Z	p
Deney	5,00	15,00	9,22	,000	-2,02	,043
Kontrol	2,00	6,00				

Tablo 3'te yer alan son test sonuçları incelendiğinde her iki grup düzeyinde manidar bir ilişki olduğu ($p < ,05$) anlaşılmaktadır. Sıra toplamı ve sıra ortalaması değerleri incelendiğinde oluşan fark için eğilimin deney grubu lehinde olduğu gözlenebilir. Buna göre son test sürecinde deney grubunun puanlarının kontrol grubuna göre farklılaştığı, eğilimin deney grubunu işaret ettiği söylenilebilir.

5.SONUÇ VE ÖNERİLER

Üçleme nota kümelerinin öğretilmesinde ilkokul çağı piyano eğitiminde ritim çalışması ile konunun kavratılması kabul edilebilir oranda sağlanmıştır. Çalışmada ön test ile denklik sorgulanmış ve seçilen öğrencilerin, ilk seçim kriterleri gibi puanlar açısından da denk olduğu görüldükten sonra gruplar oluşturulmuştur. Gruplar oluşturulmasında öğrencilerin denkliği önemli görülmektedir. Denklik sonrasında yapılan uygulamada kontrol grubu ile klasik çalışılmış, deney grubu ile ritim çalışması yapılmıştır. Bu çalışmanın faydalı olduğu elde edilen sonuçlar düzeyinde de kendini göstermektedir. Ritim çalışması yaparak konuya ve ilgili ritim kalıbının yapısına ve seslendirilmesine alışan deney grubu öğrencilerin, kontrol grubundan daha başarılı sonuçlar elde ettiği anlaşılmıştır. Sonuçlar bu konunun, bu desen ve bu çalışma prensibi ile ilkokul çocuklarında faydalı olabileceğini ortaya koymaktadır. Deney grubundaki öğrencileri kabul edilebilir oranda, hatta net bir şekilde kontrol grubu öğrencilerinden daha iyi puanlar elde etmişlerdir. Buna göre ritim çalışması yapmanın üçleme notaların öğretilmesinde faydalı olacağını düşünmek mümkündür.

Yapılan çalışmada özel bir kurstaki öğrenciler ve sayıları nedeniyle ilkokul düzeyinde gerçekleştirilmiştir. Daha genel sonuçların elde edilmesi ve çalışmanın daha etkili olup olmadığının araştırılması için daha çok öğrencinin olduğu gruplar ile uygulama yapmak önemlidir. Daha geniş katılımlı öğrenci sayıları kadar, farklı eğitim seviyelerindeki (okul öncesi, lise vb.) öğrenciler ile deneme yapılması da önerilebilir. Çalışmada üçleme nota kümelerinin öğretilmesinde ritim çalışmaları yapılmıştır. Ritim çalışmalarının farklı ve/veya daha karmaşık olabilecek nota kümelerinin öğretilmesinde de (senkop, beşleme vb.) kullanılması, uygulamanın etkililiğini ölçmek açısından önemli olduğu düşünülebilir. Diğer yandan üçleme notaların öğretilmesinde aynı ya da farklı yaş gruplarında oyun, benzetimler gibi farklı uygulamaların yapılması da mümkündür.

6.KAYNAKLAR

Bursal, M. (2017). *SPSS ile temel veri analizleri*. Ankara: Anı Yayıncılık.

- Dalgın, M. ve Acay-Sözbir, S. (2019). Okul öncesi dönem müzik etkinliklerinde uygulanan yöntem, teknik ve yaklaşımlar. *Fine Arts*, 14(1), 39-59.
- Doğan, C., & Tecimer, B. (2019). *Erken çocukluk döneminde piyano eğitimi: gelişim alanlarına etkisi ve güncel öğretim yöntemleri*. II. Uluslararası 19 Mayıs Yenilikçi Bilimsel Yaklaşımlar Kongresi, 27-29 Aralık, Samsun.
- Ekiz, D. (2020). *Bilimsel araştırma yöntemleri*. Anı Yayıncılık.
- Işıkdemir, B. (2019). *Kardeşim piyano*. Yurt Renkleri Yayınevi.
- Karan, E. ve Yokuş, H. (2022). Özengen müzik eğitimi veren kurumlardaki piyano eğitimi sürecine ilişkin piyano eğitimcilerinin görüşleri. *Journal of Qualitative Research in Education*, 30, 161-180.
- Kosman, E. A. (2024). Erken yaşta piyano eğitiminin önemi ve incelikleri. B. Çokamay, B. Öz (Ed.), *Müzik Sanatı ve Eğitiminde Çağdaş Yaklaşımlar VI* içinde, ss.13-27, Konya: Eğitim Yayınevi.
- Ömür, Ö. (2003). *Piyano eğitiminde nöro linguistik programlama tekniklerinin öğrenci başarısı üzerindeki etkileri*. Cumhuriyetimizin, 80 80. Yılında Müzik Sempozyumu, 30-31 Ekim, İnönü Üniversitesi, Malatya, ss. 186-192.
- Yılmaz-Bolat, E. (2017). Okul öncesi öğretmenlerinin müzik etkinlikleri konusundaki görüşlerinin belirlenmesi. *İdil Sanat ve Dil Dergisi*, 6(35), 2073-2096.

Ekler



Moderato
MARY HAD A LITTLE LAMB
Video - 16
Düz; Birol Işıkdemir

Piano
1v2 v 3v 4v
1v 2v 3v 4v

Pno.

127



ÜÇLEME ETÜT
Video - 20
Birol Işıkdemir

Allegro

Piano

Pno.

132

"İkiye bölünebilen bir nota biriminin, iki yerine üç eşit değere bölünmesiyle oluşan ritmik yapıya ,üçleme (triole) denir" (Demirbatır, 2012,s11).

İLKOKUL ÇAĞI PİYANO EĞİTİMİNDE STACCATO TEKNİĞİNİN ÖĞRETİLMESİ VE OYUNLAŞTIRMA YAKLAŞIMININ ETKİSİ

Özcan GENÇ

Giresun Bulancak Atatürk Ortaokulu Müzik Öğretmeni

ORCID: 0009-0007-4051-4961

Prof. Dr. M. Kayhan KURTULDU

Trabzon Üniversitesi Fatih Eğitim Fak. Müzik Öğretmenliği ABD

ORCID: 0000-0003-0064-9144

ÖZET

Müzik eğitimi sürecinde çalgı eğitimi süreci en çok tüketilen süreçlerden biridir. Bu kapsamda yürütülen piyano eğitimi ise çalgının kapsayıcı yapısı ve geniş uygulama alanına sahip olması açısından ayrıca önemlidir. Bilhassa küçük yaşlarda yapılan piyano eğitimi süreçlerinde bazı kavramların, tekniklerin ya da terimlerin öğrenilmesi ve uygulanması için farklı yaklaşımlar, öğretim yöntemleri kullanılmaktadır. Dolayısıyla kimi zaman öğrencilere soyut gelen ya da zor anlaşılan konularda öğrenme stratejilerinden ya da oyunlardan faydalanmak faydalıdır. Bu araştırmanın amacı ilköğretim dönemi piyano eğitimi sürecinde staccato çalma tekniğinin öğretilmesinde küçük oyunlar oynamanın etkili olup olmayacağını denemektir. Çalışma için deney ve kontrol grupları oluşturulmuş ve deneysel desen ekseninde çalışma yürütülmüştür. Oluşturulan gruplar ilköğretim çağına olup piyano eğitimi alan toplam 8 öğrenciden meydana gelmiştir. Deneysel süreç için ilk olarak ön test yapılmış ve gruplardaki öğrencilerin denk olduğu anlaşıldıktan sonra deney ve kontrol gruplarına öğrenciler rastgele dağıtılmışlardır. Ön test süreci ve son test sürecinin kontrol grubu çalışmasında klasik tekrarlar ile çalışmalar yapılmıştır. Deneysel kısımda ise son test süreci içinde deney grubu ile pinpon topu ile kısa oyunlar oynanmış ve teknik kavratılmaya çalışılmıştır. Ön teste her iki grupla aynı biçimde klasik çalışılırken, son test sürecinde sadece kontrol grubu klasik çalışmış deney grubu ile oyun oynama uygulaması yapılmıştır. Ön test ve son test süreci için öğrencilerden elde edilen puanlar gruplar arasında karşılaştırılmıştır. Ön test ve son testte iki ayrı piyano eseri belirlenmiş ve bu eserlerin ölçümü için araştırmacılar tarafından çalışmaya özel bir ölçme aracı geliştirilmiştir. Toplanan puanların ortalaması alınmış ve gruplar arasında istatistiksel olarak karşılaştırılmıştır. Öğrenci sayısı az olduğu için parametrik olmayan testler uygun bulunmuş ve U testi uygulanarak süreç tamamlanmıştır. Elde edilen bulgular deney grubunun kontrol grubuna göre daha başarılı olduğunu göstermektedir. Deney grubu oyun ile öğrendiği tekniği, kontrol grubuna göre kısmen daha iyi uygulamıştır.

Anahtar Kelimeler: Piyano eğitimi, staccato, oyun.

1.GİRİŞ

Demirova (2008) piyano eğitiminin ilköğretim öğrencilerinin zihinsel becerilerine ve özellikle dikkat toplama yetisine olumlu yansımalarının olduğu sonucuna ulaşmıştır. İlköğretim çağı öğrencilerin motor becerileri de dikkate alındığında piyanonun ilköğretim dönemi çalgı eğitimi için doğru bir seçim olacağı söylenebilir.

Çevik (2007) piyanonun iyi bir solo ve eşlik çalgısı olduğunu, sahip olduğu özellikler sebebiyle müzik eğitiminde kullanılmaya oldukça elverişli olduğunu belirtmiş ve piyano eğitiminin temel amacının gerekli teknik becerileri kazandırarak müzik eserinin doğru bir anlatımla çalınmasını sağlamak olduğunu söylemiştir. Piyano eğitiminde kazandırılmaya çalışılacak teknik becerilerin ilköğretim çağı öğrencilere öğretilmesi için teorik bilgilerin ve birçok soyut kavramın somutlaştırılması gerektiğini ve bu sebeple ilköğretim çağı piyano eğitiminde klasik yöntemlerin tek başına her zaman yeterli olmayacağı söylemek yanlış olmayacaktır.

Sezen (2022) Piyano eğitiminde hizmet edilmesi gereken en önemli amacın doğru ses üretmek olduğunu, doğru ses üretmenin ise piyanoyu doğru teknikle kullanarak mümkün olacağını ve bunun da ancak bütün çalma ve seslendirme tekniklerini içeren detaylı bir piyano eğitimiyle sağlanabileceğini belirtmiştir. İlköğretim çağı piyano eğitiminde öğrencilerin gelişim özelliklerinin izin verdiği bütün tekniklerin kazandırılması piyano eğitiminin amaçlarının gerçekleştirilmesi bakımından önemlidir.

Işıkdemir, T. (2019) İlköğretim dönemi piyano eğitimi için hazırlanmış metotlarda staccato, legato gibi teknik kazanımların yer aldığını, çocukların motor ve zihinsel gelişimleri göz önüne alınarak yapılacak ve doğru pedagojik yaklaşımla verilecek eğitimle bu kazanımların gerçekleştirilebileceğini belirtmiştir. Buradan da anlaşılacağı üzere ilköğretim çağı piyano eğitiminde klasik piyano eğitim yöntemlerinin yanında öğrencilerin zihinsel ve motor gelişimlerine uygun farklı yaklaşımlar kullanmak, eğitimi gerçekleştirmek için oldukça önemlidir.

Kaleli ve Barışeri (2018) Staccato tekniğinin de içinde yer aldığı piyano çalış tekniklerinin öğrencilere kazandırılmasının oldukça zor olduğunu, bu tekniklerin doğru tempoda ve doğru şekilde uygulanamamasının doğru duruş ve oturuş pozisyonu ve ellerin kullanımındaki hataların yanında geçmişteki yanlış öğrenmeler sebebiyle olduğunu belirtmiştir. Öğrenmenin hızlı ve kalıcı şekilde gerçekleştiği ilköğretim döneminde, piyano eğitiminde hatalı veya yanlış şekilde kazandırılmış bir tekniğin ileride düzeltilmesi veya doğrusunun öğretilmesi de zor olacaktır.

Piyano eğitimi esnasında öğrenmeyi sağlarken kullanılan bilişsel tüm süreçlerin uygun düzenlenmesi, öğrenme ile alakalı başarı basamaklarını etkileyen faktörlerden biridir. Tam ve anlamlı öğrenmenin sağlanması, bilişsel süreçlerin doğru ve iyi planlanması ile mümkündür (Kurtuldu, 2007). Piyano eğitiminde kullanılan klasik yöntemler uygun öğrenme stratejileriyle birleştirildiğinde ilköğretim çağında piyano eğitiminde tam öğrenmenin gerçekleşmesinin daha kolay olacağı söylenebilir

Oyun, duygu ve düşüncelerin dışı vurumunu sağlayan, eğlendirirken eğiten etkinlikler bütünü olarak düşünülebilir (Öztemiz, 2013). Eğitim kuramlarında somuttan soyuta ilkesinin yanında bilinenden bilinmeyene ve aynı zamanda yakından uzağa ilkelerinden yola çıkmak mümkündür. Bu duruma göre bakarsak öğrenme esnasında çocukların doğal olarak bildikleri, aynı zamanda içgüdüsel olarak da yaptıkları oyun ve taklitlerin etkili olduğu sonucu oluşabilir (Korkmaz, 2019). Birden çok duyu organına hitap eden uygulamaların soyut kavramları somutlaştırmada ve öğrenmede kalıcılık sağlamadaki etkinliği göz önüne alındığında piyano eğitiminde klasik yöntemlerin yanında oyunlaştırma yönteminin kullanılmasının olumlu yönde etkilerinin olabileceği düşünülebilir.

2.AMAÇ

Bu araştırmanın amacı ilköğretim dönemi piyano eğitimi sürecinde staccato çalma tekniğinin öğretilmesinde küçük oyunlar oynamanın etkili olup olmayacağını denemektir.

3.YÖNTEM

Araştırmada ön test son test kontrol gruplu deneysel desenden faydalanılmış ve bu kapsamda gruplar (deney ve kontrol) oluşturulmuştur. “Klasik ve en yaygın biçimde bilinen deneysel yöntem, deney ve kontrol grupları diye adlandırılan iki farklı grubun araştırmaya dahil edilmesi, deney grubunun işleme tabi tutulduktan sonra elde edilen sonuçların her iki gruba karşılaştırılmasından oluşan bir yöntemdir” (Ekiz, 2020, s.119).

3.1.Çalışma Grubu

Araştırma için belirlenen çalışma grubu, ele alınan konu ve konunun kapsamı gereğince ilkökul düzeyinde piyano eğitimi alan öğrenciler arasından seçilmiştir. Özel bir müzik kursunda piyano öğrenimi gören 8 yaşındaki ilkökul öğrencilerinden seviye olarak (yakın yaş, aynı metotlar ve yakın seviye eserler çalan, piyano eğitimi geçmişleri süre olarak aynı olan) birbiri ile denk görülen öğrencilerden 4 tanesi seçilmiştir. Öğrenciler yapılan ön test sonrasında iki gruba ayrılmıştır.

3.2.Veri Toplama

Çalgı eğitimi verilen özel bir kurumda piyano öğrenimi gören 8 yaşındaki ilkökul öğrencilerinden seçilen, seviye olarak birbiriyle denk görülen 4 öğrenciden 2’şerli gruplar halinde deney ve kontrol grupları oluşturulmuştur. Işıkdemir (2019, s83) Kardeşim Piyano isimli yedi yaş ve üzeri piyano başlangıç metodundan seçilen ikilik, dörtlük notalar ve dörtlük sus kullanılarak oluşturulmuş “Piyano Çalışıyorum” isimli eser deney ve kontrol grubundaki her öğrenciye klasik piyano eğitim yöntemleriyle 25 dakika süresince aynı eğitici tarafından bireysel olarak öğretilmiştir. Süreç esnasında klasik tekrarlar ve deşifreler yapılarak normal düzenden çalışılmış, hatalı ses veya ritim kümeleri çalınması durumunda öğrenciler uyarılmıştır. Ders sonunda öğrencilerin, öğretilen eseri duraksatılmadan, tekrar yaptırılmadan ve hataları belirtilip düzeltilmeden bir seferde çaldırılarak performansları araştırmacı tarafından puanlama anahtarı 1 de belirtilen kıstaslara göre değerlendirilmiştir. Deney ve kontrol grupları arasında denklik sağlandığı gözlemlendikten sonra son test aşamasına geçilmiştir.

Piyano eğitiminde, staccato çalma tekniğinin öğretilmesinde oyunlaştırma yöntemiyle öğretilmesinin etkisini tespit etmek amacıyla, Işıkdemir (2019, s84) Kardeşim Piyano yedi yaş ve üzeri piyano başlangıç metodundan ikilik nota, dörtlük nota, dörtlük sus kullanılarak oluşturulmuş, staccato çalma tekniğini içeren “Minik Kedi” isimli eser seçilmiştir. Kontrol grubundaki öğrencilerin her birine piyano eğitiminde kullanılan klasik yöntemler uygulanarak 40 dakika süresince “Minik Kedi” isimli eser araştırmacı tarafından öğretilmiştir. Kontrol grubuyla yapılan son test uygulaması, koşullar ve ders tekniği açısından ön test aşamasında anlatıldığı gibi yürütülerek tamamlanmıştır.

Deney grubundaki öğrencilere mekanik metronom, raket ve pinpon topu kullanılan bir oyun oynatılmıştır. Deney grubundaki öğrencilere raket ve top verilerek metronom 90 bpm hıza ayarlanmış, mekanik metronom çalıştırıldıktan sonra önce metronomun sağa ve sola salınım hareketi sonucunda yaptığı her bir vuruşta topu 1 kere sektirmeleri istenmiştir. Daha sonra deney grubundaki öğrencilerin raketleriyle topu metronomun hareketiyle ortaya çıkan her vuruşuna karşılık 2’şer kere sektirmeleri istenmiştir. Son olarak deney grubundaki öğrencilerin raketleriyle metronomun sağa salınım hareketiyle yaptığı ilk vuruşunda topu 2’şer kere, metronomun sola salınım hareketiyle yaptığı diğer vuruşunda topu 1’er kere sektirmeleri istenmiştir. Deney grubundaki öğrencilere üç farklı durumdan oluşan raketle top sektirme oyunu metronomun önce 90 bpm ve ardından 120 bpm hızlarıyla 10 dakika süreyle oynatıldıktan sonra “Minik Kedi” isimli eser deney grubundaki öğrencilere de kontrol grubundaki öğrencilerle aynı süre ve aynı şekilde aynı eğitimci tarafından öğretilmiştir. Pinpon

topu ile oynanan oyun haricinde eser çalışma aşaması, kontrol grubu ile yapılan klasik çalışma ile aynı (40 dakika, bireysel ve standart tekrarlar vb) biçimde yürütülmüştür.

1.Durum

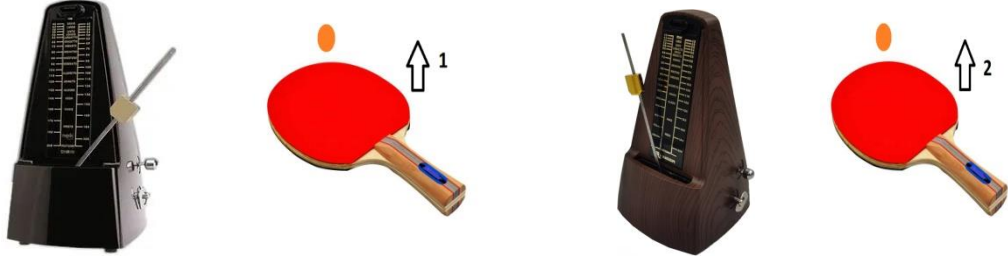

2. Durum

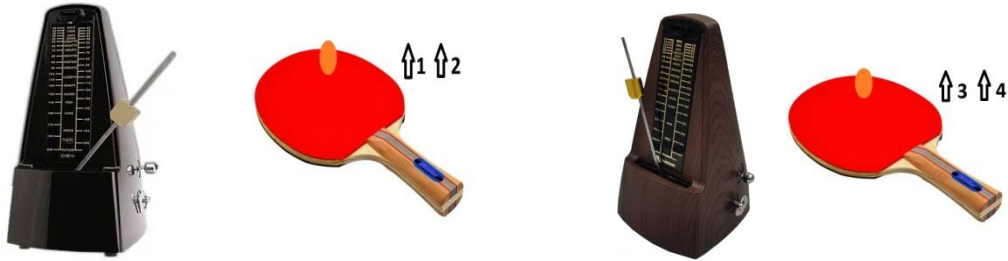

3. Durum

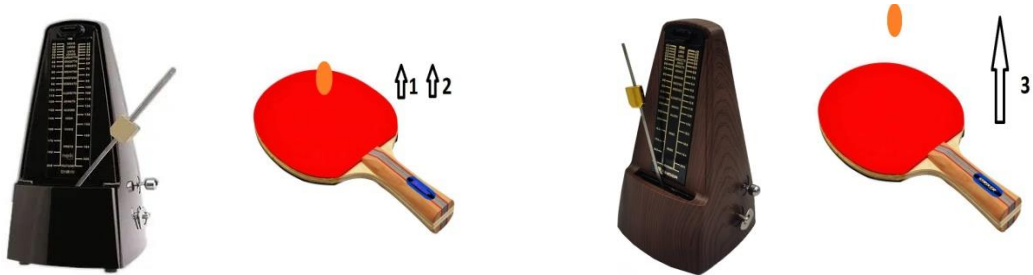

Deney ve kontrol gruplarındaki öğrencilere öğretilen Minik Kedi isimli eser her öğrenciye ders sonunda bireysel olarak duraksatılmadan, tekrar yaptırılmadan ve hataları belirtilip düzeltilmeden bir seferde çaldırılarak araştırmacı tarafından hazırlanan puanlama anahtarı 2 de belirtilen kıstaslara göre değerlendirilmiş elde edilen veriler kaydedilmiştir.

3.3. Veri Analiz

Toplanan verilerin analizinde öncelikle ön testten ve son testten alınan puanların her bir öğrenci için ortalaması hesaplanmıştır. Her bir öğrenci için bu puanlar elde edildikten sonra veriler bilgisayar ortamına aktarılmıştır. Bu süreçte istatistik olarak inceleme ve karşılaştırma için Mann Whitney U testi kullanılmıştır. Gruplar arası karşılaştırmalarda kişi sayısı çok az olduğu için doğrudan non-parametrik test türlerine yönelim olmuştur. Bursal (2017, s.58) gözlem (kişi) sayılarının 15 olması ya da 15'in altında olması durumunda normallik sınavının yanlış olabileceğini vurgularken, parametrik olmayan testlere yönelmeyi uygun görmüştür. Analiz işlemlerinde gruplar arası manidarlık için $p < ,05$ düzeyi kabul edilmiştir.

Bu araştırma için seçilen 4 öğrenciden 2'şerli olarak oluşturulan deney ve kontrol gruplarındaki öğrencilere klasik piyano eğitim yöntemleriyle öğretilen "Piyano Çalıyorum" isimli eser çaldırılmıştır. Deney ve kontrol gruplarındaki öğrencilerin performanslarını değerlendirmek üzere araştırmacılar tarafından hazırlanan ön test puanlama anahtarında sağ ve sol elde her ölçü için notaların doğru tuşla çalınmasına, notaların doğru süre değeriyle çalınmasına, eserin bütünlüğünün bozulmadan çalınmasına ve eserin temposunda çalınmasına puan verilmiştir. Çalışmada odak noktası staccato tekniğini doğru algılama ve uygulama olduğu için hazır bir puanlama anahtarı kullanılmamış, araştırmacılar tarafından amaca daha uygun bir puanlama anahtarı oluşturulmuştur. İkinci son test puanlama aşamasındaki anahtara ise ilaveten staccato tekniği için ilgili madde eklenmiştir. Her iki aşama için kriterler ve puan dağılımları aşağıdaki tabloda belirtilmiştir.

Çizelge 1. Puanlama Anahtarı.

Ön Test	Notaları doğru çalma 24 puan	Nota sürelerini doğru çalma 24 puan	Eserin temposunu bozmadan çalma 22 puan	Eserin bütünlüğünü bozmadan çalma 30 puan	Toplam	
					100 puan	
Son Test	Notaları doğru çalma 20 puan	Nota sürelerini doğru çalma 20 puan	Eserin temposunu bozmadan çalma 15 puan	Eserin bütünlüğünü bozmadan çalma 15 puan	Staccato'nun doğru uygulanması 30 puan	Toplam 100 puan

4. BULGULAR

Bulgular bölümünde ön test ve son test için tablolar ayrı olarak sunulmuştur. Öğrencilerin genel puanlarının net görülmesi için istatistik tablolar öncesinde genel puan tablosu da kullanılmıştır. Bulgular genel puanlar ve istatistik tablolar olmak üzere 3 tablo biçiminde verilmektedir.

Çizelge 2. Öğrencilerin Ön Test ve Son Test Ham Puanları

Öğrenciler	Ön Test	Son Test
Deney 1	55	82
Deney 2	50	80
Kontrol 1	52	65
Kontrol 2	55	68

Öğrencilerin ön test uygulamasında aldığı ortalama puanlar, 50 – 55 puan civarında dağılım göstermiştir. İlk uygulamada yakın puanlar almaları sebebiyle öğrencilerin denk oldukları düşünülmüş ve son test uygulanmıştır. Bu uygulamada kontrol grubu az bir artış göstermiş, deney grubu ise daha fazla bir artış sağlayarak 80 puan civarında bir başarı göstermiştir.

Çizelge 3. Ön Test Sürecine Yönelik U Testi Tablosu

Grup	Sıra Ort.	Sıralar Top.	SS	U	Z	p
Deney	4,00	12,00	3,20	3000	-0,674	,500
Kontrol	3,00	9,00				

Ön test için yapılan U testi tablosu incelendiğinde gruplar arasında $p < ,05$ seviyesinde manidar bir alakaya rastlanmamıştır. Ön test aşamasında her iki grubun aldığı puanlar açısından ve sıra değerleri açısından bakıldığında, ön test aşamasında gruplar arasında fark olmadığı anlaşılmaktadır.

Çizelge 4. Son Test Sürecine Yönelik U Testi Tablosu

Grup	Sıra Ort.	Sıralar Top.	SS	U	Z	p
Deney	5,00	15,00	8,81	,000	-1,99	,046
Kontrol	2,00	6,00				

Tablo 3 incelendiğinde her iki grup arasında $p < ,05$ düzeyinde anlamlı bir ilişki saptanmaktadır. İlk toplam puan tablosu ve bu tablodaki sıra değerleri dikkate alınırca eğilimin deney grubu yönünde olduğu görülmektedir. Buna göre son test aşamasında deney grubunun puanlarının kontrol grubundan manidar biçimde farklı olduğu söylenilebilir.

5.SONUÇ VE ÖNERİLER

Yapılan çalışmada ilk olarak belirlenen denklik kriterleri, ön test aşaması ile sınanmıştır. Bu uygulamada her iki grubu oluşturacak öğrencilerin çalışılan esere tepkilerinin ve süreç sonundaki başarılarının aynı olduğu anlaşılmıştır. Denklik sağlandıktan sonra son test aşaması için eser seçilmiş ve uygulamaya geçilmiştir. Ön test aşamasında elde edilen veriler, her iki grubun uygulama için yeterli hazırbulunuşluğa sahip olduğunu ve ilk seçim kriterlerinin de iyi uygulandığını bize açıklamaktadır. Bu koşullar sonrasında uygulanan son test aşamasında ise deney grubu lehinde bir başarı gözlenmiştir.

Elde edilen verilere göre piyano eğitiminde klasik yöntemlerle birlikte ders ilenen kontrol grubu ile oyunlaştırma yöntemi kullanılan deney grubunun puanlarının farklı olduğu gözlenmiştir. Buna göre piyano eğitiminde sadece klasik yöntemler uygulanan kontrol grubuyla ile oyun çalışması ile konu pekiştirilmesi yapılan deney grubu arasında Staccato teriminin öğrenilip uygulanmasında belirgin bir fark oluşmuştur. Bu verilere göre Staccato teriminin öğretilmesi ve uygulanmasında klasik yöntemlerle birlikte uygulanan oyunlaştırma yönteminin başarıya olumlu yönde etkisi olduğunu, fark oluşturduğu ve klasik yöntemlerle birlikte Staccato teriminin öğretiminde ve uygulamasında oyunlaştırma yönteminin kullanılabileceği görülmüştür. Bulgulardan elde ettiğimiz verilere göre oyunlaştırma yönteminin ilköğretim çağında piyano eğitiminde Staccato teriminin öğretilmesi ve uygulanmasında öğrenmeyi kolaylaştıran, öğrenme başarısını artıran ve öğrenmenin uygulamaya yansımada olumlu yönde etkileri olduğu sonucuna varılmıştır.

Yapılan çalışmada özel bir kurstaki öğrenciler ve sayıları nedeniyle ilkököl düzeyinde gerçekleştirilmiştir. Daha genel sonuçların elde edilmesi ve çalışmanın daha etkili olup olmadığının araştırılması için daha çok öğrencinin olduğu gruplar ile uygulama yapmak önemlidir. Daha geniş katılımlı öğrenci sayıları kadar, farklı eğitim seviyelerindeki (okul öncesi, lise vb.) öğrenciler ile deneme yapılması da önerilebilir. Çalışmada üçleme nota kümelerinin öğretilmesinde ritim çalışmaları yapılmıştır. Ritim çalışmalarının farklı ve/veya daha karmaşık olabilecek nota kümelerinin öğretilmesinde de (senkop, beşleme vb.) kullanılması, uygulamanın etkililiğini ölçmek açısından önemli olduğu düşünülebilir. Diğer yandan üçleme notaların öğretilmesinde aynı ya da farklı yaş gruplarında oyun, benzetimler gibi farklı uygulamaların yapılması da mümkündür.

6.KAYNAKLAR

- Bursal, M. (2017). *SPSS ile temel veri analizleri*. Ankara: Anı Yayıncılık.
- Çevik, D. B. (2007). Pişano öğretimi neden zordur? *Atatürk Üniversitesi Kazım Karabekir Eğitim Fakültesi Dergisi*, 15, 62-79.
- Demirova, G. (2008). *Pişano eğitiminin ilköğretim öğrencilerinin dikkat toplama yetisine etkisi*. Yayınlanmamış Doktora Tezi, Ankara Üniversitesi, Eğitim Bilimleri Enstitüsü.
- Ekiz, D. (2020). *Bilimsel araştırma yöntemleri*. Anı Yayıncılık
- Işıkdemir, B. (2019). *Kardeşim Pişano*. Yurt Renkleri Yayınevi
- Işıkdemir, T. (2019). *5-6 yaş çocukların pişano eğitiminde karşılaşılan sorunlar ve eğitimci görüşleri*. Yayınlanmamış Yüksek Lisans Tezi, Pamukkale Üniversitesi Eğitim Bilimleri Enstitüsü.
- Kaleli, Y. S. ve Barışeri, N. (2018). Müzik öğretmeni adaylarının pişano eğitimi sürecinde kazandıkları teknik davranışların incelenmesi. *Sakarya Üniversitesi Eğitim Fakültesi Dergisi*, 35, 23-48.
- Korkmaz, I. (2019). *İlkokul özengen solfej eğitiminde oyunun öğrenmeye etkisi*. Yayınlanmamış Yüksek Lisans Tezi, Necmettin Erbakan Üniversitesi Eğitim Bilimleri Enstitüsü.
- Kurtuldu, M., K. (2007). *Bilgiyi işleme modeline dayalı pişano eğitiminde genel öğrenme stratejilerinin yeri ve görsel imajlar oluşturma yönteminin kullanılabilirlik düzeyi*. Yayınlanmamış Doktora Tezi. Gazi Üniversitesi, Eğitim Bilimleri Enstitüsü, Ankara.
- Öztemiz, S. (2013). İlkokul öğrencilerinin oyun tekniği ile okuma alışkanlığı kazanmasına yönelik öğretmen görüşleri: Ankara Beytepe İlkokulu Örneği. *Bitlis Eren Üniversitesi Sosyal Bilimler Dergisi*, 2(1), 65-79.
- Sezen, H. (2022). Pişano eğitiminde kaliteli ses üretiminin önemi. *Mehmet Akif Ersoy Üniversitesi Eğitim Fakültesi Dergisi*, 62, 311-331.

XX ƏSR ŞAİRİ ƏLIAĞA VAHİDİN QƏZƏLLƏRİNDƏ CİNAS VƏ ONUN POETİK FUNKSIYASI

JINAS AND ITS POETIC FUNCTION IN THE GHAZALS OF 20TH CENTURY POET ALIAGHA VAHID

Nazile Abdullazade

doçent doktor, Azərbaycan Devlet Pedagoji Üniversitesi

<https://orcid.org/0000-0002-1829-7178>¹

associate professor doktor

Azerbaijan State Pedagogical University

ÖZET

Azərbaycan klassiklərinin yaradıcılığında və şifahi xalq ədəbiyyatında gözəllik və ahəngdarlığa, bədii fiqurlara, sintaktik konstruksiyalara geniş yer verilib. Tarixi qədim olan “cinas” ədəbiyyatşünaslıqda paralel olaraq “təcnis” termini ilə bərabər işlənmişdir. Cinas – fonetik tərkibinə yaxud səslənməsinə görə eyni olub müxtəlif mənə bildirən sözlərə deyilir. Fikri daha da təsirli etmək, emosionallıq yaratmaq üçün istər xalq şeiri, istərsə də klassik poeziyada cinaslardan geniş istifadə edilmişdir.

Azərbaycan xalq poeziyasının müxtəlif janrlarında cinasların müxtəlif şəkillərinə rast gəlirik; bayatılar, bayatışəkilli janrlar – holavarlar, sayaçı sözlər, ağılar, oxşamalar, atalar sözlərində zəngin cinas qafiyələr üstünlük təşkil edir. Xalq şeirində cinaslar dilimizin zəngin linqvistik imkanlarını, tükənməz üslub çalarlarını, melodik biçimlərini üzə çıxaran vasitələr kimi dəyərlidir.

XX əsr Azərbaycan şairi, Füzuli tilsimini xəlqiliyi və milliliyi ilə sındıran, qəzələ yeni ruh, yeni ovqat verən Əliağa Vahid də qəzəllərində poetik fiqurlara geniş yer vermişdir. Onun şeirlərində alliterasiya, assonans, bədii təkrar, sintaktik paralellər, fərqli epitetlər, cinaslardan gen-bol istifadə edilmişdir. Xüsusilə cinaslardan istifadə Vahidin xalq yaradıcılığına sonsuz sevgisinin təzahürü kimi özünü göstərir.

O bivəfa mənim istəkli yarım *onda idi*,

Əsiri bir mən idim, ixtiyarım *onda idi*.

Baxan zamanda məni öldürüb dirildərdi,

Mənim o eşq ilahisi tanrım *onda idi*.

Klassik Şərq ədəbiyyatında cinasın qeyd edilən 7 növünə – tam cinas, naqis cinas, əlavəli cinas, mürəkkəb cinas, təkrar edilən cinas, yarım cinas, yazılış cinasa Vahid qəzəllərində rast gəlinir. Cinas yaratmaq sənətkardan xalq dilinə, onun incəliklərinə, bədii sözün poetikasına, zəngin söz ehtiyatına bələd olmaq tələbini qoyur.

Açar sözlər: poeziya, qəzəl, cinas, Əliağa Vahid, ahəngdarlıq.

Keywords: poetry, ghazal, jinas, Aliaga Vahid, harmony.

YAŞLILARLA GEÇİRİLEN ZAMANIN YAŞLI AYRIMCILIĞINA ETKİSİ

Deniz TEKEŞ

Selçuk Üniversitesi,– 0009-0001-6630-4539

Arzu BURAK

Selçuk Üniversitesi,– 0009-0000-6456-4946

ÖZET

Ülkemizde ve dünyada ortalama yaşam süresi giderek artmaktadır. Dünya genelinde artan yaşlı nüfus bu gruptaki insanlar için var olan sorunlar ile ilgilenmeyi kaçınılmaz hale getirmiştir. Yaşamlarının yaşlılık evresinde bulunan kimselerin yaşamış oldukları fiziksel sorunlar kadar psikolojik ve sosyal sorunları olduğu da bir gerçektir. Yaşlanma sürecinde yaşlı bireylerin yaşadığı tüm bu fizyolojik ve psiko-sosyal değişikliklerin bir sonucu olarak toplumda yaşlı ayrımcılığının ortaya çıkması kaçınılmaz hale gelmektedir. Bu noktadan hareketle, yapılması planlanan çalışmanın amacı, yaşlılarla birlikte geçirilen etkin zamanın yaşlı ayrımcılığına yönelik tutum üzerinde etkili olup olmadığını incelemektir. Araştırmada veri toplama aracı olarak Yurttaş ve Sarıkoca (2018) tarafından geliştirilen Pozitif ve Negatif Yaşlı Ayrımcılığı Ölçeği kullanılmıştır. Belirtilen veri toplama aracı ön-test son-test olarak kullanılmıştır. Çalışma Selçuk Üniversitesi Beyşehir Ali Akkanat kampüsünde eğitim öğretimine devam etmekte olan 15 üniversite öğrencisi ve 15 Beyşehirli yaşlı birey ile yürütülmüştür. Deney grubunda yer alan 15 öğrenciye 4 hafta süresince yaşlılarla etkin zaman geçirmeleri için imkânlar sunulacaktır. Bu etkinlikler; Doğa Yürüyüşü (Eşrefoğlu Cami tanıtımı, göl çevresinde yürüyüş, göl üzerinde 2 yaşlı ve 2 genç şeklinde olucak şekilde su bisikleti turu yapılmıştır. Yaşlı ve gençler aralarında işbirliği yapmaları sağlanmıştır.)“Geleneksel Oyunlar” (örneklem grubunda ki yaşlı ve gençler ile karma gruplar oluşturmuş ardından geleneksel Türk okçuluğu, halat çekme, mendil kapmaca, beş taş gibi geleneksel oyunlar oynanmıştır.) "Gençlerle Fasil Günü" (Gençlerin ve yaşlıların oturma düzeni ayarlanmıştır. Gençler çiğ köfte yoğurup yaşlılara ikram etmiştir. Gençlerin ve yaşlıların kaynaşabileceği küçük bir eğlence düzenlenmiştir.) Türk Sineması (Yeşilcamdan Kara Gözlüm filmi izlenmiş olup değerlendirilmesi yapılmış, bazı replikler canlandırmıştır.) Bu etkinliklere katılım sağlayan gönüllü yaşlı ve öğrencilerin ulaşımı projemiz kapsamında verilen destekle karşılanmıştır. Bu çalışma, yaşlılara geçirilen zamanın



yaşlı ayrımcılığına etkisini görmek için tasarlanmıştır. Elde edilen nicel veri analizi için parametrik olmayan testlerden faydalanılması planlanmaktadır. Çalışma sonunda yaşlı ayrımcılığının önüne geçmek için çeşitli çözüm önerileri sunulması amaçlanmaktadır.

Anahtar Kelimeler : Yaşlı ayrımcılığı, Etkin zaman, Üniversite öğrencileri

TÛSTERÎ'NİN TEFSİR YÖNTEMİ

Dr. Öğr. Üyesi Abdulhalim ABDULLAH

Ardahan Üniversitesi, İlahiyat Fakültesi
Orcid: 0000-0002-5298-9741

ÖZET

Bu araştırma, tefsir ilminin ilk dönem alimlerinden olan, tefsir tarihinin erken bir dönemine ait olan Sehl b. Abdullah et-Tûsterî'nin yöntemini incelemektedir.

Araştırmanın sorunu, tarihi geçmişine rağmen Tûsterî'nin tefsirine yeterince değinilmemiş olmasıdır. Aynı şekilde Tûsterî'nin tasavvufî yönü ve tefsirlerinde tasavvufî düşüncelerine dayanması suretiyle ve bunun paralelinde kendisinin bir re'y ile tefsir ekolünün öncülerinden sayılmasına rağmen lüteratür alanında konunun yeterince çalışılmamış olması, çalışmayı ortaya koymamıza etken olmuştur.

Bu çalışmanın amacı, özellikle Tûsterî'nin tefsirî açıklamalar hususunda diğer müfessirlerle aynı görüşte olmadığını; kendine özgü yorumlarını ortaya koyarak onun tefsir yöntemini tespit etmektir. Bu nedenle araştırmamızın, tefsir literatüründe önemli bir boşluğu dolduracağı için büyük bir öneme sahip olacağını düşünmekteyiz.

Çalışmamızda araştırma yöntemi olarak, Tûsterî'nin sözlerinden hareketle onun görüşlerini diğer alimlerin görüşleriyle karşılaştıran betimsel yöntemi kullanacağız.

Araştırma bir giriş, iki bölüm ve bir sonuçtan oluşacaktır. Girişte Tûsterî'nin hayatı, hocaları, öğrencileri ve vefatı hakkında kısa bir bilgi vereceğiz. Birinci bölümde "Tûsterî'nin Rivayet Tefsiri" konusunu işleyeceğiz. Bu bölümde, Tûsterî'nin Kur'an'ı Kur'an'la tefsiri, Kur'an'ı Sünne tile ve aynı zamanda sahabe ve tabiûn sözleri ve nüzul sebepleriyle tefsirine değineceğiz. İkinci bölümde ise "Tûsterî'nin Re'y ile Tefsiri" başlığını ele alacağız. Bu bölümde, Tûsterî'nin Kur'an ayetlerini dilbilgisi, lügat, iştikak, Arap şiiri ve tasavvufî görüşlere yer vererek tefsir etme çabalarını ortaya koyacağız. Araştırmamızın sonuç bölümünde ise elde ettiğimiz önemli bulguları ve okuyuculara önerilerimizi arz edeceğiz.

Anahtar Kelimeler: Tefsir, Tüsteri, Tefsîru't-Tüsterî, Re'y Tefsiri, Rivayet Tefsiri, İşârî Tefsir.

منهج التستري في التفسير

د. عبد الحلیم عبد الله

المخلص:

يتناول هذا البحث علما من علماء التفسير الأوائل، وهو سهل بن عبد الله التستري الذي يعود إلى مرحلة متقدمة في تاريخ التفسير لدراسة منهجه في التفسير.

وتبرز مشكلة البحث في أنه لا توجد دراسات وافية توقفت عند تفسير التستري على الرغم من قدمه التاريخي، وعلى الرغم من أنه يمثل بواكير التفسير بالرأي لما عُرف عن التستري من تصوّفه واعتماده في تفسيره على فكره الصوفي.

والغرض من هذا البحث أن يبين منهج التستري في التفسير ولا سيما التفسيرات التي تفرّد بها ولم توافق المفسرين بالمأثور، ولذلك فإننا نتوقع لهذا البحث أن يكون ذا أهمية كبيرة لأنه سيسدّ ثغرة في مكتبة التفسير.

أما منهج البحث فسنعتمد على المنهج الوصفي انطلاقاً من أقوال التستري ومقارنتها بأقوال غيره من العلماء.

وسيكون البحث في مقدمة ومبحثين وخاتمة، نقدّم في المقدمة لنبذة عن حياة التستري وأبرز شيوخه وتلاميذه ووفاته، وسنقسم المبحث الأول (تفسير التستري القرآن بالمأثور)، كتفسيره القرآن بالقرآن، وتفسيره القرآن بالسنة، وتفسيره القرآن بأقوال الصحابة والتابعين، وتفسيره القرآن بأسباب النزول. أما المبحث الثاني فسيكون (تفسيره القرآن بالرأي) كتفسيره القرآن باللغة، وتفسيره القرآن بالاعتماد على النحو، وتفسيره القرآن بالاعتماد على الشعر العربي، وتفسيره القرآن بضرب الأمثال، ثم نختم بخاتمة نعرض فيها لأهم نتائج البحث وتوصياته.

الكلمات المفتاحية: التفسير، التستري، تفسير التستري، التفسير بالرأي، التفسير الإشاري.

1. مقدمة:

1.1. اسمه ونشأته:

من هو التستري؟ هو " والمشهور بهذه النسبة من المشايخ الكبار ابو محمد سهل بن عبد الله بن يونس بن عيسى بن عبد الله ابن رفيع التستري الساكن بالبصرة صاحب كرامات وآيات صحب ذا النون المصري

توفى سنة ثلاث وثلاثين ومائتين وقيل: سنة ثلاث وسبعين" (السمعاني، 1382، ص 3-52) وقال القشيري: "أحد أئمة القوم لم يكن له في وقته نظير في المعاملات والورع وكان صاحب كرامات ... توفي كما قيل سنة ثلاث وثمانين ومائتين، وقيل: ثلاث وسبعين ومائتين" (القشيري، د. ت، ص 1-59)

نشأ سهل التستري في تستر، وكانت بدايات اتجاهه إلى التصوف في سن مبكرة جدا، قال التستري عن نفسه: "كنت ابن ثلاث سنين، وكنت أقوم بالليل أنظر إلى صلاة خالي محمد بن سوار، وكان يقوم بالليل، وكان يقول: يا سهل، اذهب ونم، فقد شغلت قلبي. وقال لي يوما خالي: ألا تذكر الله الذي خلقك؟ فقلت: كيف أذكره؟ فقال: قل بقلبك عند تقلبك في ثيابك ثلاث مرات من غير أن تحرك به لسانك: الله معي، الله ناظر إلي، الله شاهدي. فقلت ذلك ليالي ثم أعلمته، فقال: قلها في كل ليلة سبع مرات، فقلت ذلك، فوقع في قلبي حلاوة. فلما كان بعد سنة قال لي خالي: احفظ ما علمتك ودم عليه إلى أن تدخل القبر، فإنه ينفك في الدنيا والآخرة، فلم أزل على ذلك سنين، فوجدت لها حلاوة في سري. ثم قال لي خالي يوما: يا سهل، من كان الله معه وهو ناظر إليه وشاهده لا يعصيه، إياك والمعصية.. حفظت القرآن وأنا ابن ست أو سبع، وكنت أصوم الدهر، وقوتي خبز الشعير اثنتي عشرة سنة، فوقع لي مسألة وأنا ابن ثلاث عشرة سنة، فسألت أن يبعثوا بي إلى البصرة أسأل عنها، فجئت البصرة، وسألت علماءها، فلم يشفني ما سمعت. فخرجت إلى عبادان إلى رجل يعرف بأبي حبيب حمزة بن عبد الله العبادي، فسألته عنها فأجابني. وأقمت عنده مدة أنتفع بكلامه وأتأدب بأدبه. ثم رجعت إلى تستر، فجلعت قوتي اقتصارا على أن يشتري لي بدرهم فرقان الشعير، فيطحن ويختبز، فأفطر عند السحر كل ليلة على أوقية واحدة بغير ملح ولا إدام، وكان يكفيني ذلك الدرهم سنة. ثم عزمت على أن أطوي ثلاث ليال، ثم جعلتها خمسا، ثم سبعا، حتى بلغت خمسا وعشرين ليلة، وكنت على ذلك عشرين سنة. ثم خرجت أسبح في الأرض سنين، ثم عدت إلى تستر، وكنت أقوم الليل كله" (القشيري، د. ت، ص 1-60)

1.2. آثاره:

أحصى فؤاد سزكين مؤلفات التستري المخطوطة، مع بيان مكان وجودها، وانتهى إلى ذكر ثمانية كتب كما قام كمال جعفر بإحصاء مماثل، انتهى فيه إلى ذكر اثني عشر كتابا، منها ستة كتب ذكرها سزكين، وثلاثة ذكرها النديم في الفهرست وكتاب ذكره حاجي خليفة في كشف الظنون. وانفرد سزكين بذكر كتابين للتستري، وبذلك يكون مجموع كتبه أربعة عشر مؤلفا، وهي:

- تفسير القرآن العظيم.. المعروف بتفسير التستري
جوابات أهل اليقين.
دقائق المحبين.
رسالة في الحروف.
رسالة في الحكم والتصوف.
سلسيل سهلية.
الغاية لأهل النهاية.
لطائف القصص في قصص الأنبياء.
كتاب المعارضة والرد على أهل الفرق وأهل الدعاوى في الأحوال.
كتاب الميثاق.
كلام سهل.
مقالة في المنهيات.
مناقب أهل الحق ومناقب أهل الله عز وجل.
مواعظ العارفين.(التستري, 1423, ص 8-9)

1.3. لمحة عن التفسير:

أول ما يلفت النظر إلى هذا التفسير هو حجمه اللطيف، مما يعني أنه لا يضم تفسيراً تاماً لجميع الآيات القرآنية، وإنما هو تفسير لبعض آيات القرآن، وتعليقات كانت استجابة لأسئلة بعض مريديه. وليس عجيباً أن يكون تفسيره مختصراً، فتلك طريقة أهل التصوف.(التستري, 1423, ص 12)
والتفسير محقق ومطبوع بما يقارب مثني صحيفة، حققه: محمد باسل عيون السود، وطبعته دار الكتب العلمية في بيروت عام 1423هـ

ويتميز تفسير سهل التستري بميزات عدة، منها:

- يجمع تفسير سهل التستري بين النقل والعقل، مما يجعله تفسيراً مختلطاً يحتوي في مواضع على تفسير بالمأثور، وفي مواضع أخرى يذهب إلى التفسير بالرأي.
- يركز تفسير سهل التستري على الجانب الروحي للقرآن الكريم، ويسعى إلى إبراز القيم الروحية والأخلاقية التي تدعو إليها الآيات.
- يتميز تفسير سهل التستري بسهولة الأسلوب ويسر العبارة، مما يجعله سهل الفهم والإدراك.

2. منهج التستري في التفسير

يمكننا أن نجمل منهجه بكلمات معدودة ونفصلها فيما بعد من البحث، فقد اعتمد التستري في تفسيره على منهجين مختلفين، إذ اعتمد على التفسير بالمأثور في أغلب الأحيان، وذهب أحيانا إلى التفسير برأيه، وفيما يلي تفصيل ذلك.

2.1. تفسيره القرآن بالمأثور

يتجلى تفسير التستري للقرآن الكريم بالمأثور في ثلاثة مظاهر، هي: تفسيره القرآن بالقرآن، وتفسيره القرآن بالسنة، وتفسيره القرآن بأقوال الصحابة والتابعين، ولعلنا نتوقف عند كل منها ونأتي له بشاهده

2.1.1. تفسيره القرآن بالقرآن

تفسير القرآن بالقرآن منهج معروف عند المفسرين، ولا يخلو منه تفسير من التفسير، وكذلك فعل التستري، ومن ذلك تفسيره للعجب في قوله تعالى: (بَلْ عَجِبْتَ وَيَسْخَرُونَ) [الصافات: 12]. قال: "أراد به سرعة مجازاتهم على الإقامة والنفي، فسمى قوله باسم فعلهم. وقد أخبر عنهم بالعجب في مواضع، قال في قوله في قل أوحى: إِنَّا سَمِعْنَا قُرْآنًا عَجَبًا [الجن: 1] وفي ق: (بَلْ عَجِبُوا) [ق: 2] وفي ص: (إِنَّ هَذَا لَشَيْءٌ عَجَابٌ) [ص: 5] وقد ذكر في الصافات: (بَلْ عَجِبْتَ وَيَسْخَرُونَ) [الصافات: 12] أي: رأيت جزاءهم عظيماً، فسمى تعظيم الثواب عجباً، لأن المتعجب إنما يتعجب من أمر بلغ نهايته، فهذا هو المراد من قوله: (بَلْ عَجِبْتَ) [الصافات: 12]" (التستري، 1423، ص 55)

2.1.2. تفسيره القرآن بالسنة

ومن ذلك تعقيبته على قول الله تعالى: (وَإِذَا خُيِّئْتُمْ بِنَحِيَّةٍ فَخَيُّوا بِأَحْسَنَ مِنْهَا أَوْ رُدُّوها [النساء: 86] قال التستري: "يعني زيادة على سلامه الصادر بالنصح لله تعالى. وقال النبي صلى الله عليه وسلم: «السلام اسم من أسماء الله تعالى أظهره في أرضه، فأفشوه بينكم»" (حمد, 1438, ص 7-296)

ولما سئل عن قوله تعالى: (وَأَتُوا النِّسَاءَ صَدَقَاتِهِنَّ نِحْلَةً) [النساء 4] " قال: أعطوهن الصداق هبة من الله عز وجل لهن. وقد قال: إن النحلة الديانة، وقال: قال النبي صلى الله عليه وسلم: «أقدر المعاصي عند الله تعالى منع الأجير أجرته، ومنع المرأة مهرها»" (التستري, 1423, ص 53)

وقال "بيانه قوله: إِنَّ كَيْدَ الشَّيْطَانِ كَانَ ضَعِيفاً [النساء: 76]: يعني صار عليهم ضعيفاً كما قال: إِنَّ عِبَادِي لَيْسَ لَكَ عَلَيْهِمْ سُلْطَانٌ [الحجر: 42] لأن العبد إذا جاوز بحسن ظنه جميع الحجب، حتى لا يكون بينه وبين الله حجاب، فليس للنفس والشيطان والدنيا دخول على قلبه وفؤاده بالوساوس، ولذلك قال النبي صلى الله عليه وسلم: «رأيت البارحة عبداً عبداً بينه وبين الله حجاب ف جاء حسان ظنه بالله فأدخله الحجاب" (التستري, 1423, ص 39)

وسئل عن قوله (وَمَنْ يُؤْتِ الْحِكْمَةَ فَقَدْ أُوتِيَ خَيْرًا كَثِيرًا [البقرة 269]: فقال: " روى أبو سعيد الخدري رضي الله عنه عن النبي صلى الله عليه وسلم قال: «القرآن حكمة الله عز وجل بين عباده فمن تعلم القرآن وعمل به فكأنما أدرجت النبوة بين جنبيه إلا أنه لا يوحى إليه يحاسب حساب الأنبياء عليهم السلام إلا في تبليغ الرسالة» . وأخبرني محمد بن سوار عن عَفِيلٍ عن الزهري عن ابن المسيب عن أبي هريرة رضي الله عنه قال: قال رسول الله صلى الله عليه وسلم: «القرآن حكمة فمن تعلم القرآن في شببته خلط بلحمه ودمه. ألا وإن النار لا تمس قلباً وعى القرآن، ولا جسداً اجتنب محارمه وأحل حلاله وآمن بمحكمه ووقف عند متشابهه ولم يبتدع فيه»" (التستري, 1423, ص 42)

2.1.3. تفسيره القرآن بأقوال الصحابة

وسئل التستري عن قول الله تعالى: (فَتَلَقَى آدَمَ مِنْ رَبِّهِ كَلِمَاتٍ فَتَابَ عَلَيْهِ) [البقرة 37]: ما هذه الكلمات التي تلقاها من ربه؟ قال سهل: " أخبرني محمد بن سوار عن أبيه عن الثوري عن عبد العزيز ابن رفيع

عن عبد الله بن عمر رضي الله عنهما أنه قال: لما ذكر آدم صلوات الله عليه خطيبته قال: يا رب، أرايت معصيتك التي عصيتك، شيء كتبت عليّ قبل أن تخلقني، أم شيء ابتدعته؟ قال: بل شيء كتبت عليه أنك ستفعله بترك العصمة مني قبل أن أخلقك بخمسين ألف عام. قال آدم صلوات الله عليه: فكما كتبت عليّ فاغفر لي، فإننا قد ظلمنا أنفسنا [الأعراف: 23] أي بالإقامة على همة النفس والسكون إلى تدبيرها، وتبنا عن الرجوع إليه، وإن لم نغفر لنا [الأعراف: 23] أي في الدنيا ونترحمنا [الأعراف: 23] في ما بقي من أعمارنا لنكونن من الخاسرين [الأعراف: 23] أي من الأشقياء المعذبين في الآخرة، فكانت هذه الكلمات التي قال الله تعالى: فَتَلَقَىٰ آدَمُ مِنْ رَبِّهِ كَلِمَاتٍ فَتَابَ عَلَيْهِ إِنَّهُ هُوَ التَّوَّابُ الرَّحِيمُ [37]. وروي عن النبي صلى الله عليه وسلم أنه قال: «قال آدم لموسى عليهما السلام: بكم تجد الخطيئة كتبت عليّ من قبل أن أخلق؟ قال: بأربعين ألف عام. قال النبي صلى الله عليه وسلم: فحج آدم وموسى عليهما السلام» (الشمسري، 1423، ص 29)

وشرح قوله تعالى (وَهُوَ أَلَدُّ الْخِصَامِ) [البقرة 204] بقول السيدة عائشة رضي الله عنها، فقال: "أي: شديد الخصومة بالباطل. وقد روت عائشة رضي الله عنها عن النبي صلى الله عليه وسلم أنه قال: «أبغض الرجال إلى الله تعالى الألد الخصم» (الشمسري، 1423، ص 36)

2.1.4. القرآن بأقوال التابعين

والقارئ في تفسير التستري يراه أنه يعرض للأقوال المختلفة أحيانا، ومن ذلك تفسيره للفق. قال: "والفلق: الصبح عند ابن عباس رضي الله عنه، وهو عند الضحاك: وإد في النار، وعند وهب: بيت في النار، وعند الحسن: جب في النار. وقيل: أراد به جميع الخلق، وقيل: هو الصخور تنفلق عن المياه" (الشمسري، 1423، ص 210) فأورد رأي الضحاك بن مزاحم الهاللي وهو من التابعين.

2.2. تفسير القرآن بالرأي

في تفسير التستري للقرآن الكريم برأيه نلاحظ له ثلاثة اتجاهات في ذلك، فهو قد يستنبط ما يريد الذهاب إليه من خلال الدلالة اللغوية لبعض المفردات، وقد يذهب إلى الاستشهاد بالشعر، وقد يأتي بدلالات لم ترد لا في كتب اللغة ولا في الشعر ولا في التفسير، وهذه الأخيرة نراها من نتاج فكره الصوفي.

2.2.1. تفسيره القرآن باللغة

ومن ذلك قوله في تفسير (اللجنة) في قوله تعالى (إِنَّ الَّذِينَ كَفَرُوا وَمَاتُوا وَهُمْ كُفَّارٌ أُولَئِكَ عَلَيْهِمْ لَعْنَةُ اللَّهِ وَالْمَلَائِكَةِ وَالنَّاسِ أَجْمَعِينَ) (البقرة 161) فقال: "أي الطرد لهم من رحمة الله والإبعاد، وكذلك كل ملعون مطرود." (الثستري، 1423، ص 33)

ومن ذلك قوله في تفسير (شية) في قوله تعالى (لا شية فيها) [البقرة 71] فقال: "أي لا علامة فيها تشينها، ولا لون يخالف لون سائر جسدها" (الثستري، 1423، ص 31)

قال سهل: معنى: أَلْحَمْدُ لِلَّهِ [الفاحة 2] الشكر لله، فالشكر لله هو الطاعة لله، والطاعة لله هي الولاية من الله تعالى كما قال الله تعالى: إِنَّمَا وَلِيُّكُمُ اللَّهُ وَرَسُولُهُ، وَالَّذِينَ آمَنُوا [المائدة: 55] ولا تتم الولاية من الله تعالى إلا بالتبني ممن سواه. ومعنى: رَبِّ الْعَالَمِينَ [الفاحة 2] سيد الخلق المرابي لهم، والقائم بأمرهم، المصلح المدبر لهم قبل كونهم، وكون فعلهم المتصرف بهم لسابق علمه فيهم، كيف شاء لما شاء، وأراد وحكم وقدر من أمر ونهي، لا رب لهم غيره. وحكى محمد بن سوار عن ابن عيينة عن عمرو بن دينار عن جابر بن عبد الله رضي الله عنه قال: قال رسول الله صلى الله عليه وسلم: «استقيموا ولن تحصوا، واعلموا أن خير أعمالكم الصلاة، ولا يحافظ على الوضوء إلا مؤمن، فإذا قال الإمام: ولا الضالين، فقولوا: آمين، فإن الله يرضى على قائلها، ويقبل صلاته، ويجيب دعاءه» (الثستري، 1423، ص 23)

1.1.1. تفسيره القرآن بالشعر

استشهد الثستري بالشعر وجعله واحدا من طرقه بالتفسير، ومن ذلك قوله في تفسير قوله تعالى (كَذَلِكَ اللَّهُ يَخْلُقُ مَا يَشَاءُ إِذَا قَضَىٰ أَمْرًا فَإِنَّمَا يَقُولُ لَهُ كُنْ فَيَكُونُ) [آل عمران 47] قال (الثستري، 1423، ص 48): "إذا كان في علمه السابق الأزلي أمر فأراد إظهاره قال له كن فيكون، قال القائل شعر:

قضى قبل خلق الخلق ما هو خالقٌ *** خلائق لا يخفى عليه أمرها

هواها ونجواها ومضمر قلبها *** وقبل الهوى ماذا يكون ضميرها"

وتحدث سهل عن اليقين وحسن الظن بالله في قصة إبراهيم الخليل عليه الصلاة والسلام عندما سأل ربه أن يريه كيف يحيي الموتى؟ قال (الثستري، 1423، ص 38): "سؤالي إياك لا أستحق به عليك إلا ما تحققه

لي، وذلك موقف الخواص من خلقه، فسؤالي إياك أن تريني إحياء الموتى ليطمئن قلبي مني، وقد كان في الجاهلية يسمى الخليل. قلنا فقوله: (لِيَطْمَئِنَّ قَلْبِي) [البقرة ٢٦٠] أي خلتي... وسئل سهل: إذا بلغ العبد إلى كفاح العيان ما علامته في البيان؟ فقال: يغلب بطرد الشيطان، وهو أن النفس في معاينة الهوان، ولا سبيل إليه للنفس والشيطان بعزلهما عن الشيطان إلاّ بحفظ الرحمن. وقال:

كفريات الكفاح بحسن ظني *** كنسج العنكبوت بباب غار

وحسن الظنّ جاوز كلّ حجبٍ *** وحسن الظنّ جاوز نُورَ نار

علاماتُ المُقَرَّبِ وواضحات *** بعيدٌ أم قريبٌ ليلُ سارٍ

فمن كان الإله له عياناً *** فلا نومَ القرارِ إلى النهارِ

تقاضاه الإله لهم ثلاثاً *** فهل من سائلٍ من لطف بارٍ

متى نجس الولوغ ببحر ود *** فدع شقي النباح بباب داري

ألا يا نفس والشيطان أخسوا *** كبطلان الوسوس والغمارِ "

1.1.2. تفسيره القرآن برويته الصوفية

أما عن تفسيره القرآن بالرأي فتجلى أكثر ما تجلى في هذا القسم وهو تفسير القرآن برويته الصوفية، ومن ذلك قوله في تفسير (الم). قال: " (الم) [البقرة 1] اسم الله، فيه معان وصفات يعرفها أهل الفهم به، غير أن لأهل الظاهر فيه معاني كثيرة، فأما هذه الحروف إذا انفردت، فالألف: تأليف الله -عزّ وجلّ- ألف الأشياء كما شاء، واللام لطفه القديم، والميم مجده العظيم" (التستري، 1423، ص 25)

ونقل عن ابن عباس قولاً يوافق مذهبه فقال: "بلغني عن ابن عباس أنه قال: أقسم الله تعالى أن هذا الكتاب الذي أنزل على محمد ﷺ هو الكتاب الذي هو من عند الله تعالى، فقال: (الم * ذلك الكتاب) [البقرة 1- 2] الألف الله، واللام جبريل عليه السلام، والميم محمد صلى الله عليه وسلم، فأقسم الله تعالى بنفسه وجبريل ومحمد عليهما السلام" (التستري، 1423، ص 25)

ونقل الكرمانى عن التستري قوله في تفسيره (بسم)، فقال: "الباء: بهاء الله، والسين: ثناء الله، والميم: مجده"
(الكرمانى، د.ت، ص 1-92)

ونقل أبو حيان الأندلسي عن التستري قولاً آخر في التفسير. قال: "وَمِنْ غَرِيبِ التَّفْسِيرِ مَا نُقِلَ عَنْ سَهْلِ
التُّسْتَرِيِّ قَالَ: الْجَارُ ذُو الْقُرْبَى هُوَ الْقَلْبُ، وَالْجَارُ الْجُنُبُ النَّفْسُ، وَالصَّاحِبُ بِالْجُنُبِ الْعَقْلُ الَّذِي يَجْهَرُ
عَلَى اقْتِدَاءِ السُّنَّةِ وَالشَّرَائِعِ، وَابْنُ السَّبِيلِ الْجَوَارِحُ الْمُطِيعَةُ" (الأندلسي، 1420، ص 3)

ونقل الفيومي قول التستري في تفسيره اسم آدم. قال: "يكنى في الجنة إلا آدم يقال: له يا أبا محمد لشرف
نبينا صلى الله عليه وسلم وقال سهل التستري: ألفه من الألفة، وداله من الدوام، ميمه من الموت" (الفيومي،
1439، ص 8-634)

خاتمة

يعد تفسير التستري من أهم التفاسير في القرن الثالث الهجري، فقد كان من طبقة متقدمة من المفسرين،
ولذلك فقد حظي التفسير باهتمام كبير من العلماء والباحثين، هذا إلى جانب أنه يُعدّ من أهم التفاسير
الصوفية في التراث الإسلامي، وعلى الرغم من الصبغة الصوفية التي صبغت هذا التفسير إلا أنه جمع
بين النقل والعقل، ويركز على الجانب الروحي للقرآن الكريم، ويمتاز بسهولة الأسلوب ويسر العبارة.
ويمكننا القول إن تفسير التستري -على الرغم من صغر حجمه - قد مثّل باكورة من بواكير التفسير
بالرأي، وترك أثراً كبيراً لدى المتصوفة.

ويوصي هذا البحث بالمزيد من الدراسات حول تفسير التستري وحياته ومذهبه في التصوف.

المصادر:

- الأندلسي، أ. (1420). *البحر المحيط في التفسير* (صدقي محمد جميل، تحقيق; م 10). دار الفكر.
- التُّستري، س. (1423). *تفسير التستري* (محمد باسل عيون السود، تحقيق). دار الكتب العلمية.
- السمعاني، ع. (1382). *الأنساب* (عبد الرحمن بن يحيى المعلمي اليماني وآخرون، تحقيق). (Vols. 1-31; مجلس دائرة المعارف العثمانية).
- الفيومي، ح. (1439). *فتح القريب المجيب على الترغيب والترهيب* (محمد إسحاق محمد آل إبراهيم، تحقيق; Vols. 1-15; مكتبة دار السلام).
- القشيري، ع. (د.ت). *الرسالة القشيرية* (عبد الحليم محمود وآخر، تحقيق). (Vols. 1-2; دار المعارف).
- الكرمانى، أ. (د.ت). *غرائب التفسير وعجائب التأويل*. (Vols. 1-2) مؤسسة علوم القرآن.
- حمد، ع. (1438). *الكفاية في التفسير بالمأثور والدراية*. (Vols. 1-8) دار القلم.

KAYNAKÇA

- Ahmed, A. (1438). *El-Kifâye fi't-Tefsîr bi'l-Mesûr ve'd-Dirâye*. Dâru'l-Kalem.
- El-Endelüsi, E. (1420). *El-Bahr el-Muhit fi't-Tefsir*. Daru'l-Fikr.
- El-Feyyûmî, H. (1439). *Fethu'l-Karîbi'l-Mucîb 'alâ't-Terğîbi ve't-Terhib*. Mektebetu Dâr es-Selâm.
- El-Kirmânî, E. (t.y.). *Garâibu't-Tefsîr ve Acâibu't-Te'vîl*. Müesseset Ulûmu'l-Kur'ân.
- El-Kuşeyrî, A. (t.y.). *Er-Risâletu'l-Kuşeyriyye*. Dâru'l-Maârif.
- Es-Sem'ânî, A. (1382). *El-Ensâb*. Mecmau Daireti'l-Ma'ârifî'l-Osmaniyye.
- Et-Tüsteri, S. (1423). *Tefsir et-Tüsteri*. Daru'l-Kütübi'l-İlmiyye.

KUR'AN'DAKI DÜZENİN ESTETİKLERİ (ve's-Subhi İzâ Teneffese) Örneği

Dr. Öğr. Üyesi Abdulhalim ABDULLAH

Ardahan Üniversitesi, İlahiyat Fakültesi
Orcid: 0000-0002-5298-9741

Doç. Dr. Halit Boz

Ardahan Üniversitesi, İlahiyat Fakültesi,
Orcid: 0000-0003-4480-3166

ÖZET

Bu araştırma, Kur'an'daki düzenin estetiklerini ele alan önemli bir konuyu işlemekte ve Allah'ın şu sözü üzerinde durmaktadır: "ve's-subhi izâ teneffese" örneğinde olduğu gibi, bu ifadede yer alan sanatsal görüntünün estetik yönlerini, Arap edebiyatında "sabahın nefes alması" bağlamındaki benzerlerini araştırarak incelemektedir. Araştırma sorunu ise, benim bildiğim kadarıyla, bu konunun müstakil bir çalışma olarak hiçbir yazar tarafından ele alınmamış olmasıdır. Buradan hareketle, araştırmanın amacı, Kur'an ayetlerindeki tasvir estetiğini ortaya koymak ve bu görüntünün bağlamsal benzerlerini araştırmaktır.

Araştırmanın önemi, Kur'an-ı Kerim'in tek bir ayeti üzerinde durarak bu ayetin içindeki tasvirin ne kadar muhteşem ve estetik olduğunu vurgulaması ve ayette kullanılan görüntünün Arap şiirindeki kullanımını karşılaştırmasından kaynaklanmaktadır.

Metodoloji açısından bu araştırma, betimsel ve tarihsel yöntemlere dayanacaktır.

Çalışma planına gelince, bu araştırmamız bir giriş ve iki bölümden oluşacaktır. Girişte, (Ne-Fe-Se) kökünün sözlük anlamlarını ele alacağız. Birinci bölümde, Arapların sabahın nefes almasıyla ilgili söyledikleri şiirleri inceleyeceğiz. İkinci bölümde ise, Kur'an'daki istiare hakkında genel olarak alimlerin düşüncelerini, özel olarak ise araştırmaya konu olan ayet hakkındaki görüşlerini ele alacağız. Araştırmayı sonuç ve önerilerle tamamlayacağız.

Anahtar Kelimeler: Kur'an-ı Kerim, Ayet, Estetik, İstiare,

من جماليات النظم في القرآن (والصبح إذا تنفس) أنموذجا

الملخص:

يتناول هذا البحث موضوعا مهما وهو جماليات النظم القرآني، ويتوقف عند قوله تعالى ﴿وَالصُّبْحُ إِذَا تَنَفَّسَ﴾ أنموذجا، وبيان جماليات سبك الصورة الفنية فيها، بعد البحث والتنقيب في الأدب العربي عن نظائر سياقية لـ (تنفس الصبح). أما مشكلة البحث فتتلخص في أن أحداً لم يخصص من المؤلفين - في حدود ما أعلم - ببحث مستقل، ومن هنا يبرز غرض البحث وهو بيان جماليات التصوير في آيات الذكر الحكيم والتنقيب عن نظائر سياقية لهذه الصورة. أما أهمية البحث فتتبع أهميته من أنه يتوقف عند آية واحدة من آيات القرآن الكريم ليبرز ما فيها من روعة وجمال في التصوير، ويقارن الصورة التي استملت عليها الآية بالصورة المستخدمة بالشعر العربي أما المنهجية فسيعتمد هذا البحث على المنهجين الوصفي والتاريخي. وبالنسبة إلى خطة الدراسة فنرى أن دراستنا هذه ستكون في مقدمة ومبحثين، نتحدث في المقدمة عن المعاني المعجمية لـ (ن ف س)، ثم المبحث الأول: نستعرض فيه الأشعار التي قالتها العرب في تنفس الصبح، ثم المبحث الثاني نستعرض فيه أقوال العلماء عن الاستعارة القرآنية عموماً، ثم أقوالهم في الآية التي هي أنموذج البحث على الخصوص، ثم نختم البحث بخاتمة تجمل ما فيه وتعرض لنتائجه وتوصياته.

الكلمات المفتاحية: القرآن الكريم، الآيات، الجماليات، الاستعارة.

1. مقدمة:

تعد الاستعارة أحد أبرز الأساليب البيانية التي تضيف على النص القرآني عمقاً وتنوعاً في المعاني. فيما يلي بعض الجوانب التي تبرز جماليات الاستعارة في القرآن:

- 1.1. الإيجاز والإيحاء: الاستعارة تسهم في إيصال المعنى بعبارات قليلة ولكنها محملة بدلالات عميقة، مما يجعل القرآن يعبر عن معانٍ عظيمة بعبارات موجزة، مثل قوله تعالى: "كتاب أنزلناه إليك لتخرج الناس من الظلمات إلى النور" (إبراهيم: 1). هنا الظلمات استعارة للضلال، والنور استعارة للهداية.
- 1.2. إثارة الخيال: الاستعارة توسع آفاق الخيال لدى المتلقي، حيث تستحضر صوراً حسية غنية تعمق التأمل والتفكير. على سبيل المثال، في قوله تعالى: "فأصبح قلبه قارِعاً" (القصص: 10)، يخلق هذا التعبير صورة حية عن حالة القلق والاضطراب التي عاشتها أم موسى.
- 1.3. التشخيص والتجسيد: تُستخدم الاستعارة لتشخيص المفاهيم المجردة وإعطائها أبعاداً حسية تجسدها أمام المتلقي، مثل قوله تعالى: "والذين كفروا أعمالهم كسراب بقيعة يحسبه الظمآن ماءً" (النور: 39). فالاستعارة هنا تجعل من العمل المجرد صورة ملموسة.
- 1.4. تعميق المعاني الروحية: الاستعارة تسهم في توصيل المعاني الروحية والمعنوية بصورة مبسطة وقريبة للفهم، مما يعمق ارتباط القارئ بها. على سبيل المثال، قوله تعالى: "وجعلنا على قلوبهم أكنة أن يفقهوه" (الأنعام: 25)، حيث القلوب تُصور بأنها مغطاة بأغشية تمنع الفهم، مما يعكس حالة الكفار الذين لا يستجيبون للهداية.
- 1.5. الإبداع البلاغي: تبرز الاستعارة كوسيلة إبداعية في القرآن الكريم لتجديد الصور التعبيرية وتجاوز القوالب التقليدية، مما يجعل النص القرآني متفرداً بأسلوبه البياني. مثال ذلك قوله تعالى: "إنك كادح إلى ربك كدحاً فملاقيه" (الانشقاق: 6)، حيث تُستخدم الكدح استعارة للحياة بكل مشاقها وصعوباتها التي يواجهها الإنسان في مسيرته نحو لقاء الله.
- 1.6. التأثير العاطفي والنفسي: الاستعارة في القرآن تضيف بعداً عاطفياً يجعل القارئ يتأثر بصورة أعمق، مثل قوله تعالى: "فمن يُرد الله أن يهديه يشرح صدره للإسلام" (الأنعام: 125)، فالاستعارة هنا تصف الانسراح النفسي والروحاني الذي يحدث عند قبول الهداية.

ومن روائع الاستعارات في القرآن الكريم قوله تعالى (والصبح إذا تنفس) فهل الصبح يتنفس؟ وما دلالة تنفس الصبح؟ ولكن قبل أن نمضي قدما في تحليل الاستعارة وتدوُّقها يجدر بنا أن نتوقف قليلا عند التنفس في اللغة والأدب

2. التنفس في اللغة والأدب

قال أحمد بن فارس الفرويني (ت 395هـ) (ابن زكرياء, 1979, ص 460/5): "النُّونُ وَالْفَاءُ وَالسَّيْنُ أَصْلٌ وَاجِدٌ يَدُلُّ عَلَى خُرُوجِ النَّسِيمِ كَيْفَ كَانَ، مِنْ رِيحٍ أَوْ غَيْرِهَا، وَإِلَيْهِ يَرْجِعُ فُرُوعُهُ. مِنْهُ النَّفْسُ: خُرُوجُ النَّسِيمِ مِنَ الْجَوْفِ" فهذا هو المعنى المركزي الجامع الذي تتفرع عنه معاني الجذر، ومن معانيه المخصصة الفرعية:

2.1. وَالتَّنَفُّسُ: انْفِصَاءُ الشَّيْءِ وَانْصِدَاعُهُ

قال قَطْرُبُ (ت ٢٠٦ هـ) قَطْرُبُ, 1405, ص 51): وَالتَّنَفُّسُ: انْفِصَاءُ الشَّيْءِ وَانْصِدَاعُهُ.

2.2. وَتَنَفَّسَتِ الْفَوْسُ وَغَيْرُهَا: تَصَدَّعَتْ.

قال أبو إبراهيم إسحاق بن إبراهيم بن الحسين الفارابي، (ت 350هـ) الفارابي, 2003, ص 2-448):

وَمِنْهُ تَنَفَّسَتِ الْفَوْسُ، أَي: تَصَدَّعَتْ

قال أبو سعيد الحسن السكري (ت 290 هـ) (السكري, 2002, ص 182): (الكَايْمُ التي لا تَنَفُّسَ فِيهَا. وَتَنَفَّسُهَا أَنْ تَنَشَّقَ إِذَا بُرِيَتْ

قال شمس الدين البغلي (ت 709 هـ) (البغلي, 1423, ص 58): وسميت الولادة نفاسا من التنفس، وهو التشقق

والانصداع، يقال: تنفست الفوس: إذا تشققت، وقيل سميت نفاسا لما يسيل لأجلها من الدم

2.3. وَتَنَفَّسَتِ الرَّحْمُ: اتَّسَعَتْ وَتَمَدَّدَتْ وَذَهَبَ احْتِقَانُهَا.

قال أبو الحسنات عبد الحي اللكنوي (1304 هـ) (اللكنوي، 1406، ص 241): "النَّفَاسُ هُوَ الدَّمُ الَّذِي يَعْقُبُ
الْوَلَدَ بِنَفْسِ الرَّجْمِ، وَقَدْ وُجِدَ، وَتَنَفَّسَ الرَّجْمُ بِالْوَلَدِ الْأَوَّلِ، فَيَبْتَغِي أَنْ يَدَا فَجَمِ الرَّجْمِ، بِخِلَافِ انْقِضَاءِ الْعِدَّةِ لِأَنَّهُ مُتَعَيِّنٌ
بِالْفَرَاغِ"

أحمد ابن تيمية الحراني (ت 728 هـ) (ابن تيمية، 1412، ص 516): دَمُ النَّفَاسِ هُوَ دَمُ الْخَيْضِ الْمُحْتَقِنِ فِي الرَّجْمِ
الْفَاضِلِ مِنْ رِزْقِ الْوَلَدِ، فَلَمَّا خَرَجَ الْوَلَدُ تَنَفَّسَتِ الرَّجْمُ فَخَرَجَ بِخُرُوجِهِ، وَحُكْمُهُ حُكْمُ الْخَيْضِ فِيمَا يُوجِبُهُ مِنَ الْعُسْلِ وَيَحْرُمُهُ
مِنَ الْوَطْءِ وَالْعِبَادَاتِ وَيُسْقِطُهُ مِنَ الصَّلَاةِ؛ لِأَنَّهُ هُوَ دَمُ الْخَيْضِ

2.4. وَتَنَفَّسَ فُلَانٌ: أَدْخَلَ الْهَوَاءَ إِلَى رِئْتَيْهِ وَأَخْرَجَهُ مِنْهُمَا.

قال أبو جندب بن مرة الهذلي (الأصمعي، 1424، ص 131):

فَنَهْنَهُتُ أُولَى الْقَوْمِ عَنِّي بِضَرْبَةٍ *** تَنَفَّسَ مِنْهَا كُلُّ حَسْبِيَانٍ مُجْحَرٍ

وعبد الله بن رواحة (المعافري، 1375، ص 2-376):

فَرُخْنَا وَالْجِيَادُ مُسَوِّمَاتٍ *** تَنَفَّسُ فِي مَنَاخِرِهَا السَّمُومُ

2.5. وَتَنَفَّسَ فُلَانٌ: أَخْرَجَ مِنْ دُبُرِهِ رِيحًا.

روى جرير بن عبد الله البجلي (23 هـ) (المتقي الهندي، 1401، ص 3-734): "عن جرير قال: تنفس رجل ونحن
خلف عمر بن الخطاب فصرى، فلما انصرف قال: أعزم على صاحبها إلا قام فتوضأ، فأعاد صلاته، فلم يقم أحد، فقلت يا
أمير المؤمنين لا تعزم عليه، ولكن اعزم علينا كلنا"

2.6. تَنَفَّسَتِ الْكَرْبِيَّةُ: انْفَرَجَتِ.

قال امرؤ القيس بن حجر بن الحارث الكندي (86 ق.هـ) (امرؤ القيس، 2004، ص 112):

فَيَا رَبِّ مَكْرُوبٍ كَرَّرْتُ وَرَاءَهُ *** وَطَاعَنْتُ عَنْهُ الْخَيْلَ حَتَّى تَنَفَّسَا

2.7. وَتَنَفَّسَ الْعُمُرُ: تَرَاحَى وَتَبَاعَدَ.

قال صاحب، إسماعيل بن عباد (385 هـ) (الصاحب، 1994، ص 8-342): وفي عُمُرِهِ تَنَفَّسٌ، أَي: طُولٌ.
وروى علي بن محمد بن محمد بن حبيب الماوردي (ت 450 هـ) (قال الماوردي، 1986، ص 118): وَقَالَ بَعْضُ
الصُّلَحَاءِ: اسْتَعْنِمِ تَنَفُّسَ الْأَجَلِ، وَإِمْكَانَ الْعَمَلِ، وَأَقْطَعْ ذِكْرَ الْمَعَاذِيرِ وَالْعِلَلِ، فَإِنَّكَ فِي أَجَلٍ مَحْدُودٍ، وَنَفْسٍ مَعْدُومٍ،
وَعُمُرٍ غَيْرِ مَمْدُودٍ.

2.8. تَنَفَّسَتِ الرِّيحُ: هَبَّتْ طَيِّبَةً.

مجنون لبني قيس بن ذريح الكناني (67 هـ) (الأصفهاني، 1412، ص 818):

فَإِنَّ الصَّبَا رِيحٌ إِذَا مَا تَنَفَّسَتْ *** عَلَى نَفْسٍ مَحْزُونٍ تَجَلَّتْ غُومُهَا

وروى أبو عمرو الشيباني (206هـ):

أَلَمْ أَكُ حَيَّةً ذَكَرًا وَنَجْمًا *** تَنْفَسُ عَنْ زَعازِعِ الرِّيحِ الشَّيْبَانِي، 1974، ص 2-118)

وقال ابن الأثير القضاعي البلنسي (ت 658هـ) (القضاعي، 1420، ص 1-110)

ذَكَرْتُ بَلْجَاءَ بِالإِصْبَاحِ مُبْلِجًا *** وَقَدْ تَنَفَّسَ عَنْ أَنْفَاسِهَا أَرْجَا

2.9. وَتَنَفَّسَ فُلَانٌ فِي الإِنَاءِ : شَرِبَ مِنْ غَيْرِ أَنْ يُبْعِدَهُ عَنْ فَمِهِ.

قال النَّبِيُّ ﷺ (11 هـ) (الشيباني، 1421، ص 37-323): "إِذَا شَرِبَ أَحَدُكُمْ فَلَا يَنْتَفِسُ فِي الإِنَاءِ"

2.10. وَتَنَفَّسَ المَوْجُ: نَضَحَ.

قال أبو عمرو الشيباني (206هـ) (الشيباني، 1974، ص 1-98): التَّبَارُ: المَوْجُ الذي يَنْضَحُ بِالماءِ؛ يُقَالُ: تَنَفَّسَ؛ وَالمَوْجُ الذي لا يَنْتَفِسُ، وَهُوَ الأَعْجَمُ"

2.11. وَتَنَفَّسَ النَّهْرُ: زَادَ مائُهُ.

قال محمد بن زياد الأعرابي (ت 231هـ) (الأزهري، 2001، ص 13-10): تَنَفَّسَتْ دِجْلَةُ: إِذَا زَادَ مائُهَا
وقال الدكتور جواد علي (ت 1408هـ) "ويستعمل العراقيون جملة «تنفس الشط» بمعنى ارتفع ماء النهر وزاد، وذلك في أيام الفيضان. و«تنفس الموج» و«تنفس دجلة» (علي، 1422، ص 13-205)

2.12. وَتَنَفَّسَ فُلَانٌ فِي الكَلَامِ: أَطَالَ.

أبو وائل بكر بن النَّطَّاحِ الحنفي (الدارمي، 1412، ص 2-973): حَظَبْنَا عَمَارُ بْنُ يَاسِرٍ، فَأَبْلَغَ وَأَوْجَرَ، فَقُلْنَا: يَا أَبَا البُقْطَانَ، لَوْ كُنْتَ تَنَفَّسْتَ شَيْئًا؟

2.13. وَتَنَفَّسَ فُلَانٌ الصُّعْدَاءَ: تَنَفَّسَ نَفْسًا طَوِيلًا مِنْ تَعَبٍ أَوْ كَرْبٍ.

قال محمد بن إسحاق (ت 151هـ) (المعافري، 1375، ص 1-471): فَظَرَ إِلَيْهَا غَنَبَةُ بْنُ رَبِيعَةَ تَحْفِقُ أَبْوَابَهَا بِيَابًا ، لَيْسَ فِيهَا سَاكِنٌ، فَلَمَّا رَأَاهَا كَذَلِكَ تَنَفَّسَ الصُّعْدَاءَ

وَأَخْرَجَ ابْنُ أَبِي الدُّنْيَا (ت 281هـ) عَنْ عَائِشَةَ رَضِيَ اللهُ عَنْهَا (الشوكاني، 1414، ص 1-460): «أَنَّ النَّبِيَّ ﷺ كَانَ إِذَا اشْتَدَّ غَمُّهُ مَسَحَ بِيَدِهِ عَلَى رَأْسِهِ وَلِحْيَتِهِ، ثُمَّ تَنَفَّسَ الصُّعْدَاءَ، وَقَالَ: حَسْبِيَ اللهُ وَنِعْمَ الوَكِيلُ؟

وقال الخليل بن أحمد بن عمرو بن تميم الفراهيدي البصري (ت 170هـ) (الفراهيدي، د.ت، ص 4-359):

النَّشْعَةُ: تَنَفَّسْتُ مِنْ تَنَفُّسِ الصُّعْدَاءِ

وقال الفارابي (350هـ) (الفارابي، 2003، ص 2-448): وَتَنَفَّسَ الصُّبْحُ: إِذَا تَبَلَّجَ.

وقال العجاج (90هـ) (الزمخشري, 1407, ص 4-711):

حَتَّى إِذَا الصَّبْحُ لَهَا تَنَفَّسًا ... وَأَنجَابَ عَنْهَا لَيْلَهَا وَعَسَعَسَا

وقال شهاب الدين التلعفري (675هـ): محمد بن شاکر, د.ت, ص 4-62)

يَا حُسْنَهَا مِنْ لَيْلَةٍ مَا شَانَهَا *** إِلَّا تَبْلُجُ صُبْحَهَا الْمُتَنَفِّسِ

3. أقوال المفسرين في قوله تعالى: "والصبح إذا تنفس"

يُعدُّ قوله تعالى: "والصبح إذا تنفس" (التكوير: 18) من أبلغ الأساليب الاستعارية في القرآن الكريم، وقد تناول المفسرون هذه الآية وأشادوا بجماليتها البلاغية ودلالاتها العميقة.

3.1. فقال مقاتل بن سليمان (150هـ) (البلخي, 1431, ص 4-602): "والصُّبْحُ إِذَا تَنَفَّسَ يَعْنِي: إِذَا أَضَاءَ لَوْنَهُ" فجعلها صورة لونية.

3.2. وقال محمد بن جرير الطبري (310هـ) (الطبري, د.ت, ص 24-257): "وقوله: (وَالصُّبْحُ إِذَا تَنَفَّسَ) يَقُولُ: وَضُوءَ النَّهَارِ إِذَا أَقْبَلَ وَتَبَيَّنَ" فجعلها صورة حركية.

3.3. وقال الماتريدي (333هـ) (الماتريدي, 1426, ص 10-435): "وقوله: (وَالصُّبْحُ إِذَا تَنَفَّسَ) (18) إِذَا انْفَجَرَ، وَإِذَا ارْتَفَعَ" فجعلها صورة صوتية.

3.4. وقال الثعلبي (427هـ) (الثعلبي, 1436, ص 28-497): " (وَالصُّبْحُ إِذَا تَنَفَّسَ) (18) أَقْبَلَ، وَأَضَاءَ، وَبَدَأَ أَوَّلَهُ" فجعلها صورة لونية حركية.

3.5. ورأى الزمخشري (538هـ) أن استخدام الاستعارة في "إذا تنفس" يعطي الصبح صورة حية ومؤثرة، حيث يصور الصبح كأنه كائن حي يتنفس بعد الظلام الدامس. ويفسر ذلك بأن الصبح بعد الليل يشبه تنفس الكائن الحي، إذ يتنفس بخروج النور وتفشي الضوء تدريجياً. وهذا التشبيه يمنح المشهد عمقاً حسيماً وصورياً يجسد الانتقال من الظلام إلى النور بطريقة بلاغية بديعة. قال الزمخشري: " فإن قلت: ما معنى تنفس الصبح؟ قلت: إذا أقبل الصبح: أقبل بإقباله روح ونسيم، فجعل ذلك نفساً له على المجاز" (الزمخشري, 1407, ص 4-711)

3.6. وقال أبو الفداء ابن كثير (774هـ) (ابن كثير, 1419, ص 8-337): " (وَالصُّبْحُ إِذَا تَنَفَّسَ) قَالَ الضَّحَّاكُ: إِذَا طَلَعَ، وَقَالَ قَتَادَةُ، إِذَا أَضَاءَ وَأَقْبَلَ، وَقَالَ سَعِيدُ بْنُ جَبْرِ: إِذَا نَشَأَ، وَهُوَ الْمُرُويُّ عَنْ عَلِيِّ بْنِ رِضِيِّ اللَّهِ عَنْهُ. وَقَالَ ابْنُ جَرِيرٍ: يَعْنِي ضُوءَ النَّهَارِ إِذَا أَقْبَلَ وَتَبَيَّنَ"

3.7. وقال سراج الدين بن عادل الحنبلي (775هـ) (الحنبلي, 1419, ص 20-188): قوله تعالى: {والصبح إذا تنفَّسَ}، أي امتد حتى يصير نهراً واضحاً. يقال للنهار إذا زاد: تنفس، ومعنى التنفس: خروج النسيم من الجوف. وفي كيفية المجاز قولان: الأول: أنه إذا أقبل الصبح أقبل بإقباله روح ونسيم، فجعل ذلك نفساً له على المجاز، فقيل: تنفس الصبح. الثاني: أنه شبّه الليل المظلم بالمكروب المحزون الذي خنس بحيث لا يتحرك، فإذا تنفس وجد راحة، فها هنا لما طلع الصبح، فكأنه تخلص من ذلك الحزن فعبّر عنه بالتنفس. وقيل: {إِذَا تَنَفَّسَ} أي إذا انشق وانفلق، ومنه تَنَفَّسَتِ الْقَوْسُ: أي: تصدعت"

- 3.8. نظام الدين الحسن بن محمد بن حسين القمي النيسابوري (ت 850هـ) النيسابوري، 1416، ص 6-494 : وفي «كورت» وَالصُّبْحُ إِذَا تَنَفَّسَ [الآية: 18] وذلك أن فيه عبرة للمتأمل لما يحصل من انفجار الضوء فيما بين الظلام، وانتشار الحيوان من أوكارها لطلب المعاش كما في نشور الموتى من قبورهم.
- 3.9. وقال محمد الأمين الجكني الشنقيطي (1393هـ) الشنقيطي، 1415، ص 8-444 : (وَاللَّيْلُ إِذَا عَسَسَ " : هُوَ ظَلَامُ الْجَاهِلِيَّةِ. " وَالصُّبْحُ إِذَا تَنَفَّسَ " : يُقَابِلُهُ ظُهُورُ الْإِسْلَامِ، وَأَنَّهُ سَيَنْتَشِرُ انْتِشَارَ ضَوْءِ النَّهَارِ، وَلَا تَقْوَى قُوَّةٌ قَطُّ عَلَى حَجْبِهِ، وَسَيَعْمُ الْأَفَاقُ كُلَّهَا، مَهْمَا وَقَفُوا دُونَهُ: يُرِيدُونَ لِيُطْفِئُوا نُورَ اللَّهِ بِأَفْوَاهِهِمْ وَاللَّهُ مُتِمُّ نُورِهِ وَلَوْ كَرِهَ الْكَافِرُونَ
- 3.10. ورأى محمد الطاهر بن عاشور التونسي (1393هـ) التونسي، 1984، ص 30-154 " أن استعارة تَنَفَّسَ الصُّبْحُ مِنْ مَظَاهِرِ بَدِيعِ النَّظَامِ الَّذِي جَعَلَهُ اللَّهُ فِي هَذَا الْعَالَمِ. وَالنَّفْسُ: حَقِيقَتُهُ خُرُوجَ النَّفْسِ مِنَ الْحَيَوَانِ، اسْتَعِيرَ لِظُهُورِ الضِّيَاءِ مَعَ بَقَايَا الظَّلَامِ عَلَى تَشْبِيهِ خُرُوجِ الضِّيَاءِ بِخُرُوجِ النَّفْسِ عَلَى طَرِيقَةِ الاسْتِعَارَةِ الْمُصَرَّحَةِ، أَوْ لِأَنَّهُ إِذَا بَدَأَ الصَّبَاحُ أَقْبَلَ مَعَهُ نَسِيمٌ فَجَعَلَ ذَلِكَ كَالنَّفْسِ لَهُ عَلَى طَرِيقَةِ الْمُكْنِيَةِ بِتَشْبِيهِ الصُّبْحِ بِذِي نَفْسٍ مَعَ تَشْبِيهِ النَّسِيمِ بِالْأَنْفَاسِ "
- 3.11. وقال محمد أبو زهرة (ت 1394هـ) أبو زهرة، 1422، ص 10-5289 : (وَالصُّبْحُ إِذَا تَنَفَّسَ)، إذ يمتد الظل شيئاً فشيئاً، ويبرز الناس إلى الحياة متدرجين في بعث الحياة في الأعمال، وكأنه يتنفس تنفساً. وهذا توجيه إلى تعرف بدائع الخلق، وإنه في هذه الحال، تكون الراحة النفسية، واستقبال الحياة مبشراً، وإن ذلك صنيع الله تعالى خالق كل شيء ومبدعه، خلقه سبحانه بإرادته المختارة، التي ينشئ بها كل شيء في الوجود.

4. الخاتمة:

وبعد هذه الجولة العاجلة مع الآية الكريمة نخلص إلى مكامن الجمال فيها، ونجملها بما يلي:
تشخيص الطبيعة:

تشبيه الصبح بالكائن الحي: يشبه الله سبحانه وتعالى الصبح بالإنسان الذي يتنفس، مما يعطي الصبح حياة وروح. هذه الاستعارة تجعل الصبح يبدو ككائن حي يتنفس ببطء وهدوء، مما يعبر عن بداية يوم جديد مليء بالحيوية والنشاط. الإحياء بالحركة والتجدد:

تصوير لحظة التغيير: "تنفس" الصبح يوحي بالحركة والتجدد، حيث يخرج الليل المظلم ويأتي النهار المشرق، وهذا التغيير يشبه التنفس الذي يدل على الحياة والاستمرار.

الهدوء والسلام:

إحياء بالسكون والهدوء: التنفس عادة يكون عملية هادئة، وهذا الوصف للصبح يوحي بالهدوء والسلام الذي يعم الطبيعة عند بزوغ الفجر.

الجمالية الأدبية:

بديع اللغة: استخدام كلمة "تنفس" يعبر عن البلاغة والفصاحة في اللغة العربية، حيث تختار الكلمات بدقة لتعبر عن معاني عميقة وجميلة بطريقة مختصرة وموجزة.

التأمل والتدبير:

دعوة للتفكير: هذه الاستعارة تدعو الإنسان للتأمل في خلق الله وتدبر آياته في الكون، مما يزيد من إيمانه وتعظيمه للخالق.

ويوصي هذا البحث بأن تتم دراسة استعارات القرآن الكريم كلا على حدة، وجمع تلك الدراسات في موسوعة شاملة لهذا الغرض، تسمى موسوعة استعارات القرآن الكريم.

المصادر

- ابن تيمية، أ. (1412) شرح العمدة في الفقه. مكتبة العبيكان.
ابن زكرياء، أ. (1979) مقاييس اللغة. دار الفكر.
ابن كثير، أ. (1419) تفسير القرآن العظيم. دار الكتب العلمية.
أبو زهرة، م. (1422) زهرة التفاسير. دار الفكر العربي.
الأزهري، أ. (2001) تهذيب اللغة. دار إحياء التراث العربي.
الأصفهاني، أ. (1412). المفردات في غريب القرآن. دار القلم.
الأصمعي، أ. (1424). الإبل. دار البشائر.
البلعي، ش. (1423). المطلع على ألفاظ المقنع. مكتبة السوادي.
البلخي، م. (1431). تفسير مقاتل. دار إحياء التراث.
التونسي، م. (1984). التحرير والتنوير. الدار التونسية للنشر.
التعلبي، أ. (1436). الكشف والبيان عن تفسير القرآن. دار التفسير.
الحنبلي، أ. (1419). اللباب في علوم الكتاب. دار الكتب العلمية.
الدارمي، أ. (1412). مسند الدارمي. دار المغني.

- الزمخشري, أ. (1407). *الكشاف عن حقائق غوامض التنزيل*. دار الكتاب العربي.
السُّكَّري, أ. (2002). *شرح ديوان كعب بن زهير*. دار الكتب والوثائق القومية.
الشنقيطي, م. (1415). *أضواء البيان في إيضاح القرآن بالقرآن*. دار الفكر.
الشوكاني, م. (1414). *فتح القدير*. دار ابن كثير.
الشيبياني, أ. (1421). *مسند الإمام أحمد بن حنبل*. مؤسسة الرسالة.
الشيبياني, أ. (1974). *الجيم*. الهيئة العامة لشئون المطابع الأميرية.
الصاحب, إ. (1994). *المحيط في اللغة*. عالم الكتب.
الطبري, م. (د.ت). *جامع البيان عن تأويل آي القرآن*. دار التربية والتراث.
الفارابي, إ. (2003). *ديوان الأدب*. دار الشعب.
الفراهيدي, أ. (د.ت). *العين*. دار ومكتبة الهلال.
القضاعي, أ. (1420). *ديوان ابن الأبار*. وزارة الأوقاف.
اللكنوي, أ. (1406). *الجامع الصغير وشرحه النافع الكبير*. عالم الكتب.
الماتريدي, أ. (1426). *تأويلات أهل السنة*. دار الكتب العلمية.
الماوردي, أ. (1986). *أدب الدنيا والدين*. دار مكتبة الحياة.
المتقي الهندي, ع. (1401). *كنز العمال*. مؤسسة الرسالة.
المعافري, ع. (1375). *السيرة النبوية*. مصطفى البابي الحلبي وأولاده.
النيسابوري, ن. (1416). *غرائب القرآن ورغائب الفرقان*. دار الكتب العلمية.
امرؤ القيس, ح. (2004). *ديوان امرئ القيس*. دار المعرفة.
علي, ج. (1422). *المفصل في تاريخ العرب قبل الإسلام*. دار الساقية.
فُطْرُب, م. (1405). *الأزمنة وتلبية الجاهلية*. مؤسسة الرسالة.
محمد بن شاکر, ص. (د.ت). *فوات الوفيات*.

KAYNAKÇA

- Ali, C. *El-Mufasssal fi Tarihi 'l-Arab Kable 'l-Islam*, Darü's-Saki, Beyrut, 1422.
Ba'li, Ş. *El-Mutali ala Elfazi 'l-Mukni*, Mektebetü's-Sevadi, Cidde, h. 1423.
Belhi, M. *Tefsirü Mukatil*, Darü İhya'î't-Türas, Beyrut, h. 1431.
Dârimî, A. *Müsnedü 'd-Dârimî*, Darü'l-Mugni, Riyad, h. 1412.
Ebu Zehra, M. *Zehretü 't-Tefasir*, Darü'l-Fikr el-Arabi, Kahire, 1422.
Esfahani, A. *Müfredat fi Garibi 'l-Kur'an*, Darü'l-Kalem, Şam, h. 1412.
Esmâi, A. *El-İbil*, Darü'l-Beşair, Beyrut, 1424.
Ezhari, A. *Tehzibu 'l-Lüga*, Darü İhya'î't-Türas el-Arabi, Beyrut, 2001.
Farabi, İ. *Divanü 'l-Edeb*, Darü'ş-Şa'b. Kahire, 2003.
Ferahidi, A. *El-Ayn*, Dar ve Mektebetü'l-Hilal, Beyrut, T.s.

- Hanbeli, A. *El-Lübab fi Ulumi'l-Kitab*, Darü'l-Kütübi'l-İlmiyye, Beyrut, h. 1419.
- İbn Teymiyye, A. *Şerhu'l-Umde fi'l-Fıkh*, Mektebetü'l-Ubeykan, Mekke, h. 1412.
- İbn Kesir, A. *Tefsiru'l-Kur'an el-Azim*, Darü'l-Kütübi'l-İlmiyye, Beyrut, h. 1419.
- İbn Zekeriya, A. *Mekayisü'l-Lüğa*, Darü'l-Fıkr, Beyrut, 1979.
- İmruül-Kays, H. *Divanü İmruü'l-Kays*, Darü'l-Maarif, Beyrut, 2004.
- Kudaî, A. *Divanü İbnü'l-Ebbar*, Vezaretü'l-Evkaf, Fas, h. 1420.
- Kutrüb, M. *El-Ezmine ve Telbiyetü'l-Cahiliyye*, Müessesetü'r-Risale, Beyrut, h. 1405.
- Leknevi, A. *El-Camiu's-Sağir ve Şerhuhu'n-Nafi'u'l-Kebir*. Beyrut: Âlemü'l-Kütüb, h. 1406.
- Maturidi, A. *Te'vilatü Ehli's-Sünne*, Darü'l-Kütübi'l-İlmiyye, Beyrut, h. 1426.
- Maverdi, A. *Edebü'd-Dünya ve'd-Din*, Dar Mektebetü'l-Hayat, Beyrut, 1986.
- Muhammed bin Şakir, S. *Fevatü'l-Vefeyat*, T.s.
- Muafiri, A. *Es-Sire en-Nebeviyye*, Mustafa el-Babi el-Halebi ve Evladühu, Kahire, h. 1375.
- Müttaki el-Hindi, A. *Kenzü'l-Ummal*, Müessesetü'r-Risale, Beyrut, h. 1401.
- Nisâbü'rî, N. *Garâibü'l-Kur'an ve Regaibü'l-Furkan*, Darü'l-Kütübi'l-İlmiyye, Beyrut, 1416.
- Se'labi, A. *Keşf ve'l-Beyan an Tefsiri'l-Kur'an.*: Darü't-Tefsir, Beyrut, h. 1436.
- Sukkari, A. *Şerh Divan Ke'bi bin Züheyr.*: Darü'l-Kütüb ve'l-Vesaik el-Kavmiyye, Kahire, 2002.
- Şankiti, M. *Ezvaü'l-Beyan fi İydahü'l-Kur'an bi'l-Kur'an*, Darü'l-Fıkr, Beyrut, h. 1415.
- Şevkânî, M. *Fetihü'l-Kadir*, Darü İbn Kesir, Beyrut, h. 1414.
- Şeybânî, A. *Müsnedü'l-İmam Ahmed bin Hanbel*, Müessesetü'r-Risale, Beyrut, h. 1421.
- Şeybânî, A. *El-Cim*, Heyetü'l-Amme li-Şuuni'l-Metabi el-Emiriyye, Kahire, 1974.
- Sahib, İ. *El-Muhit fi'l-Lüğa*, Âlemü'l-Kütüb, Beyrut, 1994.
- Taberi, M. *Camiu'l-Beyan an Te'vili Ayı'l-Kur'an*, Daru't-Terbiye ve't-Türas, Beyrut, T.s.
- Tunusi, M. *Et-Tahrir ve't-Tenvir*, Ed-Darü't-Tunusiyye lin-Neşr, Tunus, 1984.
- Zemahşerî, A. *El-Keşşaf an Hakaiki Gavamidi't-Tenzil*, Darü'l-Kitabi'l-Arabi, Beyrut, h. 1407.

KIYAMET VE AHİRET

Doç. Dr. Mehmet Cüneyt GÖKÇE

Mardin Artuklu Üniversitesi, - ORCID ID: 0000-0002-8382-3787

ÖZET

Kıyâmet, Allah'a imandan sonra İslâm'ın ikinci temel inancı olan Âhîret hayatının ilk aşamasını oluşturur. Genel bir yok oluş ve yeniden dirilişle birlikte gelişecek Haşır, Hesap, Mizan, Cennet ve Cehennem gibi olaylar hep Kıyâmet gününün gündemi içerisinde yer alır. Dolayısıyla Âhîret inancı, Kıyâmet ve ona bağlı olarak gelecek olaylara inançtan başka bir şey değildir. Öneminden dolayı Kur'an-i Kerim'de Kıyâmet olayı sık sık hatırlatılır, hatta bazen bir ikaz ve uyarı ögesi olarak kullanılır.

Kur'an, Kıyâmet olayının kesinliğini, yakınlığını bildirdiği, hatta oluş biçimine ilişkin tasvirler verdiği halde zamanı konusunda bir açıklama yapmaz. Kıyâmet doğrudan doğruya Allah'ın dilemesine bağlı bir olaydır ve O'ndan başka hiç kimsenin bu konuda bir bilgisi yoktur. Kur'an-i Kerim "Kıyâmet saatinin bilgisi şüphesiz Allah katındadır" buyurmak suretiyle hiç kimsenin kıyâmet'in zamanına ilişkin bir bilgiye sahip olmadığını açıklamıştır

Kur'an kıyâmet'in oluş biçimine ilişkin ayrıntılı ve dehşet verici tablolar çizer. Kıyâmet'in genel yok oluşu belirten bu ilk safhasını Sur'a ikinci kez üflenmesiyle ikinci safha izleyecek, tüm insanlar yeniden dirilerek ayağa kalkacaklardır Bu diriliş ve kalkışı Haşır olayı izleyecektir. Yani tüm mahlukat bir araya toplanacaktır. Kur'an-i Kerim Kıyâmet'in bu ikinci safhasını da canlı tasvirlerle anlatır.

Yeniden diriliş, kalkış ve toplanışın ardından insânlara amel defterleri dağıtılacak, mizan kurularak sevap ve günahları tartılacak, hak edenler Cennet'e, müstahak olanlar geçici ya da süresiz olarak Cehennem'e gönderilecek; böylece sonsuz âhîret hayatı mutluluk ya da azabla başlayacaktır.

Bu Çalışmada Kıyametin varlığı ve ahiret sahneleri üzerinde durulacaktır.

Anahtar Kelimeler: Kıyamet, Haşır, Cennet, Cehennem.

JUDGMENTDAY AND AFTERLİFE

ABSTRACT

Judgmentday constitutes the first stage of the afterlife, which is the second fundamental belief of Islam after belief in Allah. Events such as Hashr, Reckoning, Mizan, Heaven and Hell, which will occur with a general destruction and resurrection, are all included in the agenda of the Day of Judgment. Therefore, belief in the Hereafter is nothing but belief in the Judgmentday

and the events to come. Due to its importance, the Judgmentday event is frequently reminded in the Holy Quran, and is sometimes even used as a warning and warning element.

Although the Quran states the certainty and imminence of the Judgmentday event and even gives descriptions of how it will occur, it does not make a statement about its time. Judgmentday is an event that depends directly on God's will, and no one other than Him has any knowledge about it. The Holy Quran explains that no one has any knowledge about the time of the Judgmentday by saying, "The knowledge of the Hour of Judgment is surely with Allah"

The Quran draws detailed and horrifying pictures of the way the Judgmentday will occur. This first phase of the Judgmentday, which indicates general extinction, will be followed by the second phase with the second blowing of the Trumpet, and all people will be resurrected and stand up. This resurrection and rise will be followed by the Hashir event. In other words, all creatures will be gathered together. The Holy Quran describes this second phase of the Judgmentday with vivid descriptions.

After the resurrection, rising and gathering, deed books will be distributed to people, a balance will be set and their good deeds and sins will be weighed, those who deserve it will be sent to Heaven, those who deserve it will be sent to Hell temporarily or indefinitely; Thus, the eternal afterlife will begin with happiness or torment.

In this study, the existence of the Apocalypse and the afterlife scenes will be focused on.

Key Words: Judgmentday, Resurrection, Heaven, Hell.

GİRİŞ

Kıyamet sözcüğü kalkmak, dikilmek, ayaklanmak, doğrulmak ve dirilmek gibi anlamlara gelir. İslam inancında, evrenin düzeninin bozulması, her şeyin altüst olarak yok olması ile ölen tüm insanların yeniden dirilerek ayağa kalkması olayını dile getirir. Bu olay Kur'an'da çok çeşitli isimlerle anılır.

Bunların bazıları şunlardır: Kalkış, diriliş günü anlamında *Yevmü'l-Kiyâme* (Bakara 2/85), ceza günü anlamında *Yevmü'd-Din* (el-Hicr 15/35), hesap günü *Yevmü'l-Hisab* (Sad 38/16), karar günü anlamında *Yevmü'l-Fasl* (ed-Duhan 44/40), toplanma günü anlamında *Yevmü'l-Cem* (eş-Şuara 42/7), sonsuzluk/sonsuzlaşma günü *Yevmü'l-Hulud* (Kaf 50/34), diriliş günü anlamında *Yevmü'l-Ba's* (er-Rum 30/56), pişmanlık günü anlamında *Yevmü'l-Hasret* (Meryem 19/39), kusurların ortaya çıktığı gün anlamında *Yevmü't-Teğabün* (et-Teğabun 64/9), şaşırtan felâket anlamında *el-Karia* (el-Karia 101/1), herşeyi kuşatan felâket anlamında *et-Tamme* (en-Naziat 79/1), büyük gerçek anlamında *el-Hakka* (el-Hakka 69/1) ve büyük olay anlamında *el-Vakia* (el-Vakia 56/1) gibi isimler örnek verilebilir. Kıyamet'in oluş biçimi ve sonuçlarına ilişkin çeşitli nitelik ve yönler bu isimlerden anlaşılabilir.

1. Kıyamet'in Zamanı ve İmkânı

Kıyamet bütün yaratılmış olanların ve kâinat hayatının sona ermesiyle bütün kâinat düzenin yok olacağı ve yeniden dirilişin gerçekleşeceği günün gerçekleşmesidir. Buna büyük kıyamet denilmektedir. Küçük kıyamet ise kişinin kendi ölümü olmaktadır. (Gölcük-Toprak, 2016, s. 267) Kıyamet gaybi bir bilgidir. Gaybı sadece Allah bilir. Hz. Muhammed (s.a.s.) efendimizin bazı durumlarda gaybten haber vermesi yalnızca Allah'ın bildirmesiyle gerçekleşmiştir. Geçmiş ve geleceğin bilgisi Allah'ın bilgisi dâhilindedir sadece Allah'ın bildirmesi ölçüsünde insanlar gaybi bilgilerden haberdar olabilmektedir.

“Bazı bilimsel veriler, maddenin ezeli olmadığını ve dünyanın bir başlangıcı olduğunu ortaya koymaktadır.” (Ardoğan, 2014, s. 291) Belirtilmiş olan bu bilgiden dünyanın bir sonu olduğuna ulaşılabilmektedir. Çünkü kendi kendine var olmayan, bu sebeple her başlangıcı olan şeyin bir sonu olmaktadır. Bazı bilimlerin öne sürdüğü veriler bu konuda büyük önem arz eden deliller olmaktadır. Güneş misalini örnekleyecek olursak; Güneş belli bir enerji kaynağına sahip olmaktadır. Bu enerjiyle dünyayı hem aydınlatıp hem de ısıtmaktadır. Ancak enerji kaynağı sınırlı olduğu için sonsuz olarak dünyayı aydınlatıp ısıtamaz. Bu sebeple yaşadığımız dünyanın ve kâinatın sonunun geleceği neticesine ulaşabiliriz.

Kıyamet, her gün daha da yaklaşmakta gerçekleşeceği günü beklemektedir. Bununla ilgili birçok ayet-i kerime mevcuttur. Örneğin:

“Onlar kıyamet gününün kendilerine ansızın gelmesini mi bekliyorlar? Şüphesiz onun alameti belirlemiştir. Kendilerine gelip çatınca ibret almaları neye yarar?” (Muhammed, 47/18).

“Kıyamet günü mutlaka gelecektir. Bunda şüphe yoktur, fakat insanların çoğu inanmıyor.” (Mümin, 40/59).

Kıyametin meydana gelmesi aklın imkânsız gördüğü bir olay değildir. Çünkü bütün her şeyi yoktan var eden Allah Teâlâ için bu kıyamet olayının meydana gelmesinden sonra yeniden bir düzen kurmuş olmasının imkânsız olduğu düşünülemez. (Arslan - Bozkurt, 2016, s. 367).

Semavi dinlerde inanılması zorunlu olan iman esaslarından biri olan kıyametin, kozmik olarak kopacağı bilinmemekle beraber, nasıl gerçekleşeceği Kur'an'da birçok âyette tasvir edilmektedir. (Çelebi, 2017 s. 469). Örneğin: *“Artık yaklaştı o yaklaşmakta olan. Onu Allah'tan başka ortaya çıkaracak olan yoktur.”* (Necm, 53/57-58)

Kıyamet gününün kesin bir gerçek olduğunu Kur'an-ı Kerim birçok ayette zikretmektedir; Örnek olarak şu ayet-i kerimeleri zikredebiliriz: *“O dehşet günü gökleri yazılı kâğıt tomarlarını dürer gibi düreriz. Yaratmaya başlamadan önceki hale döndürürüz. Sözümüz sözdür; biz bunu mutlaka yaparız.”* (Enbiya, 21/104) *Onlara şöyle de: “Allah sizi hayata getirecek, sonra öldürecek, sonra gerçekleşeceği kesin bulunan kıyamet sürecinde sizi bir araya getirecek !” Bunda kuşku yok ama insanların çoğu bilmez.”* (Câsiye, 45/26)

Ömer Nasuhi Bilmen'in bu konudaki açıklaması da şöyledir: “Malûm olmaktadır ki, ara sıra yerde olan sarsıntılar, su tufanları, parlamakta olan yanardağlar, yıldırımların düşmesi, yerlerin çökmesi gibi bir takım olaylar nedeniyle yeryüzünde çok korkunç ve dehşetli felâketler meydana gelmektedir. Bunlardan her biri Allah Teâlâ'nın kudretinin, büyüklüğünün bir işareti olmaktadır. İşte yeryüzünde, göklerde bir genel kıyametin kopması da nasıl olacağı bizlerin bilemeyeceği çok dehşet verici bir üfürüş ve bir gürültü sebebiyle olacağı söylenmektedir. Aynı zamanda kim bilir, akla ve hayale gelmeyen daha birçok dehşetli olaylar ve facialar da yoldaş

bulunacaktır. Âlemlerde olan düzen, ancak Allah Teâlâ'nın bir eseridir ve onun kudretinin bir işaretidir. Allah Teâlâ bu nizam ve intizamı bir an için olsun ortadan herhangi bir sebeple kaldırıncâ bütün varlıklar derhal altüst olacaktır. Ne genel yerçekimi kuvvetinden, ne de cisimler arasındaki münasebet ve bağdan eser kalacaktır, ne de bir yaratılmışın yaşayabilmesine imkân bulunacaktır. İşte bu genel bir kıyamet olacağının göstergesidir. Kıyametin kopacağı zamanı, ancak ve ancak, Allah Teâlâ bilmektedir. (Bilmen, 2013, s. 48.)

Kuşkusuz kıyamet zamanının bilinmemesinin pek çok hikmetinden söz edilebilir; çünkü Allah Teâlâ hiçbir şeyi hikmetsiz yaratmamıştır. Örneğin insana öleceği an bildirilmiş olsaydı insan hayatının yarısından fazlasını gaflet ve İslami şuurdan yoksun bir şekilde süründürecektir. Diğer yarısını ise ölümü bekleyen bir idam mahkûmu gibi sürekli elim verici bir ızdırapla işkence çekecektir. Bunun gibi birçok hikmetler kıyamet zamanını gizli kılmaktadır. Gaybı yalnızca Allah bilmektedir.

Ayrıca şöyle bir yorum da ileri sürülmüştür: İnsan için önemli olan kıyametin kopacağı gibi öğrenilmesi imkânsız bilgilerin yerine, insana gerekli olan şey kıyamet sonrası gerçekleşecek olan hesap için hazırlıklı olmaktır. Her işini hikmetle yapan Allah Teala'nın kıyametin ne zaman kopacağı bilgisini bildirmeyişi de hikmetsiz bir iş değildir. Kâinatın sonu olan kıyametin gerçekleşeceği zamanın insan tarafından bilinmesi imkânsız olmakla beraber o zamana kadar yaşamaya garantisi de bulunmamaktadır. Bu sebeple insanın kendi ölümüyle, kendi kıyametinin gerçekleşeceği bilincinde olup her an kıyamete ve ölüme hazırlıklı olması gerekmektedir. Peygamberimiz (s.a.s.) insanın kıyametin zamanını bilmesinden çok kıyamet gününe hazırlıklı olmasına dikkat çekmektedir. (Arslan - Bozkurt, 2016, s. 370-371).

2. Âhret Hayatının Merhaleleri

Ahret hayatının merhalelerini; Kabir hayatı, Sûr ve Sûra üfürüş, Haşir ve Mahşer, Amel defterlerinin dağıtılması, Hesap günü ve sorular, Mizan, Sırat ve Şefaât şeklinde sekiz başlık altında mütalaa edilebilir. Bunları kısaca izah etmeye çalışalım:

2.1. Kabir Hayatı

İnsanın ölümüyle kabir yani berzah hayatı başlar. Bir hadis-i şerif'te "*Kabir, ahiret duraklarının ilkidir. Bir kimse eğer o duraktan kurtulursa sonraki durakları daha çabuk geçer. Kurtulamazsa sonraki durakları geçmek zor olacaktır.*" (İbn Mace, 1981, Zühd 32) buyrulmuştur. Ölümle başlayıp, yeniden dirilmeye kadar devam edecek olan hayata kabir hayatı denilir.

2.2. Sur ve Sur'a Üfürüş

Kelime olarak sûr, seslenmek, boru, üflenince ses çıkaran boynuz anlamlarına gelir. Terim olarak kıyametin kopuşunu belirtmek ve kıyamet koptuktan sonra bütün insanların mahşer yerinde toplanmak üzere dirilmelerini sağlamak için İsrâfil aleyhisselâm tarafından üfürülecek olan boruya sûr denilir. Hz. Peygamber bir hadislerinde sûrun, kendisine üflenen bir boru ve boynuz olduğunu haber vermişlerdir. (Bkz. Tirmizî, 1981, Kıyamet, 11) Fakat bu borunun mahiyeti insanlar tarafından bilinemez.

2.3. Haşr ve Mahşer

Sözlükte toplanmak, bir araya gelmek demek olan haşr, terim olarak Allah'ın, insanları hesaba çekmek üzere tekrar dirilttikten sonra bir araya toplamasıdır. İnsanların toplandıkları yere mahşer veya arasat denir. Kur'an'ı Kerim'de mahşerden ve bu sırada yaşanacak olaylardan bahseden pek çok ayeti kerimelerden birinde şöyle buyrulur:

“Allah onları, sanki günün ancak bir saati kadar kaldıklarını sandıkları bir durumda yeniden diriltip toplayacağı gün aralarında birbirleriyle tanışırlar. Allah'ın huzuruna varmayı yalanlayanlar elbette zarara uğramışlardır. Çünkü onlar doğru yola gitmemişlerdi” (Yunus 10/45)

2.4. Amel Defterlerinin Dağıtılması

İnsanlar hesaplarının görülmesi için toplandıktan sonra, kendilerine dünyadayken yapmış oldukları işlerin yazılı bulunduğu amel defterleri verilir. Bunlar dünyadaki defterlere benzemez. Bu defterlerin hakikatini ancak Allah bilir. Dünyadayken her mekânda ve her an Kiramen Katibin denilen yazıcı melekler tarafından doldurulan bu defterler hakkında Kur'an'da şöyle buyrulur:

“Kitap ortaya konmuştur. Suçluların onda yazılı olanlardan korkmuş olduklarını görürsün. Vay halimize derler, bu nasıl kitapmış. Küçük, büyük hiçbir şey bırakmaksızın hepsini sayıp dökmüş. Böylece onlar yaptıklarını karşılarında bulmuşlardır. Senin Rabbin hiç kimseye zulmetmez.” (Kehf 18/49)

Amel defterleri cennetliklere sağdan, cehennemliklere soldan veya arkadan verilir. Defteri sağdan verilenlere “ashâb-ı yemin”, soldan veya arkadan verilenlere “ashab-ı şimal” adı verilir. Yüce Allah şöyle buyurmaktadır:

“Ve her insanın amelini, kendi boynuna bağladık. Kıyamet günü onun için (o amellerinin yazıldığı) bir kitap çıkarırız ki, onu açılmış olarak önünde bulur. “Kitabını oku! Bugün sana hesap sorucu olarak nefsin yeter!” (denilir).” (İsra 17/13)

2.5. Hesap Günü ve Sorulacak Sorular

İnsanlar amel defterlerini ellerine aldıktan ve yaptıklarını en ince detayına kadar gördükten sonra Yüce Allah tarafından hesaba çekileceklerdir. Bu konuda Kur'an'da şöyle buyrulur: *“Sonra o gün, nimetlerden mutlaka hesaba çekileceksiniz?”* (Tekasür 102/8)

2.6. Mizan

Sözlükte terazi anlamına gelen mizan, ahirette hesaptan sonra herkesin amellerinin tartıldığı ilahi adalet ölçüsüdür. Mahiyeti bizce bilinmeyen mizan, dünyadaki ölçü aletlerinin hiç birisine benzetilemez. Mizanda iyilikleri, kötülüklerinden ağır gelenler kurtuluşa erecek, hafif gelenler ise azabı hak edeceklerdir. Mizan hakkında Kur'an'da şöyle buyrulur: *“Biz kıyamet günü için adalet terazileri kurarız. Artık kimseye, hiçbir haksızlık edilmez. (Yapılan iş)*

bir hardal tanesi kadar dahi olsa, onu (adalet terazisine) getiririz. Hesap gören olarak (herkese) yeteriz.” (Enbiya 21/47)

2.7. Sırat

Sırat, cehennemın üzerine uzatılmış bir yoldur. Herkes buradan geçecektir. Mü'minler yaptıkları amellerine göre kimi süratli, kimi daha yavaş olarak bu yoldan geçecek, kâfirler ve günahkârlar ise ayakları sürçerek cehenneme düşeceklerdir. Sıratın nasıl bir şey olduğuna dair, hadislerde bilgi verilmemiştir. Peygamberimiz bir hadislerinde, cehennemın üzerine kurulacak sıratın ilk geçenin kendisi ve ümmeti olacağını, insanların iyi amelleri sayesinde oradan süratle geçeceklerini bildirmiştir. (Bkz. Buhâri, 1981, Ezan, 129)

2.8. Şefaât

Şefaât etmek, kelime olarak bir kimsenin bağışlanmasını istemek, yardım etmek, birinin önüne düşüp işinin görülmesi için dua ve niyazda bulunmak gibi manalara gelir.

Terim anlamında şefâat ise, dünyada işlenen bazı günahların âhirette cezalandırılmasından vazgeçilmesi için talepte bulunmak, aracı olmak ve bunun için dua etmektir. Öyleyse şefâat, bir mü'minin günahlarının bağışlanması için Allah'a dua edip yalvarmaktır. Nitekim Hz. Peygamber, *"Her Peygamberin bir duası vardır. Ben ise, inşallah duamı kıyamet gününde ümmetime şefâat etmek için saklamak istiyorum"* buyurmuştur (Müslim, 1981, İman, 86)

Kuşkusuz şefaât müminleri rehavete ve tembelliğe götürmemelidir. Müslümanlara düşen görev, şefaate güvenip dinin gereklerini terk etmek değil, şefaate layık olmak için çalışıp gayret içinde olmaktır. Elbette o büyük ve zorlu günde Allah Resülü ümmeti olduğumuzun belli olması için onun izini takip etmeli O'na olan itaat ve muhabbetimizi her daim göstermeliyiz.

SONUÇ

Kur'an, Kıyâmet olayının kesinliğini, yakınlığını bildirdiği, hatta oluş biçimine ilişkin tasvirler verdiği halde zamanı konusunda bir açıklama yapmaz. Kıyâmet doğrudan doğruya Allah'ın dilemesine bağlı bir olaydır ve O'ndan başka hiç kimsenin bu konuda bir bilgisi yoktur. Kur'an, "Kıyâmet saatinin bilgisi şüphesiz Allah katındadır" (Lokman, 31/34) gibi âyetlerle Kıyâmet'in zamanının hiç kimse tarafından bilinmeyeceğini belirttikten sonra, bu konuda sorulan soruları şöyle cevaplar: "De ki: 'Onun bilgisi ancak Rabbimin katındadır. Onun vaktini kendisinden başkası açıklayamaz" (el-A'raf, 7/187). "Kıyâmet'in ne zaman gelip çatacağını soruyorlar. Senin neyine gerek onun zamanını bildirmek. Onun nihayeti ancak Rabbine aittir" (en-Nâziât, 79/42-44). Cibril Hadisi olarak ünlü hadiste, Hz. Peygamber (s.a.s) Hz. Cebrâil'in bu konudaki sorusunu "Soruları sorandan daha bilgili değildir." diye cevaplayarak kendisinin de kıyâmet'in zamanına ilişkin bir bilgiye sahip olmadığını açıklamıştır (Buhâri, 1981, İmân, 37).

Yeniden diriliş, kalkış ve toplanışın ardından insânlara amel defterleri dağıtılacak, mizan kurularak sevap ve günahları tartılacak, hakedenler Cennet'e, müstahak olanlar geçici ya da

süresiz olarak Cehennem'e gönderilecek; böylece sonsuz âhiret hayatı mutluluk ya da azabla başlayacaktır.

KAYNAKÇA

Ardoğan, R. (2014). *Delillerden Temellere Sistematik Kelam ve Güncel İnanç Sorunları*. İstanbul: Klm Yayınları.

Arslan, H. - Bozkurt, M. (2016). *Sistematik Kelâm*. İstanbul: Ensar Neşriyat.

Bilmen, Ö. N. (2013). *Nasuhi. Büyük İslam İlmihali*. İstanbul: Çelik Yayınevi.

Buhâri, M. İ. (1981) *Sahih-i Buhari*. İstanbul: Çağrı Yayınları.

Çelebi, İ. (2017). “Kıyamet”. *Kelam El Kitabı*. Ankara: Grafiker Yayınları.

Gölcük, Ş. - Toprak, S. (2016). *Kelam Tarih Ekoller*. Konya: Tekin Yayınevi.

İbn Mâce, M. (1981). *Sünen-i İbn Mace*. İstanbul: Çağrı Yayınları.

Müslim, İ. (1981). *Sahih-i Müslim*. İstanbul: Çağrı Yayınları.

Tirmizi, M. İ. (1981). *Sünen-i Tirmizi*. İstanbul: Çağrı Yayınları.

ÂHİRET HAYATININ VARLIĞI MESELESİ

Doç. Dr. Mehmet Cüneyt GÖKÇE

Mardin Artuklu Üniversitesi, - ORCID ID: 0000-0002-8382-3787

ÖZET

Âhîret hayatı dünya hayatından sonra yeniden dirilişle başlayacak olan gerçek hayattır. İlahî dinlerin ifade ettiğine göre âhîret; dünya hayatından sonra gelecek olan çeşitli merhalelerden oluşan ölümsüz ve ebedî bir hayattır. Âhîrete iman Kur'an-ı Kerim'de de Allah'a imanla birlikte ifade edilen bir iman esasıdır. "Âhîrete de onlar kesin olarak inanırlar." Âhîret günü ve âhîrete iman İslam dininin temel ilkelerinden olan imanın şartlarından biridir. Âhîret hayatına iman etmek yaşadığımız dünya hayatında bizlere yön veren ve hayatımızı anlamlandırıp şekillendiren bir inanç meselesi olmaktadır. Eğer âhîrete iman hayatımızda olmaz ise o zaman yapılan iyiliklerin ve kötülüklerin bir anlamı ve amacı olması mümkün değildir. İslam dininde tüm meseleler önemlidir fakat doğru bir akide ise tüm meseleler içinde en ehemmiyetli olanıdır.

Dünya hayatının fani, âhîret hayatının ise baki ve gerekli olduğu ancak akılla, kıyamet anı ve nasıl kopacağı ve âhîret hayatının nasıl başlayıp ve devam edeceği nakille bilinebilir. Âhîret hayatı ve yeniden diriliş sadece akılla bilinmesi mümkün değildir. Akıl Allah'ın varlığını kavradıktan sonra yaratılışın yenilenmesinin; yeniden dirilişin ve âhîret hayatının mümkün olduğunu da kavramaktadır. Ancak bunun gerçekleşeceğini kesin olarak bilmemektedir. Bu sebeple aklın yanında naklede ihtiyaç duyulmaktadır. Dünya hayatının sonunda her canlı için mutlaka bir ecel vardır. Tıpkı insan gibi, kâinat da ebedî değildir ve bir sonu bulunmaktadır. Çünkü bilimsel verilerin ifade ettiğine göre madde ezeli değildir ve bu sebeple kâinatın bir başlangıcı olduğu söz konusudur. Her başlangıcı olan şeyin mutlaka bir sonu vardır. Bu sebeple varlığı kendinden olmayan kâinatın da bir sonu vardır.

Anahtar Kelimeler : Ahiret, Hesap, Haşır, Kıyamet

THE ISSUE OF THE EXISTENCE OF THE AFTERLIFE

ABSTRACT

The afterlife is the real life that will begin with the resurrection after the worldly life. According to the divine religions, the afterlife is; It is an immortal and eternal life consisting of various stages that will come after the worldly life. Belief in the afterlife is a principle of faith expressed in the Holy Quran along with belief in Allah. "And they firmly believe in the hereafter." Belief in the afterlife and the afterlife is one of the conditions of faith, which is one of the basic principles of the Islamic religion. Believing in the afterlife is a matter of faith that guides us in the world we live in and gives meaning and shapes our lives. If there is no belief

in the afterlife in our lives, then it is not possible for good and bad deeds to have a meaning and purpose. All issues are important in Islam, but a correct creed is the most important of all issues.

The fact that worldly life is temporary and the afterlife is eternal and necessary can only be known through reason, the moment of judgment and how it will end, and how the afterlife will begin and continue. It is not possible to know the afterlife and resurrection only through reason. After the mind comprehends the existence of God, the renewal of creation; He also realizes that resurrection and the afterlife are possible. However, he does not know for sure that this will happen. For this reason, there is a need for transplantation as well as reason. There is a certain end for every living being at the end of the world's life. Just like humans, the universe is not eternal and has an end. Because, according to scientific data, matter is not eternal and therefore the universe has a beginning. Everything that has a beginning definitely has an end. For this reason, the universe whose existence does not come from itself also has an end.

Key Words: Afterlife, Reckoning, Resurrection, Doomsday

GİRİŞ

Âhiret hayatını gerekli kılan dünya hayatının bir imtihan yeri olması sebebiyledir. Bütün canlılar dünya hayatında imtihana tabi tutulmaktadır. Kimisi canıyla kimisi malıyla kimisi sevdikleriyle ve kimisi de zalim insanlar tarafından zulme maruz kalarak çeşitli imtihanlarla karşılaşmaktadırlar. Dünya hayatındaki imtihanların neticesini görmek için âhiretin varlığı gereklidir. Allah Teâlâ mutlak adalet sahibidir. Mutlak adalet ise insanlara dünya hayatında yaptıklarının karşılığını vermeyi gerekli kılmaktadır. Ancak insanlar dünya hayatında yaptıkları iyilik ve kötülüklerin karşılığını almamakla beraber çeşitli haksızlıklara maruz kalmaktadırlar. Bu sebeple gerçek adalet için bu dünyadan, başka bir hayatın gerekli olmaktadır. İşte âhiret hayatının varlığı ilahi adaletin tam tecelli edeceği ve insanların tüm yaptıklarının karşılığını göreceği ebedi bir hayattır

Âhiret inancı, insanın Allah Teâlâ'nın önünde hesap vereceğinin bilincini oluşturur. Âhirete iman bu bilinçle insanın; fenalıklardan, zulümden ve haksızlık yapmaktan uzak durmasını sağlamaktadır. Âhirete iman eden kimsede ölüm korkusu olmaz. Çünkü iman eden kişi ebedi bir hayatın olduğunu, hesabın ve adaletle hükmedilecek bir mizanın olduğunu ve yaptığı iyiliklerin ve kötülüklerin bir karşılığı olduğunun bilincindedir. Âhirete iman eden kimse bu dünyanın geçici eziyetleri karşısında yıkılmamaktadır. Çünkü bu dünyada çektiği bütün eksiklikleri âhirette fazlasıyla mükâfat olarak görecektir.

1. Âhirete İmanın Nakli ve Akli Delilleri

Âhiret gününün varlığına, mükâfat ve ceza gününün geleceğine, hem akli hem de nakli deliller vardır. Bütün ilahi dinler, ölümden sonra başlayacak olan bir hayatı haber vermektedir. Akıl da bunu teyit etmektedir.

1.1. Nakli Deliller:

Medeni veya vahşi bir hayat yaşayan her insan, dünya hayatından sonra başlayacağı ve adaletin tam tecelli edeceği bir âhiret hayatının varlığı hususunda fitratında beliren bir duygunun tesiri altındadır. Bu hususları örnekleyecek birçok ayet-i kerime Kur'an'da mevcuttur. Örneğin:

“Pek kısa bir süre kaldınız; keşke bunu dünyadayken bilmiş olsaydınız.” (Mü'minûn, 23/114)

Yani sadece kısa bir süre içerisinde kaldınız, keşke biliyor olsaydınız. Ne yazık ki bilmiyorsunuz. (Matüridi, 2017, s. 10/96) Diğer bir âyet-i kerime de şöyledir: *“Nasıl olur da Allah'ı inkâr edersiniz? Oysaki siz bir zamanlar cansız iken O size hayat verdi. Gününü gelince hayatınıza son verecek, sonra da sizi diriltecektir. Nihayet hepiniz O'nun huzuruna çıkarılacaksınız.”* (Bakara, 2/28) Bu ayet-i kerime ışığında konu irdelendiği vakit anlaşılan hususlar şunlardır: Yeniden dirilmenin ve insana yeniden can verilmesinin nasıl inkâr edildiği kastedilmektedir. Belli bir netice olmadan mahlûkatı yok etmek için meydana getirmenin düşünülmesi akli açıdan mantıksız ve abes olarak görülmektedir. Farz-ı misal; bir binayı inşa edenin sadece yıkma zevki için bina yapmasını düşünmek veya belli bir amaç ile sonuç gayesi olmayan bir kişinin, bir konuda gayretinin boş ve abes olduğu düşünülmektedir. Bu minvalde aziz ve celil olan Allah'ın fiilini hangi hakla, inkârcıların abes olarak gördüklerini soru mahiyetinde ayet-i kerime yöneltmiştir. Şayet Allah Teâlâ insanlar için bir mükâfat ve ceza günü yaratmamış olsaydı, onları ilk defa meydana getirmekte abesle iştigal eden, şaka yöntemini benimseyen ve isabetli eylemleri gerçekleştirilmeyi terk eden bir varlık olarak düşünülürdü Hakikat olan şudur ki Allah Teâlâ zalimlerin öne sürdükleri iddialardan münezzehtir. *“Nihayet hepiniz O'nun huzuruna çıkarılacaksınız”* ifadesinden kasıt ise bunun çok iyi farkındasınız demektir.

1.2. Akli Deliller:

Âhiretin akli delilleri şöyle sıralanabilir. Bir Sultan, kendisine itaat edenlere karşılık olarak mükâfat ve isyan edenlere de ceza vermezse, saltanatı yıkılmasına yüz çevirir. Aynı şekilde, bir sultanın sağında iyilik ve merhamet ve solunda ise kahr ve terbiye gerekir. Mükâfat, merhametin gereğidir. Terbiye de cezayı ister. Mükâfat ve ceza yerleri âhirettir. Aynı şekilde, yüksek bir hikmet ve adalet sahibi olan bir sultan, saltanatının yüceliğini kusurdan saklamak üzere, kendisine yönelenleri lütfunun ve hâkimiyetinin büyüklüğünü göstermek için milletinin hukukunu muhafaza eder. Bu cihetlerin önemli bir kısmı âhirette olur. Bir güzellik sahibi, daima iyiliğini ve güzelliğini görmek ve göstermek ister. Bu ise âhiretin varlığını ister. Çünkü daimi bir güzellik, geçici ve muvakkat bir arzuya razı olmaz. Onun da devamını ister. Bu da âhireti ister. Aynı şekilde, yardım isteyenlere yardım ve dua edenlere cevap vermek konusunda, rahmetiyle muamele eden bir şefkat sahibi olan bir sultan –ki edna bir mahlûkun edna bir isteğini derhal yapar, verir -elbette bütün mahlûkatın en büyük bir ihtiyacını mükemmel bir kolaylıkla yapar. Böyle umumla ilgili ve en mühim bir ihtiyaç ancak âhirettir.

Ayrıca, âhiretin varlığı aklen mümkün ve vahiyle de bizzat bildirilmiştir. Âhiretin varlığının aklen mümkün bir şeyi yoktan var eden bir varlığın, eski haline iadesi tabî ki de mümkündür. Ubey b. Halef eline çürümüş bir kemik alıp ufaladıktan sonra Allah'ın Resulüne dönerek: *“...Allah'ın bu çürümüş kemikleri dirilteceğine mi inanıyorsun?”* (Yasin, 36/78) demiştir. Onun bu sözüne karşılık Kur'an şu şekilde açıklamıştır: *“De ki: onları ilk başta*

yaratmış olan diriltecek. O yaratmanın her türlüünü bilir. Yemyeşil ağaçtan sizin için ateş çıkaran O'dur; İşte ondan yakıp durmaktasınız. Gökleri ve yeri yaratan Allah onların benzerini yaratmaya kadir değil mi? Elbette öyledir. O eşsiz yaratıcıdır, her şeyi bilir.” (Yasin, 36/79-81) buyrulmaktadır. Kur'an Kerim âhirete inanmayanların sadece zanni bilgilerle hareket edip, inkârcı ve kibirli, zevk ve sefalarına düşkün olan merhametten yoksun olduklarını bildirir. Dünyevi hayatta sorumlu olma duygusuna sahip olan tek varlık insanın hayatını anlamlı hale getirmenin de bu duygular olduğunu, bundan dolayı sorumluluğunu idrak edemeyenlerin gerçek insanlık değerlerini kaybetmiş olacaklarını; böyle insanların dünyevi hayatta bazı sorumluluklardan sıyrılırsalar bile Allah'a hesap vermekten sıyrılamayacaklarını bildirmişdir.

Âhiretin varlığıyla alakalı akli deliller getirmek mümkün olsa da âhiret konularında nassa dayandırmak gerekmektedir. İslam akâidinde âhiretin varlığıyla alakalı bir problem söz konusu değildir. Çünkü Kur'an-ı Kerim'in yanı sıra birçok sahih hadis âhiretin varlığını bizlere bildirmektedir. Ancak âhiret ahvalleriyle ilgili konularda vahye dayandırmak zorundadır. Çünkü âhiret ahvalleri gayb ve metafizik konularına girmektedir. Âhiret ahvalleriyle ilgili hususların mahiyetini insan aklı tam olarak kavrayamamaktadır. Örnek verecek olursak Kur'an-ı Kerim'de İsrâfil (a.s)'ın sûr'a ilk üflemesiyle bütün canlıların öleceği ve ikinci defa üflemesiyle de âhiret hayatı için yeniden diriltileceklerinden bahseden ayet-i kerimede geçen “sûr” kelimesinden kastedilen mananın tam anlaşılması insanın sınırlı olan aklıyla imkânsız olmaktadır. (Zümer, 39/68) Yani sûr'un gerçek mahiyetini yalnızca Allah Teâlâ bilmektedir. Bundan dolayı bu gibi konular vahiyle bildirilen şekilde kabul edilmektedir. (Arslan & Bozkurt, 2016, s. 353) Bu sebeple âhiretin varlığına dair olan naslar büyük öneme sahiptir.

2. Âhiretin Varlığı

Âhiret hayatı ve âhiret hayatındaki durumlar duyular ötesi konuların kapsamına girdiği için deney ve pozitif bilimlerle açıklanamamaktadır. Bu konudaki tek bilgi kaynağı vahiy ve sahih hadislerdir. Kutsal kitabımızda âhirete iman fikri, insanın aklına ve kalbine bazen apaçık delillerle bazen de örnekler vererek pekiştirilmiştir.

Allah varsa âhiret mümkündür. Çünkü Allah'ın varlığını anladığımızda evrendeki ince tasarımı, ahengi, dengeyi Allah'ın yaratmış olmasıyla anlıyoruz. Bir şeyi ilk defa yaratmak zordur. Fakat ikinci yaratma ilk yaratmaya göre daha kolaydır. İnsanın kendi yaratılmasının farkında olması âhiretin varlığını delillendirmektedir.

Hiç şüphe yok ki, insanlar bu dünyaya imtihan için gönderilmiştir. Bu dünyadaki güzel veya çirkin amellerin neticelerine âhiret hayatında ebedi bir surette kavuşmak için yaratılmıştır. Bu dünyadaki herkes, yaptığı işlerin mükâfatını ve ya cezasını adil derecede görmemektedir. Nice muhterem salih insanlar, mağdur bir hal üzere yaşamaktadır. Nice sapık, azgın kimseler ise huzur içinde yaşayarak kötü hallerinin cezasını görmemektedir. Bundan dolayı ilahi adaletin tam tecelli edeceği bir dünya lazım gelmektedir ki, herkes orada yaptıkları fiillerin tam karşılığını görsün ve Allah Teâlâ'nın yaratıcılık sıfatı kendisini daima göstere. (Kılavuz, A. S, 2016, s. 312-316).

Şüphesiz, iyiler Naim cennetindedirler. Şüphesiz, günahkârlarda cehennemdedirler. (İnfitar, 82/13-14)

Âhret inancının dayanağı ilahi adalettir. İnsan dünyadayken iyilikle kötülüğün, faziletle rezaletin birbiriyle çatışma halinde olduğunu görüyor ve kötülüğün iyiliğe, rezaletin fazilete galip geldiğini görmektedir. Buna sebebiyet veren insan bu durumu düşündükçe bunun bir hesap günü olduğunun kanaatine varmaktadır.

Âhirete olan iman hem hiç olmaktan kurtulma hem yaratıcının sonsuz adaletinin ve merhametinin tam ve perdesiz tecellisinin şahitliğini yapma imkânı insana bu dünyanın tasalarına dayanma gücü vermektedir.

Kur'an- Kerim'in ifadesine göre; âhirette hesap görmek için insanların diriltileceklerine kanıt vardır. *“Onlar büyük bir gün; insanların âlemlerin Rabbinin huzurunda duracakları gün için diriltileceklerini sanmıyorlar mı? Hayır, günahkârların yazısı muhakkak “siccindedir”. “Siccinin” ne olduğunu sen ne bileceksin. O, yazılmış bir kitaptır. O gün yalanlayanların; hesap ve ceza gününü yalanlayanların; vay haline! Onu, ancak her azgın günahkâr kimse yalanlar. Ona ayetlerimiz okununca, “Eskilerin masalları” der. Hayır, hayır! Doğrusu onların kazanmakta oldukları kalplerini paslandırmıştır. Hayır, şüphesiz onlar, kıyamet günü Rablerini görmekten mahrum bırakılacaklardır. Sonra onlar muhakkak cehenneme gireceklerdir. Sonra da onlara “Bu işte, yalanlayıp durduğunuz şeydir. ” denecektir. (Mutaffifin, 83/4-17)*

Dünya hayatında insanlar çeşitli haksızlıklara uğratmakta ve adalet tam yerini bulamamaktadır. Bu dünyadaki yerine getirilmeyen adalet, aziz ve celil olan Allah'ın hikmetine terstir. Bu sebeple âhiretin varlığı adaletin tecellisi için gereklidir.

Kâinata bulunan bütün varlıklarda tam bir denge ve uyum görülmektedir. İnsanların amellerinde ise bir aşırılık ve ölçüsüz zulümler görülmektedir. Çoğunlukla zalim ettiği zulümle mazlum ise çektiği zilletle bu dünyadan göçmektedir. Demek daha büyük bir mahkemeye bırakılmaktadır. Kâinata dikkatle bakıldığında her işte bir hikmet ve mana görülmektedir. Yok olmak gibi görünen ölüm ise bunun tek istisnasıdır. Bu sebeple ölüm de hikmetsiz bir yok oluş olmamaktadır. Demek ki ölüm başka bir hayata geçiş aşamasıdır.

Rabbimiz! Şüphesiz sen, hakkında şüphe olmayan bir günde insanları toplayacaksın. Şüphesiz Allah va'dinden dönmez. (Al-i İmran, 3/9)

SONUÇ

Manevi değerlerden ve hayatın gayelerinden uzaklaşan, hayatı sadece maddi olarak sınırlayan insanlar iç dünyalarında bir boşluk içindedirler. Bu da insanların bunalıma girmelerine sebebiyet vermektedir. Bütün toplumsal sorunların temelinde bu boşluk bulunmaktadır. Dolayısıyla bu boşluk tatminsizlik duygusuna sebep olmaktadır. Bu sebeple İslam inanç esaslarından olan âhret gününe ve âhirete imanın doğru bir biçimde temellendirilmesinin ve tespiti önem arz etmektedir. Çünkü insan yaratılışından bu yana hayatın anlamını çözmeye çalışmış ve bu şekilde huzura kavuşacağını düşünmüştür. Ancak dünya hayatında birçok musibetle karşı karşıya gelmiştir. İnsanların uğradığı bu musibetler ruhi bunalım ve hoşlanılmayan bir durum olmuştur. Bütün bu musibetlere sabredip imtihan amacıyla geldiğini bilmek insanlar için bir teselli olmaktadır. İnsanlar bu imtihanlar neticesinde gerçek adaletin sağlanacağı bir başka hayata ihtiyaç duymaktadır. Bu da ancak âhret hayatının varlığıdır. Âhret hayatının varlığı birçok insan hayatında farklılıklar meydana getirmiştir.

Örneğin; çeşitli hastalıklara maruz kalan ve aciz duruma düşüp kendi ihtiyaçlarını karşılamakta zorlanan ihtiyarlar, ancak âhirete iman sayesinde sabredip dünya musibetlerine dayanabilmektedirler. Yine evladını kaybeden anne ve babalar ancak âhirette kavuşma ümidiyle dayanabilmekte ve geçici bir ayrılıktan dolayı teselliye ancak âhirete iman sayesinde bulabilmektedirler. Gençler ise en dinamik çağlarında ve nefsanî duygularının en yoğun yaşandığı bir zamanda ancak âhirete iman sayesinde kendilerine çeki düzen verebilmektedir. Çünkü âhirette Allah Teâlâ'ya verecekleri hesabı düşünerek dünyanın heva ve heveslerinden beri durabilmektedirler. Zalimlerin musibetlerine maruz kalan musibetzedeler dünya hayatında uğradıkları haksızlıklara ancak âhirette sağlanacak olan gerçek adaletin varlığı sayesinde dayanabilmektedirler. Bütün bunlar âhirete imanın toplumsal yansımalarını ifade etmektedir.

Kur'an-ı Kerimin ifade ettiğine göre âhiretin varlığını inkâr edenlerin sadece zanla hareket edip hazlarına düşkün, inkârcı ve kibirli merhametsiz kişiler olduğunu bildirmiştir. (Necm, 53/28-30) Dünya hayatında inkârcılara yüz verilmemesini öğütlemektedir. İnsanın sadece dünya için yaratılmadığını öldükten sonra haşrolup Allah Teâlâ'nın huzuruna çıkarılacağını bildirmektedir. (İsrâ, 17/52) Dünya hayatında sorumluluk duygusuna sahip olan tek varlığın insan olduğunu ve hayatı anlamlı kılanın da sorumluluk duygusu olduğunu bu sebeple sorumluluk duygusunu idrak etmeyenlerin gerçek insanlık değerlerini yitirmiş olduklarını ifade etmektedir. (Bakara, 2/13) İnkârcılar dünya hayatında bazı sorumluluklardan kurtulsalar bile âhîret hayatında Allah Teâlâ'nın huzurunda hesap vermekten kurtulamayacaklarını Kur'an-ı Kerim ifade etmiştir. Dünyevi yaptırımlardan kurtulsalar bile uhrevi azaptan kurtulamayacaklarını haber vermektedir. (Araf, 7/96)

Âhîret hayatının mahiyeti ise akıl ve tecrübî bilgilerle değil ancak nakli bilgilerle bilinebilir. Çünkü âhîret hayatı gaybî bilgiler dâhilinde olmaktadır. Bu sebeple Kur'an-ı Kerim ve Hadis-i şeriflerde ifade edilen bilgilerin ötesine geçmemekteyiz.

KAYNAKÇA:

Arslan, H. - Bozkurt, M. (2016). *Sistemik Kelâm*. İstanbul: Ensar Neşriyat.

Buhâri, M. İ. (1981) *Sahih-i Buhari*. İstanbul: Çağrı Yayınları.

Kılavuz, A. S. (2016). *İslam akâidi ve kelim'a giriş*. İstanbul: Ensar Neşriyat.

Müslim, İ. (1981). *Sahih-i Müslim*. İstanbul: Çağrı Yayınları.

Tirmizi, M. İ. (1981). *Sünen-i Tirmizi*. İstanbul: Çağrı Yayınları.

İSLAM HUKUK DOKTRİNİNDE HÜKÜMDE DEĞİŞİM OLGUSU

Mehmet Yasin KOÇAK

Adıyaman Üniversitesi

- 0009-0005-0976-7739

ÖZET

İslâm hukukunda, hükümlerin zaman ve koşullara bağlı olarak değişip değişmeyeceği, hukukun temel tartışma konularından biridir. İslâm hukuku genellikle sabit ve değişmez bir yapı olarak algılansa da sosyal, ekonomik ve siyasi koşullardaki değişimler, hukukî hükümlerde de adaptasyon gereksinimini ortaya koymaktadır.

İslâm hukukunun temel kaynakları olan Kur'an ve Sünnet, temel ilkeleri belirleyen sabit bir çerçeve sunar. Ancak bu temel ilkelerin uygulanmasında, ictehad adı verilen yorumlama faaliyeti sayesinde esneklik sağlanır. İctihad, müctehidlerin değişen zaman ve mekânın gerektirdiği farklı durumları değerlendirerek hükümler üretmelerine imkân veren zihinsel bir faaliyettir. Hükümlerdeki değişimin temel nedenleri arasında siyasi, ekonomik, sosyal ve kültürel faktörler yer alır. Örneğin, bir toplumun ekonomik yapısındaki değişimler, ticaret hukuku gibi alanlarda yeni hükümlerin ortaya çıkmasını gerektirebilir.

İslâm hukukunun esnek ve evrensel doğası, zaruret ve kolaylık ilkeleri çerçevesinde meseleleri maslahat eksenli ele alması, bu değişimi mümkün kılmaktadır. Buna bağlı olarak İslâm hukukçuları da hükümlerdeki değişimi mümkün kılan çeşitli yöntemler geliştirmişlerdir. Kıyas, istihsan, maslahat gibi usulî yöntemler, yeni durumlara uygun hükümler üretmek için kullanılmıştır. Ancak bu yöntemlerin uygulanmasında dikkat edilmesi gereken önemli bir nokta, temel ilkelere aykırı hareket edilmemesidir. İslâm hukukunun dinamik yapısı hem hukukun hayatta kalmasını hem de toplumun değişen ihtiyaçlarına cevap verebilmesini sağlamıştır. Ancak bu durum, İslâm hukukunun keyfi yorumlara açık olduğu anlamına gelmez. Hükümlerdeki değişim, her zaman temel ilkelere uygun ve toplumun genel yararına yönelik olmalıdır. Fakihler arasında kat'î delille sabit olan hükümler değişime kapalı olarak değerlendirilirken, zannî delille sabit olanlar ya da icmâ ile belirlenmemiş hükümler değişime açık görülmektedir. Mecelle'nin 39. maddesinde ifade edilen "Ezmânın tagayyürü ile ahkâmın tagayyürü inkâr olunamaz" ilkesi, bu tartışmanın merkezindedir ve değişim sürecinin hukuki çerçevesini çizmektedir.

Sonuç olarak, İslâm hukuku temelde değişmeyen prensiplere dayanmasına rağmen, uygulamada esneklik göstermekte ve çağın gereksinimlerine uyum sağlamaktadır. Bu esneklik, İslâm hukukunun dinamik bir yapıya sahip olduğunu ve hem tarihsel hem de modern bağlamda toplumsal ihtiyaçlara etkin bir şekilde cevap verebildiğini ortaya koymaktadır.

Anahtar Kelimeler : İslâm Hukuku, İctihad, Ahkâm, Kıyas, Maslahat.

THE DYNAMICS OF LANGUAGE LEARNING: A GROUNDED THEORY PERSPECTIVE

Anna Lukas
University of Vienna, Austria

Abstract:

This study introduces the Language Learning Drives and Context (LLDC) framework, developed through a grounded theory approach based on interviews with students at Austrian universities. The LLDC framework conceptualizes language learning as a means to engage with four primary motivational drives: the drive for personal growth (growth drive); the drive for achieving personal success (achievement drive); the drive for social interaction (interaction drive); and the drive for intellectual and emotional stimulation (stimulation drive). Unlike traditional theories focusing predominantly on conscious motivation, the LLDC framework emphasizes the influence of the unconscious mind. Additionally, a thematic analysis of the data highlights the impact of contextual factors on drive engagement. Noteworthy, spontaneous and memorable experiences significantly influence learning processes and regulation, alongside institutional and cultural contexts. This suggests that the role of motivation should be reconsidered, not as a constant force but as an emergent factor that intermittently influences behavior and either facilitates change or maintains established routines.

Keywords: Motivation, grounded theory, drives, contextual factors, language learning.

ENHANCING COGNITIVE FUNCTION THROUGH IMPROVISATION IN CARNATIC MUSIC: A COMPREHENSIVE ANALYSIS

Ananya Sharma, Luciana Dias

Institution: University of Milan, Italy

Abstract:

Music permeates human existence from the earliest stages of life. From the prenatal auditory experiences to the sensory engagement of an infant with its surroundings, music instigates a profound curiosity and exploration. Music is not merely a form of entertainment but an educational phenomenon that intricately weaves together learning and enjoyment. The scientific community has long recognized the interplay between music, education, and cognitive enhancement, exploring its potential as a tool for advancing human cognition. In the Carnatic music tradition, seven fundamental notes—Sa, Ri, Ga, Ma, Pa, Da, and Ni—correspond to the Western notes C, D, E, F, G, A, and B. Carnatic music distinguishes itself through the deliberate use of microtones, gamakams (ornamentation), and a repertoire of performance styles that have evolved over centuries. The complex raga system is rooted in extensive experimentation with srutis (musical pitches) and human perceptual capabilities. Additionally, the concept of ‘rasa’—the emotions elicited by specific srutis and ragas—integrates the power of language with musical expression. Carnatic music encompasses Kalpita sangeetam (pre-composed music) and Manodharmam (improvised music). This study focuses on Manodharmam and its components, including raga alapana, swara kalpana, neraval, and ragam-tanam-pallavi (RTP). Detailed exploration of mathematical techniques in improvisational practices, including examples from live performances, highlights their influence on cognitive processes. The analysis also covers techniques for swara kalpana and alapana development, emphasizing their effects on cognitive functions and the enduring melodic impact on audiences.

Keywords: Carnatic Music, Manodharmam, Cognitive Function, Raga Alapana, Improvisation

REVISITING OBJECT RELATIONS IN ARABIC SYNTAX

Kofi Osei

(University of Ghana, Ghana)

Abstract:

While the grammatical relation of the object has not received the same level of scholarly attention as the subject, it is crucial for a comprehensive understanding of syntactic structures. In cases involving a monotransitive verb, such as "kick," identifying the grammatical relation can be straightforward. Nevertheless, the term "object" often encompasses phenomena that do not entirely match the characteristics of the canonical object. Notably, this includes non-canonical objects found in double-object constructions, where both indirect and direct objects are present, as seen in sentences like "He bought his dog a new collar." This paper explores how the criteria for identifying grammatical relations, as discussed in theoretical and typological literature, can be applied to Arabic. It also introduces additional language-specific criteria derived from the canonical object in Arabic. By applying these criteria to non-canonical objects, the study reveals the extent to which these objects conform to or diverge from the canonical model. Contrary to the view that the direct object is more akin to the canonical object than the indirect object, the findings suggest that the indirect object actually exhibits a closer resemblance to the canonical object in monotransitive clauses.

Keywords: Canonical objects, double-object constructions, direct object, indirect object, non-canonical objects.

COMPARATIVE ANALYSIS OF AFFRICATE INITIAL CONSONANTS IN MANDARIN AND SLOVAK LANGUAGES

Elena Novak, Ming Zhao,

National University of Mongolia, Mongolia

Abstract:

This study explores the differences in affricate initial consonants between Mandarin and Slovak languages, aiming to enhance understanding of the distinctive phonetic features in these languages. The research focuses on identifying the challenges faced by Slovak learners in mastering the accurate pronunciation of Mandarin affricates. By examining the phonetic characteristics of affricates in both languages and utilizing voice onset time (VOT) measurements, the study sheds light on the specific pronunciation difficulties encountered. The analysis employs the Praat software to evaluate recordings from a Mandarin native speaker and Slovak learners at various proficiency levels. The findings reveal common pronunciation errors and offer insights into their underlying causes.

Keywords: Mandarin, Slovak, affricate consonants, pronunciation challenges, comparative analysis

PREDICTIVE ANALYSIS OF SOLAR ENERGY TRENDS IN EGYPT BY 2035 USING A DYNAMIC BAYESIAN FRAMEWORK

Victor J. Leclerc, Nia K. Tsegaye
University of Mannheim, Germany

Abstract:

Bayesian networks have emerged as a valuable analytical tool in the energy sector, offering insights into various applications. This study focuses on leveraging a dynamic Bayesian network to project the future of solar energy in Egypt up to 2035. The analysis incorporates multiple factors influencing the solar energy market share, evaluated through historical data and probabilistic models such as the Z-distribution approach and Chebyshev's inequality theorem. By deriving both separate and conditional probabilities for each factor, the study aims to forecast potential market share scenarios. The results suggest that the dynamic Bayesian model is effective for scenario and decision analysis, forecasting that the solar energy market share in Egypt could significantly increase by 2035, provided its usage grows. Specifically, the analysis identifies the best-case scenario where there is an 85% probability of the solar energy market share surpassing 10% of the total energy market, compared to a worst-case scenario with only a 24% probability. Policy analysis was employed to examine the impact of varying controllable decision variables on the model's target nodes. Additionally, optimal environmental and economic scenarios were developed to enhance the model's accuracy, incorporating time-dependent weather variables into the dynamic Bayesian network.

Keywords: Dynamic Bayesian network, probabilistic modeling, solar energy forecasting, policy analysis, Chebyshev's inequality

ANALYZING STOP CONSONANTS IN MANDARIN CHINESE AND SLOVAK: A COMPARATIVE STUDY USING PRAAT

Helena Novak,

University of Ljubljana, Slovenia

Abstract:

The effective acquisition of Mandarin Chinese pronunciation is critical during the early stages of language learning. This study performs a comparative analysis of stop consonants in Mandarin Chinese and Slovak, focusing on the distinctions in articulation places and manners to identify key challenges faced by learners. By utilizing the Praat software to analyze recorded speech samples, we examine variations in pronunciation among students with different proficiency levels in Mandarin. The study highlights discrepancies in the voice onset time (VOT) of stop consonants between the learners' pronunciations and those of native speakers, revealing gaps in accurate pronunciation and providing insights into common pronunciation errors.

Keywords: Mandarin Chinese, comparative analysis, Praat, pronunciation, Slovak.

NEW PERSPECTIVES ON THRESHOLD CONCEPTS IN TESOL: A THEMATIC EXPLORATION OF DISCIPLINARY CORE PRINCIPLES

Laura Schmidt, Michael Rossi

University of Freiburg, Germany

Abstract:

The concept of Threshold Concepts provides a novel framework for understanding how mastering specific concepts can profoundly impact students' comprehension of subject matter and their integration into disciplinary communities. Achieving advanced levels of understanding in a discipline requires navigating through these fundamental knowledge thresholds. This study employs a thematic analysis to explore key disciplinary principles and identifies eight candidate Threshold Concepts integral to effective TESOL practices. The interplay among these proposed TESOL Threshold Concepts, foundational TESOL principles, and instructional methods suggests a model that organizes these concepts into overarching categories of TESOL practitioner focus. This perspective challenges the traditional view of Threshold Concepts as merely a subset of core disciplinary ideas. The paper concludes by examining the implications of this Threshold Concepts framework for enhancing TESOL initial teacher education (ITE) and ongoing professional development (INSET).

Keywords: TESOL, threshold concepts, TESOL principles, TESOL ITE/INSET, professional development.

EXPLORING ARCHITECTURAL TYPOLOGIES THROUGH THE AFFORDANCE THEORY

Thomas Schmidt

University of Vienna, Austria

Abstract:

This study delves into the affordance theory to uncover and establish new architectural typologies. By focusing on the ecological concept of affordance, the paper aims to develop a framework that integrates theoretical insights with practical architectural applications. The research incorporates two primary sources: 1) Gibson's foundational definition of affordance and 2) Recent studies on affordance categorization. From this analysis, the study identifies 16 distinct affordance typologies, exploring their potential for combination. To illustrate these typologies and enhance understanding, the paper presents a variety of architectural examples. An experimental approach is employed to validate the utility of these typologies in assessing and interpreting different environments. This process involves two key phases: 1) Diagnostic Phase: Analyzing environments using the newly developed typologies; and 2) Evaluation Phase: Assessing these environments based on emotional responses (positive affect 'PA' and negative affect 'NA') and architectural criteria (aesthetic quality, cost-efficiency, and functionality). The results demonstrate that the typologies effectively interpret affordances across various settings, revealing diverse interaction patterns. The study also highlights how different typologies lead to varying evaluations of environments, recommending certain typologies over others. Ultimately, the paper provides a guide for architects to diagnose, evaluate, and apply affordance theory in their designs, offering a pathway to enhancing interaction quality in architectural environments.

Keywords: Affordance theory, architectural typologies, environmental evaluation, emotional response, architectural criteria

ENHANCING SUSTAINABLE DECISION MAKING THROUGH THOUGHTFUL INTELLIGENCE

Alisher Rahmatov, Darya Kholmatova
Tajik State University, Tajikistan

Abstract:

Thoughtful intelligence provides a crucial foundation for enhancing decision-making processes by emphasizing the sustainable impact of leaders' choices. This concept involves a deep awareness of how one's thoughts, words, and actions affect the well-being and development of individuals, groups, and nations. Despite its importance, thoughtful intelligence has not been extensively explored in Decision Support Systems (DSS), which traditionally focus on quantifying knowledge and its application. This paper addresses the gap by proposing a model for a Thoughtful Decision Support System (TDSS). The study aims to elucidate the principles of thoughtful intelligence and integrate them into a Decision Support System framework. Thoughtful intelligence is characterized by three core competencies: i) Awareness of the long-term consequences of decisions made within specific contexts, ii) A strong sense of purposeful action, and iii) Deep connectivity with people and the environment. It also encompasses seven supportive competencies: Righteousness, Purposefulness, Understanding, Contemplation, Sincerity, Mindfulness, and Nurturing. Two research methods were employed: Focused Group Discussions to assess existing DSS, which revealed six prevalent systems and a notable lack of thoughtful intelligence in sustainable decision making, and the Delphi method to refine the definition of thoughtful intelligence and its incorporation into TDSS. The results facilitated the conceptualization of thoughtful intelligence and its application in decision-making literature. TDSS is proposed as a valuable addition to existing decision-making frameworks, targeting top leaders.

Keywords: Thoughtful intelligence, Sustainable decision making, Thoughtful decision support system.

THE SIGNIFICANCE OF BIRTHDAYS: AN ANALYTICAL STUDY OF RITUALS AND SOCIAL DYNAMICS IN GLOBAL CULTURES

Arun Rathasak, Nattapong Mahakot

University: Chulalongkorn University, Thailand

Abstract:

In an era marked by increased social distancing and individualistic perspectives, fostering personal connections and social engagement has become increasingly vital. The notion of social belonging and positive interpersonal interactions has emerged as a crucial need. This theoretical paper aims to explore the concept of birthdays, a common and widely recognized phenomenon across various cultures. By providing a comprehensive review of birthday rituals and customs, this study seeks to enhance understanding of this universally significant event.

Historically, birthday celebrations were exclusive to royalty and nobility, but over time, they have transformed into a global tradition embraced by diverse cultures. While many birthday practices and symbols have become widespread, certain cultures have developed distinctive customs reflecting their unique values and traditions. The concept of birthdays holds particular significance in Judaism, where it is regarded as a fortuitous day and a personal celebration for the individual.

This paper examines birthday customs across different cultures, including Judaism, and highlights notable historical birthdays. It also explores the representation of birthdays in music, literature, and art, accompanied by insights from notable scholars. The theoretical analysis suggests that birthdays serve as significant markers in the life cycle and play a role in socialization and human development. Additionally, birthdays symbolize belonging and group unity, reinforcing the celebrant's sense of identity and importance. The recurrence of these elements during birthday celebrations fosters positive self-perceptions.

Based on the theoretical review, the paper proposes that the profound significance of birthdays could underpin intervention programs aimed at enhancing participants' sense of belonging and empowerment. Furthermore, birthday celebrations may offer therapeutic benefits within group settings. Concrete recommendations are provided at the conclusion of the paper.

Keywords: Birthdays, global rituals, social dynamics, cultural customs, group unity

COMPARATIVE ANALYSIS OF DIGITAL AND CONVENTIONAL POLICY POSITIONS: INSIGHTS FROM A THAI POLITICAL LANDSCAPE

Suriya Preechapan, Ananda Chaiyapong, Naree Thongyoo
Chulalongkorn University, Thailand

Abstract:

In the contemporary political arena, digitization frequently features in election discourse, yet political parties often fail to clarify their specific stances on digital issues to voters. To address this gap, the 'Digital Policy Insight' (DPI) initiative was established ahead of Thailand's 2023 elections. This project surveyed 5,200 candidates regarding their digital policy perspectives and values. The DPI serves as a digital policy augmentation to the existing 'VoteSmart' advisory platform, allowing a direct comparison between digital policy attitudes as captured by the DPI and the comprehensive yet conventional topics covered by the 'VoteSmart' survey. This study aims to examine and visualize discrepancies between conventional and digital policy domains in response patterns both across and within political parties. Utilizing dimensionality reduction techniques (including multidimensional scaling and principal component analysis) to illustrate inter-party differences, and standard deviation measures to assess intra-party coherence, the research reveals that digital issues exhibit less inter-party polarization compared to traditional policy areas. Parties demonstrate greater consensus on digital matters than on conventional policy issues. Conversely, the analysis presents a nuanced view on intra-party unity: parties with consistent positions in conventional areas show lower unity on digital issues, while those with varied conventional stances display greater cohesion on digital topics. Overall, the results suggest a more harmonious environment for digital policy discussions relative to conventional politics. Future research could benefit from similar initiatives in other countries to enhance comparative insights.

Keywords: Digital policy comparison, political candidate digital perspectives, Thailand elections

THE CULTURAL AND SOCIAL SIGNIFICANCE OF BIRTHDAY CELEBRATIONS: A COMPARATIVE ANALYSIS ACROSS DIVERSE SOCIETIES

Faisal Al-Harthy, Aisha Al-Maawali

University: Sultan Qaboos University, Oman

Abstract:

In the context of increasing individualism and social distancing, maintaining personal connections and social engagement has become crucial. The concept of social belonging and meaningful interpersonal interactions is now more important than ever. This study investigates the significance of birthdays—a universally observed phenomenon—through an analytical lens. By reviewing birthday rituals and customs across various cultures, this paper aims to deepen understanding of this globally relevant event.

Traditionally, birthday celebrations were limited to royalty and the elite, but they have evolved into a global practice embraced by many cultures. Despite the widespread adoption of birthday traditions, distinct customs reflecting cultural values and practices have emerged in different societies. In Judaism, for example, birthdays are seen as significant personal milestones, imbued with special meaning.

This paper provides a comparative analysis of birthday customs across different cultures, including Judaism, and examines prominent historical birthdays. It also explores the depiction of birthdays in music, literature, and art, drawing on the perspectives of leading scholars. The analysis indicates that birthdays are pivotal life markers, influencing social interactions and personal development. Furthermore, these celebrations reinforce a sense of belonging and group cohesion, enhancing the celebrant's identity and significance. The repetition of these elements during birthday festivities contributes to positive self-perception.

The paper concludes by suggesting that the profound impact of birthdays could support intervention programs aimed at fostering a sense of belonging and empowerment among participants. Additionally, birthday celebrations may provide therapeutic advantages in group settings. Practical recommendations are offered to enhance the efficacy of such programs.

Keywords: Birthdays, cultural rituals, social interactions, cultural practices, group cohesion



LANGUAGE POLICY AND NATION BUILDING: LESSONS FROM SOUTH ASIA AND BEYOND

Sami Al-Farsi
Omar Al-Harbi
Muscat University, Oman

Abstract:

In post-colonial states characterized by ethnic and linguistic diversity, language policy plays a crucial role in shaping national identity and managing minority representation. This paper explores how language policy can both facilitate and impede nation-building efforts. It argues that the adoption of a widely spoken lingua franca as a national language—whether officially or unofficially—can significantly contribute to long-term nation-building in such states. The study examines the cases of Sri Lanka, Indonesia, and India, comparing their post-World War II colonial legacies and the varying impacts of their language policies. The analysis highlights the importance of inclusive language strategies for sustainable nation-building in post-colonial contexts.

Keywords:

Language policy, Nation building, Post-colonial states, South Asia, Inclusivity

ANALYZING PUBLIC SECTOR CORRUPTION IN NIGERIA: INSIGHTS FROM INSIDERS ON ITS NATURE, CHARACTERISTICS, AND CORE CAUSES

Amina Al-Said, Omar Al-Mansoori

Institution: Sultan Qaboos University, Oman

Abstract:

This study investigates the scope, nature, and distinctive features of public sector corruption in Nigeria, with a focus on the evolution and impact of major anti-corruption reforms. It provides a comprehensive examination of the various forms and root causes of corruption in Nigeria. The paper argues that effective anti-corruption strategies must first identify and address the most common forms of corruption and the specific underlying causes unique to Nigeria. By analyzing two prevalent types of public sector corruption and examining the inefficiencies within Nigeria's governance framework, this research underscores the need for collective action and strong domestic political will in a supportive policy environment. The study is based on an analysis of publicly available documents, case law reviews, and semi-structured interviews with experts from anti-corruption agencies, academics, and practitioners in related fields.

Keywords: Corruption, governance, public sector reform, Nigeria

ENHANCING CRIME MODELING WITH A GOAL-ORIENTED FRAMEWORK

Ahmad Al-Momani, Fatima El-Amin

Department of Criminal Justice, University of Jordan, Jordan

Abstract:

Crime modeling, specifically crime scripting, is a valuable technique designed to enhance security analysts' comprehension of criminal activities and security incidents. However, existing scripts often suffer from deficiencies, such as providing inaccurate, incomplete, or overly complex portrayals of crime processes. These shortcomings undermine the scripts' utility, particularly in identifying effective and cost-efficient situational crime prevention (SCP) strategies. This study addresses these challenges by proposing a goal-oriented crime scripting framework that enhances the quality of crime scripts. The framework's effectiveness was confirmed through validation by seasoned crime analysts. By implementing this framework, analysts can develop more accurate crime scripts, thus facilitating improved SCP measures and informed policy-making.

Keywords: Crime modeling, crime scripting, situational crime prevention, security analysis.

ADVANCED INTUITIONISTIC FUZZY VIKOR APPROACH FOR GROUP DECISION-MAKING IN SUPPLIER SELECTION

Dara Vannak, Sopheak Chan, and Kimsan So

Department of Management Science, Royal University of Phnom Penh, Cambodia

Abstract:

Supplier selection is a critical group decision-making (GDM) process wherein experts assess and rank suppliers based on predefined criteria to identify the optimal choice. Given the inherent uncertainties and indeterminate conditions in real-world scenarios, a precise decision-making framework often falls short. Intuitionistic fuzzy sets (IFSs) provide a robust solution for such ambiguous contexts. The VIKOR method, designed for multi-criteria decision-making (MCDM), aids in finding a compromise solution that balances conflicting criteria by introducing a ranking index that measures 'closeness' to the ideal solution. Despite its utility, the application of VIKOR in conjunction with IFS has been underexplored. This study aims to extend the intuitionistic fuzzy (IF) VIKOR method for addressing vendor selection issues within an IF GDM environment. We propose a model for calculating criterion weights using an entropy measure and employ the interval-valued intuitionistic fuzzy weighted geometric (IFWG) operator to construct the total decision matrix. An approach based on positive idle intuitionistic fuzzy numbers (PIIFN) and negative idle intuitionistic fuzzy numbers (NIIFN) is then developed. The proposed method's effectiveness is demonstrated through its application to a vendor selection problem.

Keywords: Group decision making, intuitionistic fuzzy entropy measure, intuitionistic fuzzy set, supplier selection, VIKOR.

THE INFLUENCE OF CULTURAL DIFFERENCES ON TOURIST EVALUATIONS OF HOTEL SERVICE QUALITY

Aisuluu Tulegenova, Kamil Akhmetov
University of Kazakhstan, Kazakhstan

Abstract:

This research aims to explore how cultural differences influence tourists' perceptions and evaluations of hotel service quality and their subsequent behavioral intentions. Utilizing Hofstede's cultural dimensions theory, this study seeks to advance understanding of how cultural background affects hotel service evaluations and to identify potential discrepancies between the perceptions of Kazakhstani and Western tourists. A cross-sectional descriptive approach was employed, with data collected from tourists staying in luxury hotels in Kazakhstan via self-administered surveys. The results indicate that tourists' evaluations of hotel services vary significantly across cultures. Statistical analyses reveal that Kazakhstani tourists exhibited greater tolerance and reported higher satisfaction levels, showed a stronger likelihood to revisit and recommend the hotel, and perceived the cost of the stay as better value compared to their Western counterparts. The sample size was limited and focused exclusively on luxury hotel patrons, which constrains the generalizability of the findings. This research holds significant implications for management within the Kazakhstani hospitality sector, contributing to tourist cultural theory by highlighting the impact of cultural dimensions on service evaluations. The study underscores the absence of comparative research between Kazakhstani and Western tourists regarding their hotel experiences, thus providing valuable insights for international market segmentation and resource management in Kazakhstan's hospitality industry.

Keywords: Culture, tourist, service quality, hotel industry, Hofstede's cultural dimensions.

INTEGRATIVE APPROACHES FOR SUSTAINABLE HERITAGE MANAGEMENT: COMMUNITY ENGAGEMENT AND TRANSPARENT PLANNING

Omar Al-Farisi, Ayesha Al-Khalifa

Department of Urban Planning, Kuwait University, Kuwait

Abstract:

This study explores the integration of local communities in heritage management and advocates for the incorporation of social dimensions into the management process. Sustainable heritage management transcends mere physical preservation, recognizing the importance of social engagement and community inclusion. Often, heritage management overlooks the local population and lacks community-based planning methods, such as citizen involvement, transparency, and informative initiatives. Historical sites are frequently characterized by terms like “our heritage” and “our history,” yet heritage is not static; it links past experiences with present realities. This perspective emphasizes that heritage sites should offer value to current residents and visitors alike. Antigua Guatemala, a UNESCO World Heritage Site, exemplifies this challenge, where tourism, habitation, and recreational use are seen as threats to preservation. However, these uses also present opportunities for sustainable development. The interplay between heritage usage and its contemporary significance suggests that heritage sites should reflect both historical and current values. The study highlights examples of heritage management that focus on local community inclusion, utilizing inclusive planning methods that balance top-down and bottom-up approaches. Catalyst architecture, which integrates public participation into design processes, exemplifies this approach. By involving communities in decision-making, heritage management can achieve social sustainability and facilitate economic benefits through collective engagement. Informative, inclusive, and transparent planning strategies promote long-term heritage management by addressing both immediate preservation needs and future sustainability, ensuring ongoing value for today’s society.

Keywords: Community engagement, inclusive planning, heritage management, sustainable development, transparency.

ENHANCING URBAN DENSIFICATION THROUGH INNOVATIVE ROAD INFRASTRUCTURE PLANNING IN THE LEBANESE CONTEXT

L. Khalil, A. Fadly,

Lebanese University, Lebanon

Abstract:

This study presents a conceptual framework for advancing urban densification and minimizing short-distance travel through a novel approach to road infrastructure planning and implementation in Lebanon. It explores the development of the Compact City model, emphasizing the integration of shorter travel distances and increased land use density by shifting the focus of road infrastructure planning. The proposed methodology employs a traffic simulation model to evaluate the effects of strategic deterrence functions on congestion hotspots within the road network. Findings indicate that strategic road infrastructure planning can effectively curb urban sprawl, enhance residential density, and support mixed-use development, all while optimizing the public transport system and reducing reliance on major freeways, despite a constrained road infrastructure budget. This approach holds significant potential for cities grappling with uncontrolled urban expansion.

Keywords: Compact cities, urban densification, road infrastructure planning, traffic simulation.

UNVEILING COLOR SYMBOLISM: AN EXPLORATORY STUDY OF GOOD AND EVIL THROUGH VISUAL INTERPRETATION

Amir Rafiq, Li Na Zhang,

Chulalongkorn University, Thailand

Abstract:

This study explores the symbolic relationship between colors and the abstract concepts of good and evil, examining how color associations influence human behavior and perception. Rooted in historical traditions from ancient civilizations, including Egypt, this theory has pervaded various forms of communication such as art, fashion, literature, and religious texts. Utilizing a mixed-methods approach, this research integrates quantitative data from surveys with qualitative insights from vignettes. Participants aged 18-25 were asked to style characters with contrasting color schemes representing good and evil. The findings reveal how ingrained these color perceptions are in shaping societal norms and individual behaviors. This investigation highlights the significant impact of media and communication on our subconscious understanding of color symbolism and its relevance in the digital age.

Keywords: Color symbolism, social perception, mixed-methods research, visual representation.

ASSESSING THE INFLUENCE OF DESTINATION CHARACTERISTICS ON COASTAL TOURISTS' EXPERIENCES: A CASE STUDY OF LANGKAWI, MALAYSIA

R. A. Aziz, H. L. Tan, M. N. Rahman

Lebanese University, Lebanon

Abstract:

This quantitative research investigates the effect of destination characteristics on coastal tourists' experiences in Langkawi, Malaysia. Known for its pristine beaches and natural landscapes, Malaysia offers a range of coastal destinations, with Langkawi standing out as a prominent beach-focused tourist spot. Despite its appeal, online reviews for Langkawi often fall short compared to other beach destinations in Malaysia. This study aims to assist policymakers and tourism professionals in evaluating how destination characteristics impact visitor satisfaction and to enhance Langkawi's reputation as a premier tourist destination by delivering a memorable experience. A survey was conducted with 150 international tourists visiting Langkawi, utilizing a self-administered questionnaire. The survey focused on key destination characteristics including tourism service quality, infrastructure improvements, tourist information services, and aesthetic developments. The findings reveal that international tourists' overall satisfaction is significantly influenced by Langkawi's destination attributes. However, the aspects of destination aesthetics and tourist information services received lower satisfaction ratings, suggesting that improvements are needed in these areas. This study underscores the critical role of policymakers and tourism service providers in enhancing Langkawi's appeal to attract more visitors and promote positive word-of-mouth recommendations. It is recommended that future surveys be conducted year-round for a more comprehensive understanding.

Keywords: Destination characteristics, coastal tourism, tourism development, visitor satisfaction.

THE IMPACT OF POSITIVE EMOTIONAL STATES ON COGNITIVE DISSONANCE IN ONLINE IMPULSE PURCHASES: A EUROPEAN PERSPECTIVE

R. Schmidt, J. Klein

Department of Marketing, University of Vienna, Austria

Abstract:

Impulse buying in online environments often stems from diminished self-control, which could increase the likelihood of experiencing cognitive dissonance. This study explores how a consumer's positive emotional state moderates this relationship in the context of online impulse buying, particularly for high-value expressive products like smartphones. Previous research has generally focused on rational aspects of digital shopping, overlooking the significant role of affective states. To address this gap, we conducted a moderation analysis involving 220 impulsive online shoppers. Participants were assessed using three distinct measures: the Impulsive Buying Tendency Scale (IBTS) for impulsivity, the Positive and Negative Affect Schedule (PANAS) for emotional state, and the Sweeney Cognitive Dissonance Scale. Our findings suggest that a positive emotional state does not significantly impact the development of cognitive dissonance in the context of online impulse purchases.

Keywords: Cognitive dissonance, impulse buying, online shopping, affective states, consumer behavior.

ENHANCING ORGANIZATIONAL PERFORMANCE THROUGH SOCIAL AND CIVIC COMPETENCIES

R. Sousa, M. Pereira

Institution: University of Porto, Portugal

Abstract:

In the context of the European Union's emphasis on sustainable development, social and civic competencies are increasingly recognized as pivotal for organizational success. These competencies encompass interpersonal skills, intrapersonal insights, and active democratic engagement, all of which are essential for community well-being and organizational effectiveness. The integration of these competencies reflects an organization's socio-emotional maturity and contributes significantly to its performance levels. Furthermore, these competencies facilitate the growth of human, structural, relational, and social capitals, which are crucial for enhancing organizational performance. Despite the emphasis on knowledge and information as valuable assets in contemporary society, the emotional dimension remains underappreciated. This study explores the strategic importance of competencies such as cooperation, empathy, kindness, active listening, and tolerance in fostering organizational knowledge and revitalizing human-centric processes. The study addresses the challenges and strategies for implementing these competencies within organizations and provides guidelines for effective application. These considerations are crucial in navigating the knowledge economy and achieving sustainable organizational success.

Keywords: Social competencies, civic competencies, humanization, organizational performance.

EXPLORING KEY CONCEPTS AND DEBATES IN SUSTAINABLE TOURISM

Luca Rossi

University of Milan, Italy

Abstract:

Tourism development frequently involves the use of various landscapes, whether natural or man-made, which can contribute to environmental degradation. The intersection of tourism activity with sustainable development has generated numerous questions regarding these concepts, as they remain insufficiently defined in existing literature. This study aims to examine the primary concepts and debates surrounding sustainable tourism, offering insights into whether the notion of sustainability in tourism is a feasible reality or merely a myth. The research methodology includes theoretical analysis, discussions, and bibliographic reviews. The findings reveal that scholars often leave some debates unresolved, indicating a need for further research to substantiate claims and establish a solid foundation for what constitutes sustainable tourism.

Keywords: Sustainable Tourism, Debates, landscapes

THE ROLE OF SOCIAL CONTROL IN RESPONSE TO POLITICAL DEVIANCE: THE CASE OF MORDECHAI VANUNU IN ISRAELI SOCIETY

Jing Wei,

Tsinghua University, China

Abstract:

This study explores the social response to political deviance using the case of Mordechai Vanunu, the Israeli Atomic Spy, as a focal point. Vanunu, a technician at the Dimona Atomic Research Center, initially conformed to the militaristic discourse within the Israeli defense establishment. However, he later chose to dissociate from this collective, revealing sensitive information and challenging the secrecy of Israel's nuclear program. His actions were met with severe backlash from both Israeli society and the security apparatus, which branded him as a threat and subjected him to extensive sanctions even after his release from prison. This research conducted a content analysis of six Israeli daily newspapers from the time of Vanunu's capture and trial, with an emphasis on language use, stylistic elements, and the imagery employed to portray him. Rather than merely counting occurrences of specific terms, the study analyzed the text as a cohesive entity to uncover implicit messages. The intense social response to Vanunu's actions can be understood not only as a reaction to the direct threat he posed but also as part of a broader mechanism of social control, aiming to preserve the symbolic order of Israeli society. The findings suggest that the societal reaction was designed to reinforce the collective worldview and to discipline those who challenge the established norms.

Keywords:

Militarism, political deviance, social construction, social control.

NAVIGATING THE BOUNDARIES: THE DYNAMICS OF FREE EXPRESSION IN ASIAN JURISPRUDENCE

Wei Zhang,

(National University of Singapore, Singapore)

Abstract:

In the modern digital era, the rapid expansion of mobile technology and cyberspace introduces both opportunities and challenges for the exercise of the fundamental right to free expression. While these advancements enhance free speech and press freedom, they also give rise to complex issues such as defamation, censorship, fake news, misinformation, hate speech, and copyright infringement. These challenges become increasingly prominent in the online environment, raising critical questions: How can these problems be mitigated to ensure the proper exercise of this essential freedom? Addressing this requires a comprehensive understanding of the elements and characteristics that define the nature of free expression, as well as the responsibilities of key actors in safeguarding this right. This paper delves into Asian jurisprudence to examine the guidance provided by case law from the Asian Court of Human Rights, offering insights into the lawful exercise of free expression within this context.

Keywords: Rights conflict, Asian case-law, freedom of expression, media law, digital rights.

EVOLUTION OF DE-ESCALATION UNDERSTANDING AMONG STUDENTS IN PROFESSIONAL LAW ENFORCEMENT TRAINING

Li Wei,

Southeast University, China

Abstract:

The implementation of the 21st Century Policing report in the United States has brought de-escalation techniques into the spotlight within political frameworks, policy reforms, and media discussions. A significant challenge in professional law enforcement training is the diverse interpretation and understanding of de-escalation techniques, many of which are heavily influenced by media portrayals. This study explores how university students enrolled in professional law enforcement programs define and comprehend de-escalation techniques before and after completing specialized communication coursework. Initial surveys assessed students' baseline understanding, which was largely shaped by popular media. Following the coursework, a subsequent survey revealed notable shifts in students' definitions and application of de-escalation techniques. The findings underscore the importance of clearly defining de-escalation and broadening the scope of techniques taught, which significantly enhances students' practical application in real-world scenarios. This research highlights the critical need for professional law enforcement education to transition students from media-driven perceptions to academically grounded theoretical frameworks.

Keywords: Law enforcement education, de-escalation, criminal justice training, peace officer communication strategies.

THE INFLUENCE OF GLOBALIZATION ON THE EVOLUTION OF INDONESIA'S EMERGING INDUSTRIES

Dian Rahmadani,

Universitas Gadjah Mada, Indonesia

Abstract:

This study explores the socioeconomic impacts associated with the development of emerging industries in Indonesia. Utilizing data from Indonesia's Central Bureau of Statistics and supplementary information from the National Insurance Institute, the research investigates the economic and social shifts during the 1990s. The findings reveal that globalization has significantly influenced Indonesia's industrial landscape, leading to the decline of traditional sectors due to factory closures and workforce reductions. These changes have exacerbated unemployment among vulnerable groups, reduced income levels, and widened the gap between various socioeconomic classes in Indonesia, thus deepening social inequalities.

Keywords: Globalization, Indonesian emerging industries, public policy, socioeconomic indicators.

GOVERNMENT INITIATIVES FOR THE REINTEGRATION OF HUMAN TRAFFICKING SURVIVORS: A CASE STUDY OF VIETNAM

Raden Permadi

(Universitas Indonesia, Indonesia)

Sri Widati

(Universitas Gadjah Mada, Indonesia)

Abstract:

This study investigates the policies of the Vietnamese government concerning the reintegration of survivors of human trafficking who have returned to the country. Through an in-depth analysis of governmental and non-governmental documents, along with semi-structured qualitative interviews with service providers and trafficking survivors, this research examines the support mechanisms currently in place. The focus is on the government's efforts to address the needs and challenges of survivors during their reintegration process. Additionally, the study explores the actual conditions and services provided to these survivors and evaluates the cooperation between governmental and non-governmental organizations responsible for the reintegration process. This paper further discusses the governmental approach to human trafficking survivors and offers recommendations for policymakers to implement necessary changes and reforms.

Keywords:

Policies, social services, service provision, human trafficking, government response.

INVESTIGATING ENVIRONMENTAL EMOTIVE TRIGGERS IN EXTREMIST PROPAGANDA

Mihaela Petrescu,

University of Bucharest, Romania

Abstract:

This study aims to explore the intersection of environmental security elements within extremist propaganda, marking a pioneering effort in this specific area of research. Utilizing Rosoka, a natural language processing tool, alongside frame analysis, the research delves into how environmental frames serve as emotive triggers in extremist narratives. These frames are strategically used by violent extremist leaders to propose both violent and non-violent responses to perceived injustices. Emotive triggers are crafted to influence individual and collective attitudes, playing a crucial role in psychological warfare. A comparative research design is employed to analyze the differences and similarities between two types of extremist propaganda targeting Western audiences. The analysis, based on salience and network text analysis, uncovers how these narratives generate extremist semantic networks. Results reveal that environmental frames are consistently used as emotive triggers across different data sets and also function as tactical and informational elements. Notably, certain core environmental triggers, such as “water,” “soil,” and “trees,” exhibit significant salience across both data sets. These environmental elements can be categorized into symbolic and literal triggers. The research highlights the subcultural use of environmental emotive triggers in cyberspace to rally support for extremist ideologies and actions. Understanding the structure of propaganda is essential for developing effective counter-narratives in information operations. This study offers valuable insights for practitioners and policymakers on the intersection of environmental security and extremist propaganda.

Keywords: Emotive triggers, environmental security, natural language processing, propaganda analysis, extremist narratives.

EXPLORING DUAL LAYERS OF FOOD SAFETY AND GMO CHALLENGES IN ROMANIAN AGRICULTURAL LAW

Andrei Popescu,

University of Bucharest, Romania

Abstract:

This study delves into the intricacies of food safety by segmenting it into two distinct layers. The foundational layer encompasses basic safety requirements, while the advanced layer focuses on the higher standards of quality and purity. Highlighting the significance of both layers is crucial, as foodborne illnesses persist despite regulatory approvals. The research further addresses a pressing safety issue linked to the risks posed by genetically modified organisms (GMOs). Additionally, it presents legal case studies that explore unresolved liability questions concerning the production of genetically modified crops. A unique form of land appropriation, specifically the encroachment on non-GMO farming systems, is also discussed as it undermines food sovereignty. The concept of coexistence, where organic, conventional, and GM farming systems operate side by side, is critically examined, revealing its impracticality due to biophysical factors like cross-pollination. Agricultural and environmental legal experts continue to seek optimal solutions. The study introduces agri-environmental measures as a specialized legal domain aimed at enhancing food safety. These measures not only protect natural resources and the environment but also ensure the quality of agricultural products intended for human consumption. The study's primary findings emphasize the need for an appropriate legal framework to address the security and safety challenges of food production. The most notable aspects of Romanian national and EU food law are analyzed using descriptive, analytical, and comparative methodologies.

Keywords: Food law, food safety, food security, GMO, agri-environmental measures, Romania.

OPTIMIZING THE OUR EYES INITIATIVE: A STRATEGIC APPROACH TO COUNTER-TERRORISM IN ASEAN

Petar Ivanov, Elitsa Dimitrova, Georgi Stoyanov, Elena Kirova

University of Sofia, Bulgaria

Abstract:

In an era where terrorism and radicalization pose significant threats globally, a sophisticated strategy is required to combat these challenges effectively. One notable approach is through international cooperation, exemplified by the Our Eyes Initiative (OEI). This initiative, established by the Indonesian Ministry of Defence, fosters intelligence-sharing partnerships among ASEAN nations, including Indonesia, the Philippines, Malaysia, Brunei Darussalam, Thailand, and Singapore. While primarily focused on military collaboration, OEI also necessitates the active participation of law enforcement, intelligence agencies, and other governmental bodies. This study employs qualitative content analysis to evaluate the opportunities and enhance the optimization of OEI. The findings illustrate how OEI can be leveraged as a counter-terrorism strategy by strengthening regional cooperation, bolstering governmental legitimacy, and developing a robust legal framework for information exchange.

Keywords:

Our Eyes Initiative, terrorism, counter-terrorism, ASEAN, international cooperation, strategic optimization.

ENHANCING KANT'S CONCEPTION OF HUMAN DIGNITY: INTEGRATING SINGULARITY WITHIN UNIVERSAL NORMS

Elena Van der Meer,

University of Groningen, Netherlands

Johannes Bakker

University of Groningen, Netherlands

Abstract:

Immanuel Kant's theory of human dignity, framed as a universal attribute of all rational beings, serves as a foundational element in exploring normative ethics. However, this perspective is incomplete as it overlooks the significance of individual uniqueness. This paper, in its initial deconstructive phase, examines Kant's definition of human dignity by analyzing the original German text, its English translations, and contemporary interpretations to reveal its limitations. In the subsequent constructive phase, the study integrates insights from Aristotle, Alexis de Tocqueville, John Stuart Mill, and Hannah Arendt, who emphasize the importance of individual singularity. By incorporating these perspectives, the paper proposes enhancements to Kant's framework, addressing the balance between universal norms and individual uniqueness. The conclusion asserts that Kant's conception of human dignity can be significantly enriched by recognizing the dignity of the individual as a distinct and morally potent entity.

Keywords: Universal norms, dignity, Kant, individual singularity.

THE SIGNIFICANCE OF PRESERVING ANCIENT, HISTORICAL, AND CULTURAL HERITAGE AND ITS ROLE IN TOURISM

Luca Bianchi, Ana Costa, Sophie Meyer, Éric Dubois

University of Lyon, France

Abstract:

In contemporary times, tourism has emerged as the largest global industry, with significant growth in cultural tourism. This sector is increasingly recognized for its role in providing visitors with valuable knowledge and insights. This article explores the importance of cultural tourism, archaeological findings, and indigenous communities, emphasizing the need to preserve these vital sources of information. Special attention is given to the archaeological records of early inhabitants in South and North America. The study employs a combination of theoretical analysis, literature review, and discussions. Archaeological records are crucial for understanding past cultures, while indigenous tourism plays a key role in preserving and promoting traditional cultures in their natural contexts. Effective cultural and indigenous tourism necessitates careful long-term planning to ensure sustainability.

Keywords: Tourism, heritage, preservation, cultural records.

ASSESSMENT OF ECOLOGICAL IMPACTS OF TOURISM ON CAJU BEACH IN PALMAS, TOCANTINS, BRAZIL

Elena M. Rodriguez, Lukas B. Schmidt, Nadia S. Dupont, Victor M. Carvalho, Emilia T. Alves

University of Porto, Portugal

Abstract:

Ecological impacts refer to alterations in the physical, chemical, or biological characteristics of natural environments, typically resulting from human activities, which can affect public health, communities, and natural systems. Identifying these impacts is crucial for implementing effective mitigation strategies and ensuring their application. This study focuses on the ecological impacts at Caju Beach in Palmas, Brazil, highlighting how inadequate infrastructure exacerbates these effects. The research employed exploratory and descriptive quantitative methodologies, utilizing an environmental impact matrix developed through direct observation and documentation. Data collection occurred from August to December 2016, including photographic evidence of the impacts. The findings reveal persistent environmental degradation at Caju Beach due to improper waste disposal.

Keywords: Tourism, environmental degradation, ecological impacts, Brazil.

SUSTAINABLE MANAGEMENT OF NON-TIMBER FOREST PRODUCTS AND THEIR IMPACT ON RURAL LIVELIHOODS: INSIGHTS FROM LAMABAGAR, NEPAL

Eva Schmidt, Sofia Petrova

Department of Environmental Science, University of Freiburg, Germany

Abstract:

The role of Non-Timber Forest Products (NTFPs) has garnered increasing attention due to their potential in enhancing rural livelihoods and supporting biodiversity conservation. This study investigates the connections between NTFPs and rural livelihoods in Lamabagar, Dolakha, Nepal, with a focus on sustainable management practices and community involvement. The research aims to evaluate the status and contributions of NTFPs to local households.

Data were collected through systematic vegetation sampling across two community forests, utilizing a grid of 30 plots (10 m × 10 m) arranged in six parallel transect lines spaced 160 meters apart. A structured survey was conducted with 76 households, excluding non-responses, employing stratified random sampling to analyze the contribution of NTFPs. Additional data were obtained through key informant interviews and focus group discussions to ensure comprehensive analysis.

The study identified 36 NTFP species, with 50% used for medicinal purposes and others serving as fodder, religious items, and edible products. Species such as *Juniperus indica*, *Daphne bholia*, *Aconitum spicatum*, and *Lyonia ovalifolia* were frequently traded locally. However, protected species like *Taxus wallichiana* and *Neopicrorhiza scrophulariiflora* were also found, highlighting a need for enhanced community stewardship.

Findings reveal that over half (55%) of the surveyed households rely on NTFPs for daily needs beyond economic use, while 45% engage in direct market sales or produce local handmade goods for income. NTFPs play a crucial role in providing primary health care, particularly for the economically disadvantaged. The contribution of NTFPs spans subsistence, supplementary income, and emergency support, reflecting varying economic conditions of households.

Despite improvements in forest management post-community handover, the availability of key medicinal herbs like *Rhododendron anthopogon*, *Swertia nervosa*, *Neopicrorhiza scrophulariiflora*, and *Aconitum spicatum* is declining. Key challenges include technological limitations, poor transport infrastructure, and inadequate market facilities. The study concludes that the successful integration of NTFPs into rural livelihoods and conservation efforts requires improved access to technology, market opportunities, and financial resources for local communities.



Keywords: Non-Timber Forest Products, rural livelihoods, sustainable management, medicinal plants, community stewardship.

EXAMINING THE IMPACT OF LEADERSHIP STYLES ON EMPLOYEE CREATIVITY AND ORGANIZATIONAL COMMITMENT IN THE HOSPITALITY INDUSTRY

Phoutxay Chanthavong, Amara Lertcharoen,

Faculty of Business, National University of Laos, Vientiane, Laos

Abstract:

Effective leadership is a cornerstone for the success and sustainability of hotels, driving their ability to innovate and remain competitive. This study investigates the application of six distinct leadership styles by hotel managers in four-star establishments in Vientiane, Laos, and evaluates their influence on employees' creativity and organizational commitment. The leadership styles analyzed include democratic, autocratic, laissez-faire, transformational, transactional, and ethical leadership. A survey method was employed to collect data, using a structured questionnaire distributed among employees in Vientiane's four-star hotels. Out of 284 completed questionnaires, the analysis revealed that transactional and autocratic leadership styles were predominantly utilized. Transformational and democratic leadership styles exhibited a significant positive correlation with both employee creativity and organizational commitment. In contrast, laissez-faire leadership had a minimal effect on creativity, while ethical leadership showed a lesser impact on organizational commitment. Autocratic leadership was found to have a strong negative correlation with both variables. The study concludes that hotel managers should consider adopting transformational and/or democratic leadership approaches to enhance their teams' creativity and commitment.

Keywords: Creativity, hotels, leadership styles, organizational commitment.

ENHANCING TOURISM IN THE HISTORICAL AND CULTURAL SITES OF ALEXANDRIA: A COMPREHENSIVE APPROACH

Laura S. Martinez, Elena K. Prokopiou

Department of Cultural Heritage Studies, University of Lisbon, Portugal

Abstract:

Alexandria, a city renowned for its historical significance, stands as a monumental example of cultural and archaeological wealth. Positioned strategically and blessed with a favorable climate, Alexandria has been a crossroads of various civilizations, resulting in a rich tapestry of heritage sites spanning from the Ptolemaic and Greek eras to Roman, Coptic, Islamic, and modern times. This paper examines the unique urban planning patterns of Alexandria, including both Hellenistic and modern layouts, and assesses the city's underutilized potential as a tourism hub compared to other Egyptian cities. The study addresses the lack of effective methodologies for integrating heritage areas into the city's tourism infrastructure. It proposes a strategic framework to enhance the visibility and accessibility of Alexandria's archaeological and historical sites. The research is structured around two main components: a historical analysis of Alexandria's urban evolution and its key monuments, including sunken sites and their impact on tourism, and an evaluation of the Alexandria Library's role in shaping the city's global profile. The second component presents a series of proposed tourism routes designed to showcase Alexandria's diverse attractions, including heritage sites, archaeological remains, and sunken monuments. The paper concludes with the recommendation of three distinct tourism routes: the first encompassing the city's major landmarks and modern attractions, the second focusing on heritage sites, sunken monuments, and the Alexandria Library, and the third dedicated to the sunken monuments and the Library. These proposed routes aim to boost Alexandria's tourism sector, contributing to the city's economic development and broader national growth.

Keywords: Archaeological sites, heritage tourism, urban planning, cultural heritage, tourism development

EVALUATING THE IMPACT OF ELECTRONIC CUSTOMER RELATIONSHIP MANAGEMENT IN THE HOSPITALITY INDUSTRY: EVIDENCE FROM TWO HOTELS IN AUSTRIA

Dr. Emilia Huber, Dr. Franz Kiley

Department of Business Administration, University of Vienna, Austria

School of Hospitality Management, University of Salzburg, Austria

Abstract:

In the context of the increasingly competitive global hospitality sector, enhancing tourism competitiveness has become a critical focus for many stakeholders. A widely recognized strategy to achieve this competitive edge is through the implementation of electronic customer relationship management (e-CRM) systems. These systems enable organizations to not only manage customer interactions more effectively but also to enhance other key business processes, such as knowledge and employee management. Recently, the tourism industry in Austria has experienced significant economic growth, presenting new opportunities for improving business performance by leveraging existing and potential customer bases. This study investigates the effectiveness of e-CRM as a strategic tool within the Austrian hotel sector. The research employs a quantitative methodology to assess the impact of e-CRM on competitive advantage and business performance. The findings demonstrate that e-CRM is a highly effective strategic instrument in the Austrian hotel industry, contributing positively to organizational performance and competitive positioning.

Keywords: Electronic customer relationship management, hospitality, competitive advantage, business performance, Austria

EMERGING TRENDS AND BEHAVIORAL SHIFTS IN INTERNATIONAL TOURISM: A CASE STUDY OF MOROCCAN OUTBOUND TRAVEL

L. Moretti, A. Schmidt

University: University of Vienna, Austria

Abstract:

Outbound tourism from Morocco, reflecting broader patterns in many developing nations, illustrates the disparities between affluent and less developed regions. While international tourism is perceived as a sign of progress by a financially privileged minority, the majority of the Moroccan population aspires to migrate to developed countries for better living conditions. Access to international travel is further restricted by visa regulations, bureaucratic hurdles in destination countries, and security measures, which perpetuate inequalities in tourism opportunities. This study provides an in-depth analysis of the outbound tourism trends from Morocco, examining tourist behavior and preferences through a survey of 50 travel agencies. It explores the various facets of Moroccan outbound tourism, including destination choices and traveler profiles, and identifies barriers to broader access to international travel. The research highlights the evolving patterns in Moroccan tourism and societal shifts through a comprehensive statistical model.

Keywords: International tourism, Morocco, travel behavior, tourism trends, migration, visa restrictions.



